



Poder Judiciário do Estado do Amapá
Tribunal de Justiça

Manual de Processos e Rotinas Administrativas

Macapá
2020



Poder Judiciário
Tribunal de Justiça do Estado do Amapá
Comissão Permanente de Modelagem de Processos Administrativos
Assessoria de Planejamento e Organização

MANUAL DE PROCESSOS E ROTINAS ADMINISTRATIVAS

Manual nº 001/2020- AP



Poder Judiciário
Tribunal de Justiça do Estado do Amapá
Comissão Permanente de Modelagem de Processos Administrativos
Assessoria de Planejamento e Organização

Presidente

Desembargador João Guilherme Lages Mendes

Vice - Presidência

Desembargadora Sueli Pereira Pini

Corregedor Geral

Desembargador Carmo Antônio de Souza

Coordenação e Revisão

Assessoria de Planejamento e Organização – ASPLAN

João de Souza Trajano – Assessor de Planejamento e Organização

Job Duarte Morais – Analista Judiciário

Geralda Francisca da Silva – Analista Judiciário

Tayanny Negrão de Brito – Analista Judiciário

Rosywan Cantuária da Silva Ferreira – Auxiliar Judiciário

Carlson Uchoa Pinto – Técnico Judiciário

Anne Karolyne Pessoa Pimentel - Estagiária

Elaboração

Comissão Permanente de Modernização de Processos Administrativos

Paulo César do Vale Madeira

Juiz Auxiliar da Presidência

Presidente da Comissão

Alan Davis Freire de Souza
Departamento de Sistemas

Clebson Wilson Espínola do Nascimento
Departamento de Compras e Contratos

Demóstenes Silva Ramos
Departamento de Informática e
Telecomunicações

Denise Aragão Ferreira de Andrade
Gabinete da Corregedoria

Eliane Henrique Costa
Assessoria Técnica de Controle Interno

Fabrcio Guimarães Valadares
Departamento de Gestão de Pessoas

Francisco Ângelo Martins Pereira
Secretaria de Gestão Processual Eletrônica

Iranete Almeida Gomes Do Carmo
Departamento Financeiro

Job Duarte Morais
Assessoria de Planejamento e Organização

Joelma Prudêncio de Lima
Secretaria Especial de Precatórios

Marcelo Barros de Souza Pereira
Departamento Administrativo

Marcelo Marinho Branco
Gabinete da Presidência

Max Herbert Pelaes de Avís
Diretoria Geral

Luis de Jesus Pereira
Departamento de Informática e
Telecomunicações



Poder Judiciário
Tribunal de Justiça do Estado do Amapá
Comissão Permanente de Modelagem de Processos Administrativos
Assessoria de Planejamento e Organização

Diretrizes Estratégicas Da Justiça Do Amapá

Visão de futuro

Ser reconhecido como um poder judiciário forte, transparente, eficiente e efetivamente justo.

Missão

Garantir cidadania plena por meio de um sistema de justiça integrado, ágil, efetivo e acessível.

Valores

Agilidade
Efetividade
Acessibilidade
Valorização de talentos
Integração
Desjudicialização
Sinergia com a opinião pública
Desburocratização



Poder Judiciário
Tribunal de Justiça do Estado do Amapá
Comissão Permanente de Modelagem de Processos Administrativos
Assessoria de Planejamento e Organização

Sumário

PROCESSOS E ROTINAS ADMINISTRATIVAS	13
1) Processos: Gabinete da Presidência	13
• Autorização de afastamento dos Desembargadores	13
• Concessão/Autorização de férias dos Desembargadores	14
• Condução das demandas oriundas do CNJ	15
• Elaboração da escala de plantão de Desembargadores	16
• Elaboração de escala de recesso forense dos Desembargadores	17
• Solicitação de passagens aéreas	18
• Suspensão/Transferência de férias dos Desembargadores	19
2) Processos: Assessoria de Controle Interno – ASTECIN.....	20
• Análise das Peças Contábeis	20
• Análise Mensal do Extrato\Boletim Financeiro Diário da Conta 50.427-0.....	21
• Auditoria de Avaliação de Gestão	22
• Auditoria de Gestão	23
• Plano de Auditoria Interna – PAINT	24
• Plano de Auditoria de Longo Prazo – PALP	25
3) Processos: Secretaria de Gestão Processual Eletrônica – SGPE	26
• Autoridade de Registro -AR TJAP –Emissão	26
• Autoridade de Registro -AR TJAP –Renovação	27
• Autoridade de Registro -AR TJAP –Revogação.....	28
• Contratação De Empresa Especializada Em Auditoria Operacional.....	29
• Contratação de Empresa para Fornecimento de Certificado Digital A3	30
• Contratação de Empresa para Fornecimento de Token	31
• Núcleo de Governança de Tic -Comitê de Gestão	32
• Núcleo de Governança de Tic -Comitê de Governança	33
• Núcleo de Governança de Tic -Comitê de Segurança.....	34
• Ouvidoria	35
• Procedimentos Administrativos da Secretaria.....	36
• Suporte e Atendimento a Sistema Interno -Tucujuris 1º e 2º Grau.....	37
• Suporte e Atendimento a Sistemas Externos –BACENJUD	38
• Suporte e Atendimento a Sistemas Externos – INFOJUD	39
• Suporte e Atendimento a Sistemas Externos – MALOTE DIGITAL	40
• Suporte e Atendimento a Sistemas Externos – RENAJUD.....	41



Poder Judiciário
Tribunal de Justiça do Estado do Amapá
Comissão Permanente de Modelagem de Processos Administrativos
Assessoria de Planejamento e Organização

•	Suporte e Atendimento a Sistemas Externos – SEEU	42
•	Suporte e Atendimento a Sistemas Externos – SERASAJUD	43
•	Suporte e Atendimento a Sistemas Externos – TUCUJURIS DOC.....	44
•	Suporte e Atendimento ao Sistema Tucujuris1º e 2º Grau – Advogados	45
•	Suporte e Atendimento ao Sistema Tucujuris1º e 2º Grau – Defensores Públicos	46
•	Suporte e Atendimento ao Sistema Tucujuris1º e 2º Grau – Procuradores	47
•	Suporte e Atendimento ao Sistema Tucujuris1º e 2º Grau – Promotores.....	48
•	Suporte e Atendimento ao Sistema TUCUJURIS DOC.....	49
•	Suporte e Atendimento ao Sistema Tucujuris Doc - Delegacias de Polícia de todo o Estado	50
•	Suporte e Atendimento ao Sistema Tucujuris Doc – Outras Instituições	51
•	Transparência Portal TJAP	52
4)	Processos: Secretaria Especial de Precatórios – SEP.....	53
•	Cálculo da Dívida	53
•	Controle dos Depósitos Mensais	54
•	Inclusão de Precatórios	55
•	Pagamento das Prioridades	56
•	Pagamento do Precatório	57
•	Plano Anual de Pagamento.....	58
5)	Processos: Assessoria de Planejamento e Organização – ASPLAN	59
•	Lei de Diretrizes Orçamentárias – LDO	59
•	Lei Orçamentária Anual – LOA.....	60
•	Plano Plurianual – PPA.....	61
6)	Processos: Corregedoria	62
•	Acesso aos Sistemas do Conselho Nacional de Justiça	62
•	Afastamento dos Magistrados (exceto férias e licença médica).....	63
•	Afastamento dos Magistrados – Férias	64
•	Afastamento dos Magistrados - Licença Médica	65
•	Avisos e Comunicados	66
•	Cancelamento do Impedimento de Oficiais da Justiça Durante os Afastamentos	67
•	Cartas Precatórias Não Devolvidas Dentro do Prazo	68
•	Consultas e Reclamações oriundas da Ouvidoria	69
•	Correição Judicial.....	70
•	Correições Extrajudiciais.....	71



Poder Judiciário
Tribunal de Justiça do Estado do Amapá
Comissão Permanente de Modelagem de Processos Administrativos
Assessoria de Planejamento e Organização

•	Demandas da Ouvidoria	72
•	Designação de Juízes Substitutos	73
•	Designação Regimental	74
•	Rotina de Diversos Processos que são Recebidos na Seção de Cadastro Geral.....	75
•	Escala de Plantão do Recesso Forense	76
•	Fiscalização dos Sistemas: CNA, CNAI, CNCAI, CNCA, CNEP e CNIUIS.....	77
•	Homologação de Justificativa de Ponto dos Servidores do Plantão Judiciário	78
•	Impedimentos de Oficiais de Justiça Durante os Afastamentos	79
•	Metas do CNJ.....	80
•	Plantão Judiciário de Magistrados e Servidores	81
•	Processo de Habilitação de Pretendente Para Adoção Internacional.....	82
•	Processos Pertinentes aos Recursos Humanos.....	83
•	Recebimento dos Processos de Prestações de Contas da Vepma no Tucujuris Adm ..	84
•	Restituição de Contas	85
•	Rotina dos Processos Recebidos na Seção de Legislação da Corregedoria.....	86
•	Servidor que Não Compareceu ao Plantão Judiciário	87
•	Sistema de Justiça Aberta do CNJ – Serventias Judiciais – SERVEX.....	88
•	Sistema de Processo Judicial Eletrônico – PJECNJ	89
7)	Processos: Diretoria Geral – DG	90
•	Organização de Sessões Plenárias	90
8)	Processos: Departamento Administrativo – DA	91
•	Abastecimento de combustível	91
•	Aquisição de materiais de consumo	92
•	Atendimento do material	93
•	Cadastro de Motoristas	94
•	Deslocamentos de servidores para manutenção nas unidades do TJAP	95
•	Doação de bens inservíveis.....	96
•	Fiscalização de obras	97
•	Fiscalização de projeto elétrico	98
•	Instrução de multas de veículos	99
•	Instrução de Pagamento de Chaves	100
•	Instrução de Pagamento de Notas Fiscais de Carimbos	101
•	Instrução de Recibos de aluguel de imóveis	102
•	Instruções de faturas da CAESA e CEA.....	103



Poder Judiciário
Tribunal de Justiça do Estado do Amapá
Comissão Permanente de Modelagem de Processos Administrativos
Assessoria de Planejamento e Organização

• Lavagem de veículos.....	104
• Levantamentos técnicos.....	105
• Manutenção de veículos.....	106
• Recebimento e encaminhamento de correspondências.....	107
• Recebimento, emplaquetamento, registro patrimonial e transferência de bens.....	108
• Registro de preços de materiais de consumo, permanente e serviços.....	109
• Requisição de carimbos.....	110
• Requisição de chaves.....	111
• Solicitação de notas de empenho com base em ata de registro de preços.....	112
• Solicitação de pagamento por fornecedor.....	113
• Viagem de magistrados.....	114
9) Processos: Departamento de Informática e Telecomunicações – DEINTEL.....	115
• Solicitação de equipamentos – Acréscimo.....	115
• Solicitação de suporte de TIC – TJAP.....	116
• Solicitação de suporte de TIC – 1º Grau.....	117
• Suporte de TIC – DITEL – Senhas, login e e-mail.....	118
10) Processos: Departamento de Sistemas – DESIS.....	119
• Atender Usuários.....	119
• Atribuição padrão.....	120
• Desenvolver Software.....	121
• Desenvolvimento de Sistemas de Informação.....	122
• Gerenciar Arquitetura.....	123
• Gerenciar Continuidade de Serviços.....	124
• Gerenciar Contrato.....	125
• Gerenciar Escopo e Requisitos.....	126
• Gerenciar Mudanças.....	127
• Gerenciar Solução de Software.....	128
• Gestão de contratos de TI.....	129
11) Processos: Departamento Financeiro – DEFIN.....	130
• Adiantamento de Suprimentos de Fundos.....	130
• Acompanhamento Orçamento.....	131
• Conciliação Bancária/fechamento do Boletim Financeiro Mensa.....	132
• Consignações Sobre A Folha De Pagamento.....	133
• Demonstrativo do Excesso/déficit de Arrecadação.....	134



Poder Judiciário
Tribunal de Justiça do Estado do Amapá
Comissão Permanente de Modelagem de Processos Administrativos
Assessoria de Planejamento e Organização

• Devolução de Custas.....	135
• Fornecedor sem Retenção de Tributos Concessionarias	136
• Impactação Orçamentária e Financeira da Despesa.....	137
• Liberação de Conta Vinculada	138
• Liquidação de Diárias.....	139
• Liquidação e Processamento da Folha de Pagamento	140
• Liquidação INSS – GFIP	141
• Prestação de Contas Anuais e de Convênios Federais e ou outros	142
• Repartição da Arrecadação Extrajudicial	143
• Repartição da Arrecadação Judicial	144
• Repartição da Arrecadação Taxa Judicial.....	145
• Serviço Continuado – Terceirizado/Fornecedor com Retenção	146
12) Processos: Departamento de Gestão de Pessoas – DEGESP	147
• Adicional de qualificação	147
• Aposentadoria pelo Programa de Aposentadoria Incentivada – PAI	148
• Aposentadoria pelo Programa de Aposentadoria Incentivada – PAI 2	149
• Aposentadoria por tempo de serviço	150
• Avaliação de desempenho.....	151
• Coleta de DNA	152
• Contratação de estagiários de Nível Superior.....	153
• Férias de servidor	154
• Folha de pagamento – Magistrados	155
• Licença maternidade – Opção 1	156
• Licença maternidade – Opção 2	157
• Licença médica – Inferior a 15 dias.....	158
• Licença médica – Superior a 15 dias.....	159
• Licença paternidade e auxílio natalidade	160
• Pagamento de substituições – Magistrados	161
• Recesso escolar de estagiário – Ensino Superior e Médio	162
13) Processos: Departamento de Compras e Contratos – DCC	163
• Apostilamento	163
• Celebração de acordo de cooperação e convênios	164
• Dispensa de licitação de contratação de perito, interprete, tradutor e leiloeiro	165
• Dispensa de Licitação.....	166



Poder Judiciário
Tribunal de Justiça do Estado do Amapá
Comissão Permanente de Modelagem de Processos Administrativos
Assessoria de Planejamento e Organização

• Formalização de Termo de doação.....	167
• Garantia Contratual.....	168
• Inexigibilidades de licitação.....	169
• Processo de cotação.....	170
• Processo licitatório.....	171
• Rescisão de contrato.....	172
• Termo Aditivo De Contrato – Acréscimo e Supressão.....	173
• Termo Aditivo – Prorrogação de vigência – Serviços continuados.....	174
• Termo Aditivo - Reequilíbrio Da Equação Econômico-Financeira.....	175
CONSIDERAÇÕES FINAIS.....	176
Ajustes e modificações de fluxogramas.....	176
Sugestão de melhorias.....	176



Poder Judiciário
Tribunal de Justiça do Estado do Amapá
Comissão Permanente de Modelagem de Processos Administrativos
Assessoria de Planejamento e Organização

APRESENTAÇÃO

O presente manual elaborado pela ação conjunta da Assessoria de Planejamento e Organização e da Comissão Permanente de Modelagem de Processos Administrativos, nomeada pela Portaria nº 57533/2019-GP, de 15/04/2019, alterada pela Portaria nº. 59467/2019-GP, de 09/10/2019, tem por objetivo padronizar os processos e rotinas administrativas do Tribunal de Justiça do Estado do Amapá (TJAP), otimizar os processos de trabalho e contribuir para a eficiência nos trâmites judiciais e administrativos.

Agradecemos aos servidores e magistrados que colaboraram com seu conhecimento para delinear os processos que constituem este manual. Haja vista, que esta é a primeira edição, e trata-se de um trabalho de contínuo aperfeiçoamento e atualização, consoante as normas e procedimentos vigentes.

Desta forma, esperamos que a implantação desta ferramenta venha a promover efetivamente a compreensão e aprimoramento das atividades desenvolvidas no âmbito administrativo do Tribunal de Justiça do Estado do Amapá.

Trata-se de um marco importante no processo de implementação de gestão de processo no âmbito do Tribunal nas atividades de apoio à prestação jurisdicional, uma vez que a necessidade de racionalização e padronização dos processos está vinculada à eficiência operacional dos processos internos, contribuindo para a melhoria da qualidade do trabalho interno e atendimento às demandas do cidadão, proporcionando maior celeridade no fluxo de processos e consequente elevação da produtividade.



Poder Judiciário
Tribunal de Justiça do Estado do Amapá
Comissão Permanente de Modelagem de Processos Administrativos
Assessoria de Planejamento e Organização

Manual de Processos e Rotinas Administrativas do Tribunal de Justiça do Estado do Amapá

Legenda dos Fluxos

	EVENTO INICIAL: Indica o início do processo		EVENTO INTERMEDIÁRIO: Indica um evento por meio de prazo estipulado que ocorre entre o início e o fim do processo
	EVENTO INICIAL: Indica o início do processo a partir de uma mensagem para ser acionado		EVENTO DE FIM: Indica o final do processo
	EVENTO INICIAL: Indica o início do processo a partir de uma condição para ser acionado		EVENTO DE FIM: Indica o cancelamento do processo
	EVENTO INTERMEDIÁRIO: Indica um evento que ocorre entre o início e o fim do processo		EVENTO DE FIM: Indica erro no processo
	EVENTO INTERMEDIÁRIO: Indica um evento por meio de mensagem que ocorre entre o início e o fim do processo		DECISÃO: Indica uma decisão no processo para seguir as direções correspondentes
	EVENTO INTERMEDIÁRIO: Indica um evento por meio de uma condição que ocorre entre o início e o fim do processo		



Poder Judiciário
Tribunal de Justiça do Estado do Amapá
Comissão Permanente de Modelagem de Processos Administrativos
Assessoria de Planejamento e Organização

PROCESSOS E ROTINAS ADMINISTRATIVAS

1) Processos: Gabinete da Presidência

- Autorização de afastamento dos Desembargadores

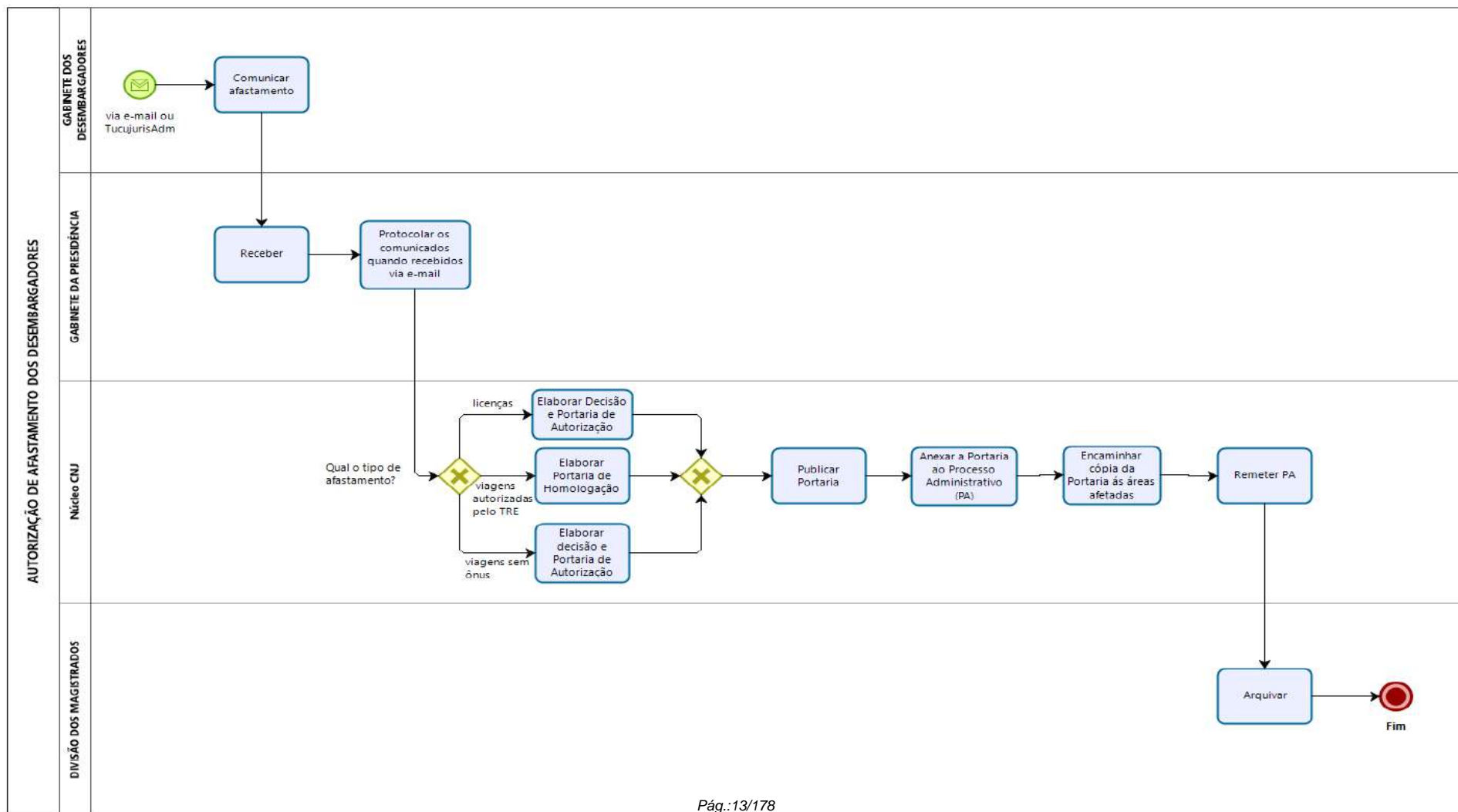



Poder Judiciário
Tribunal de Justiça do Estado do Amapá
Comissão Permanente de Modelagem de Processos Administrativos
Assessoria de Planejamento e Organização

- Concessão/Autorização de férias dos Desembargadores

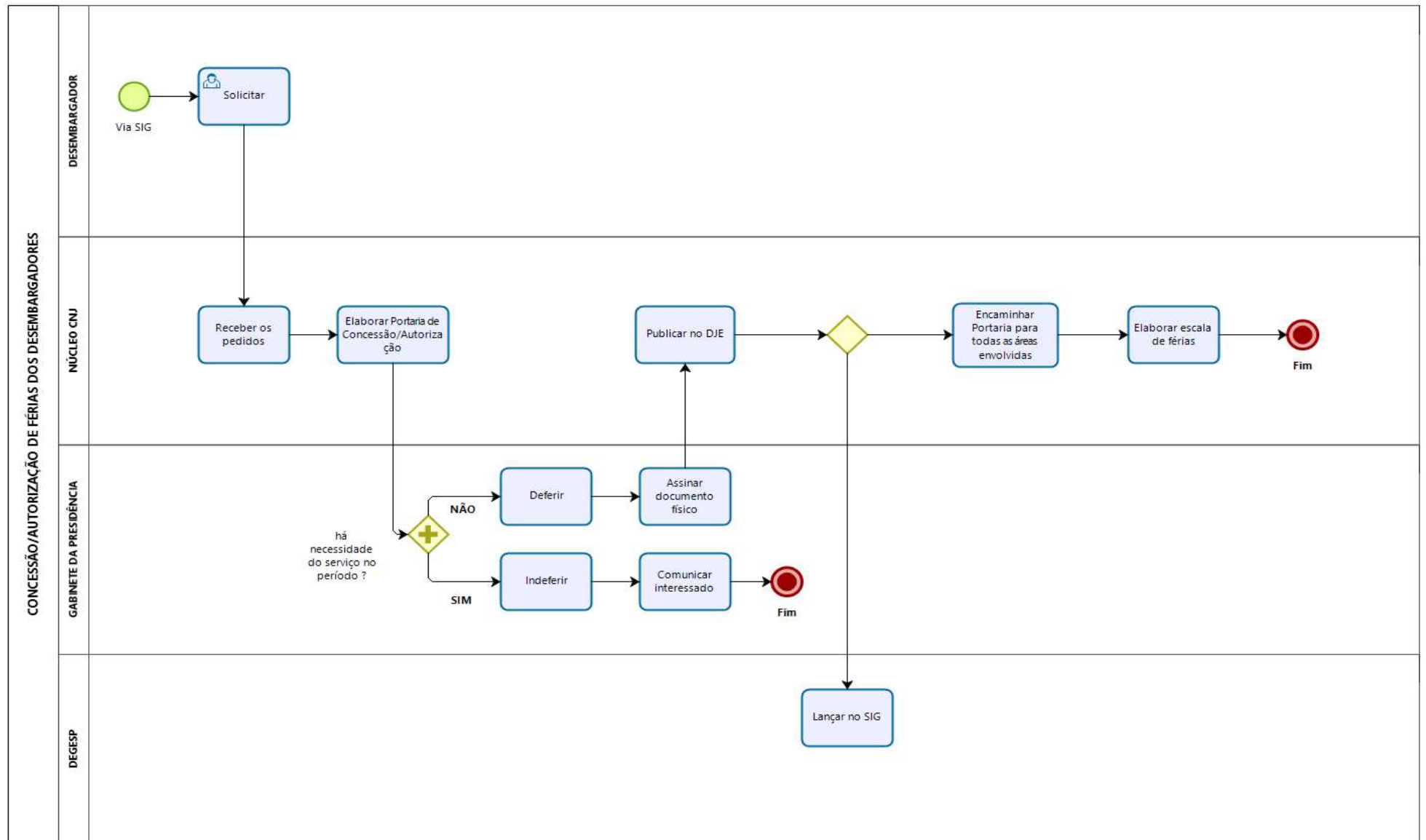



Poder Judiciário
Tribunal de Justiça do Estado do Amapá
Comissão Permanente de Modelagem de Processos Administrativos
Assessoria de Planejamento e Organização

• Condução das demandas oriundas do CNJ

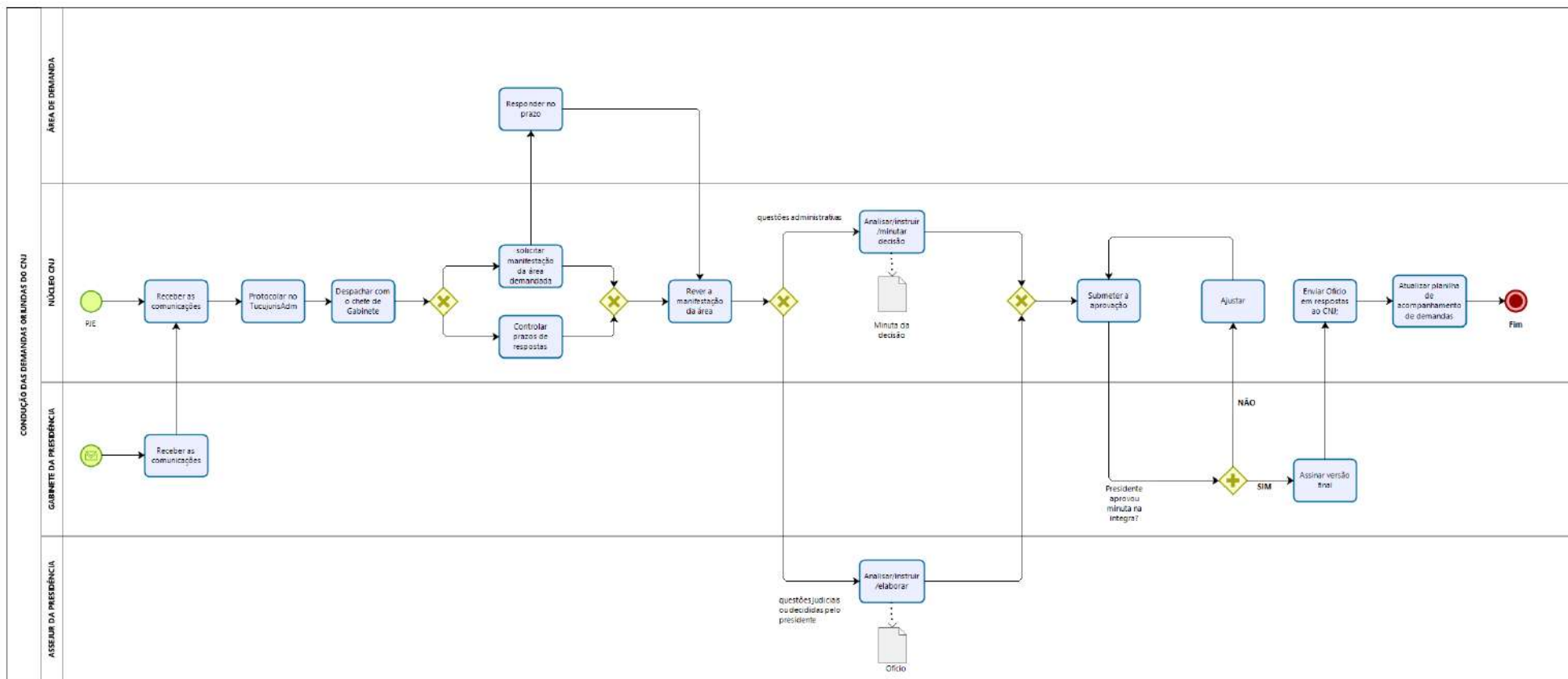



Poder Judiciário
Tribunal de Justiça do Estado do Amapá
Comissão Permanente de Modelagem de Processos Administrativos
Assessoria de Planejamento e Organização

- Elaboração da escala de plantão de Desembargadores

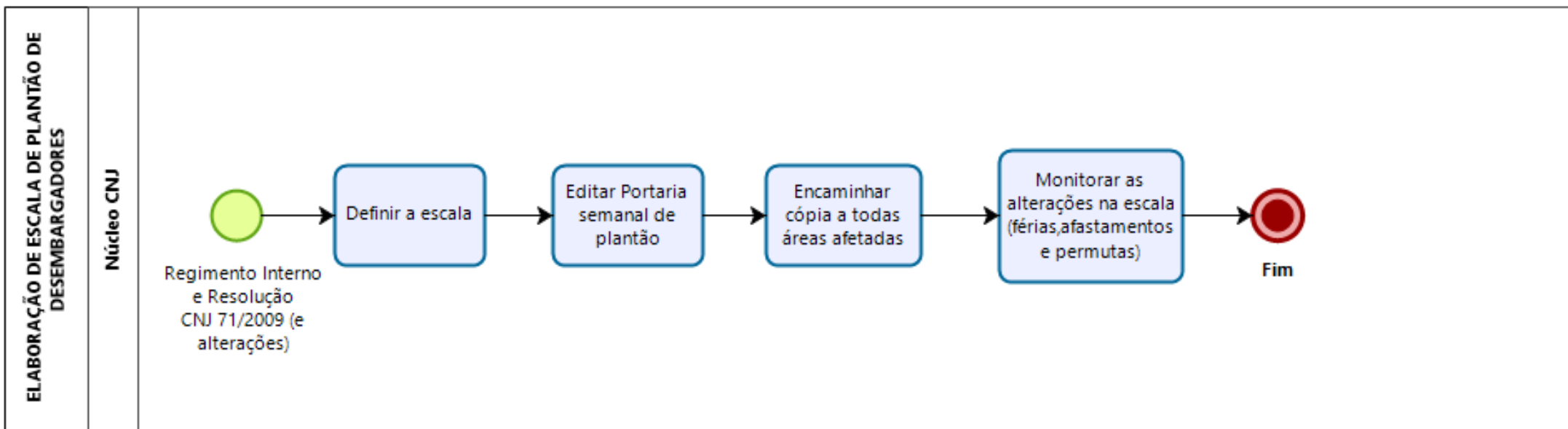



Poder Judiciário
Tribunal de Justiça do Estado do Amapá
Comissão Permanente de Modelagem de Processos Administrativos
Assessoria de Planejamento e Organização

- Elaboração de escala de recesso forense dos Desembargadores

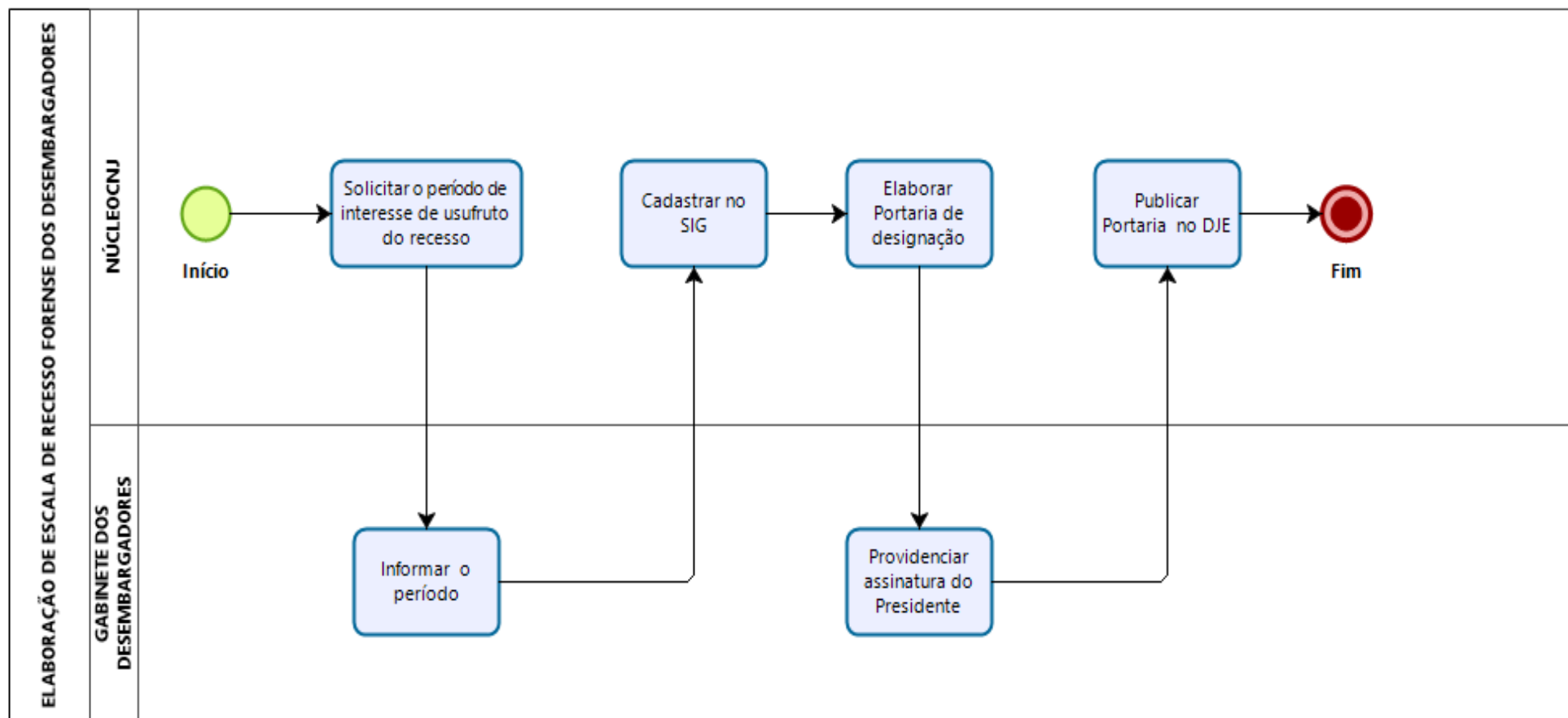



Poder Judiciário
Tribunal de Justiça do Estado do Amapá
Comissão Permanente de Modelagem de Processos Administrativos
Assessoria de Planejamento e Organização

Solicitação de passagens aéreas

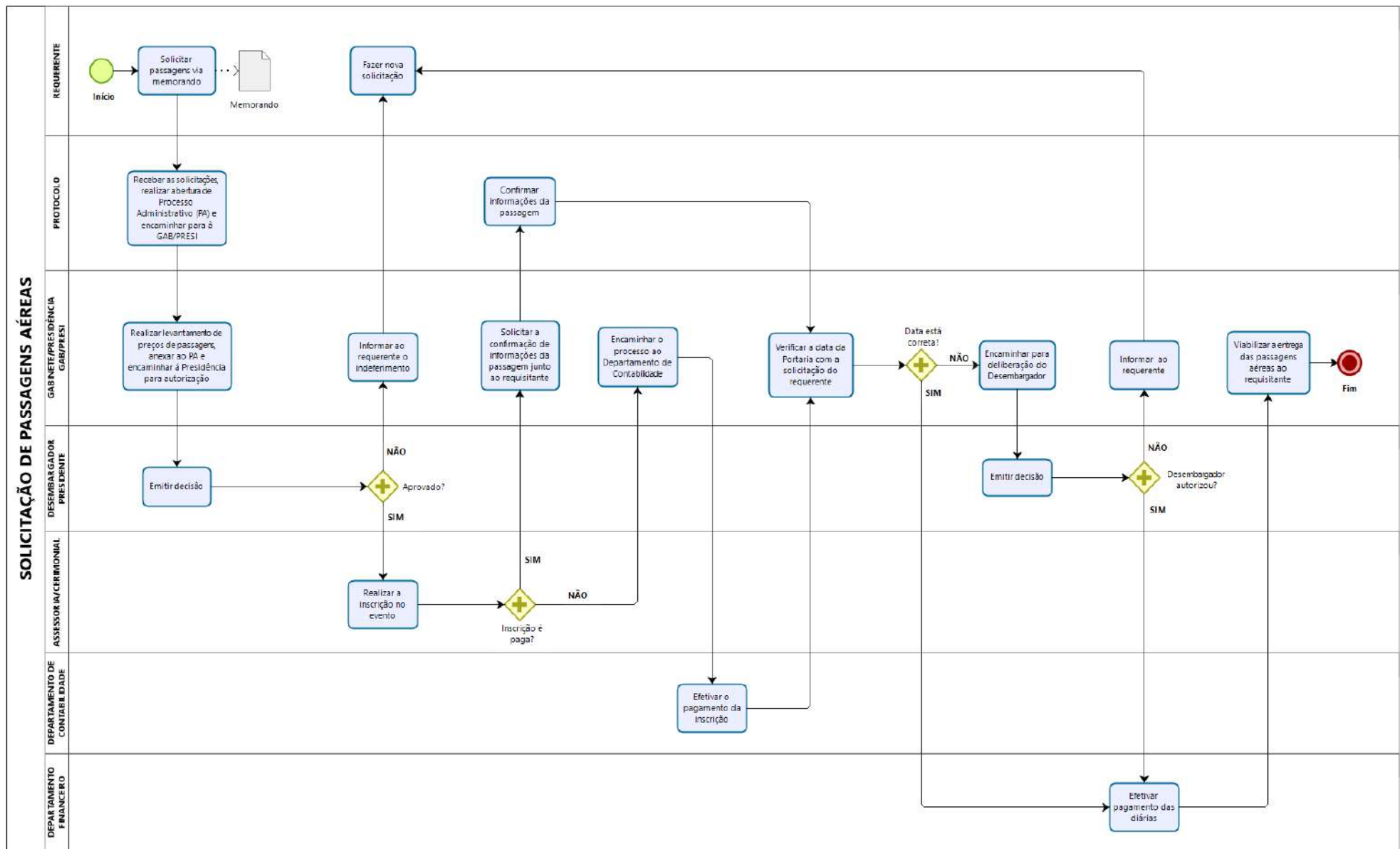



Poder Judiciário
Tribunal de Justiça do Estado do Amapá
Comissão Permanente de Modelagem de Processos Administrativos
Assessoria de Planejamento e Organização

- Suspensão/Transferência de férias dos Desembargadores

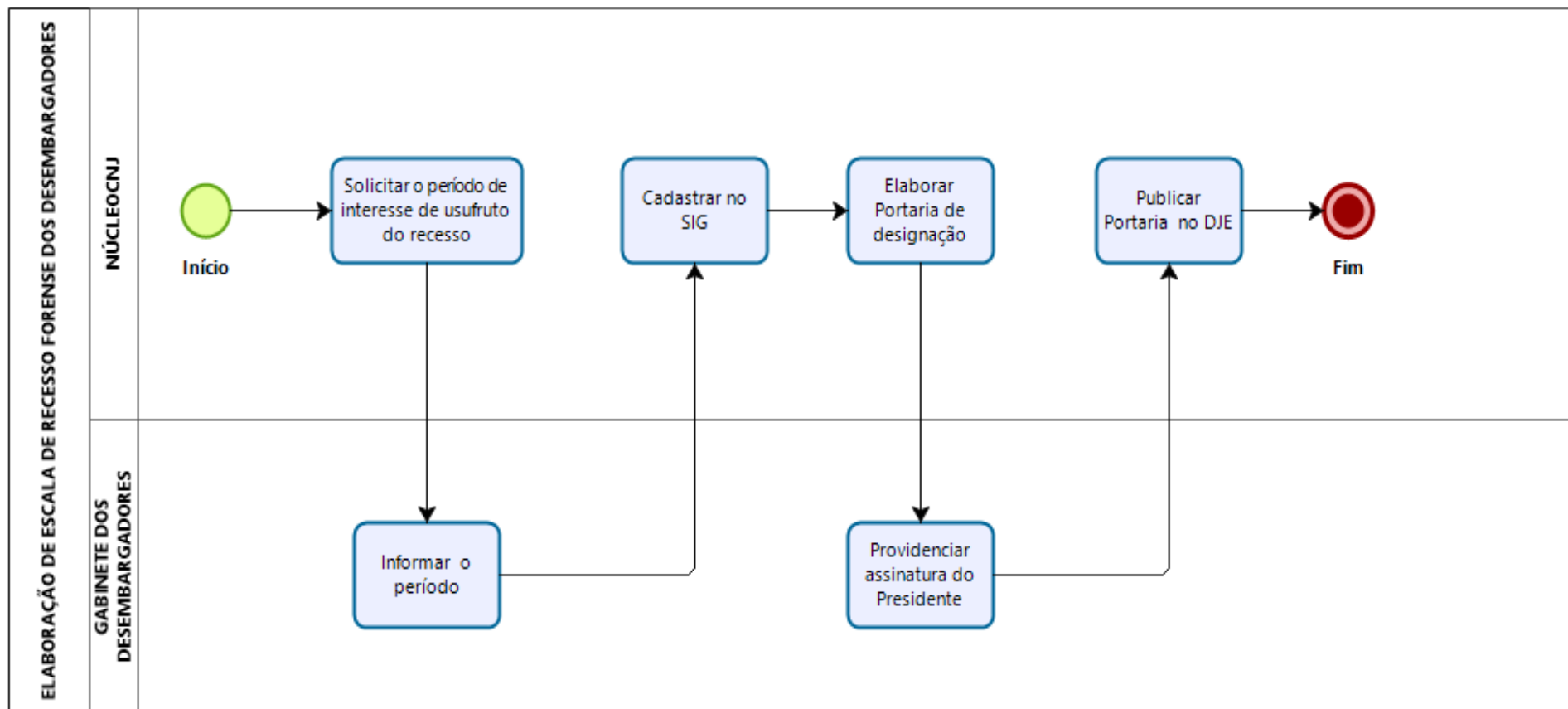



Poder Judiciário
Tribunal de Justiça do Estado do Amapá
Comissão Permanente de Modelagem de Processos Administrativos
Assessoria de Planejamento e Organização

2) Processos: Assessoria de Controle Interno – ASTECIN

- Análise das Peças Contábeis

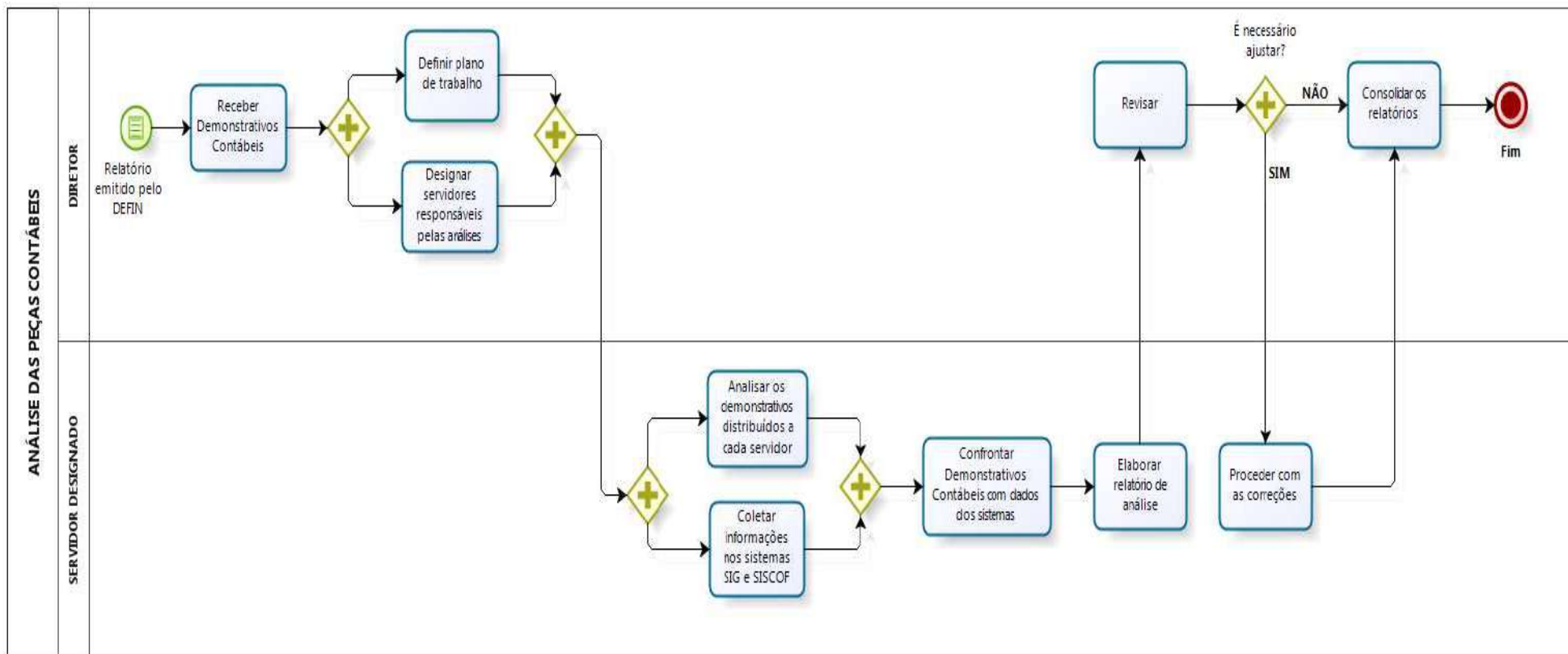



Poder Judiciário
Tribunal de Justiça do Estado do Amapá
Comissão Permanente de Modelagem de Processos Administrativos
Assessoria de Planejamento e Organização

- Análise Mensal do Extrato\Boletim Financeiro Diário da Conta 50.427-0

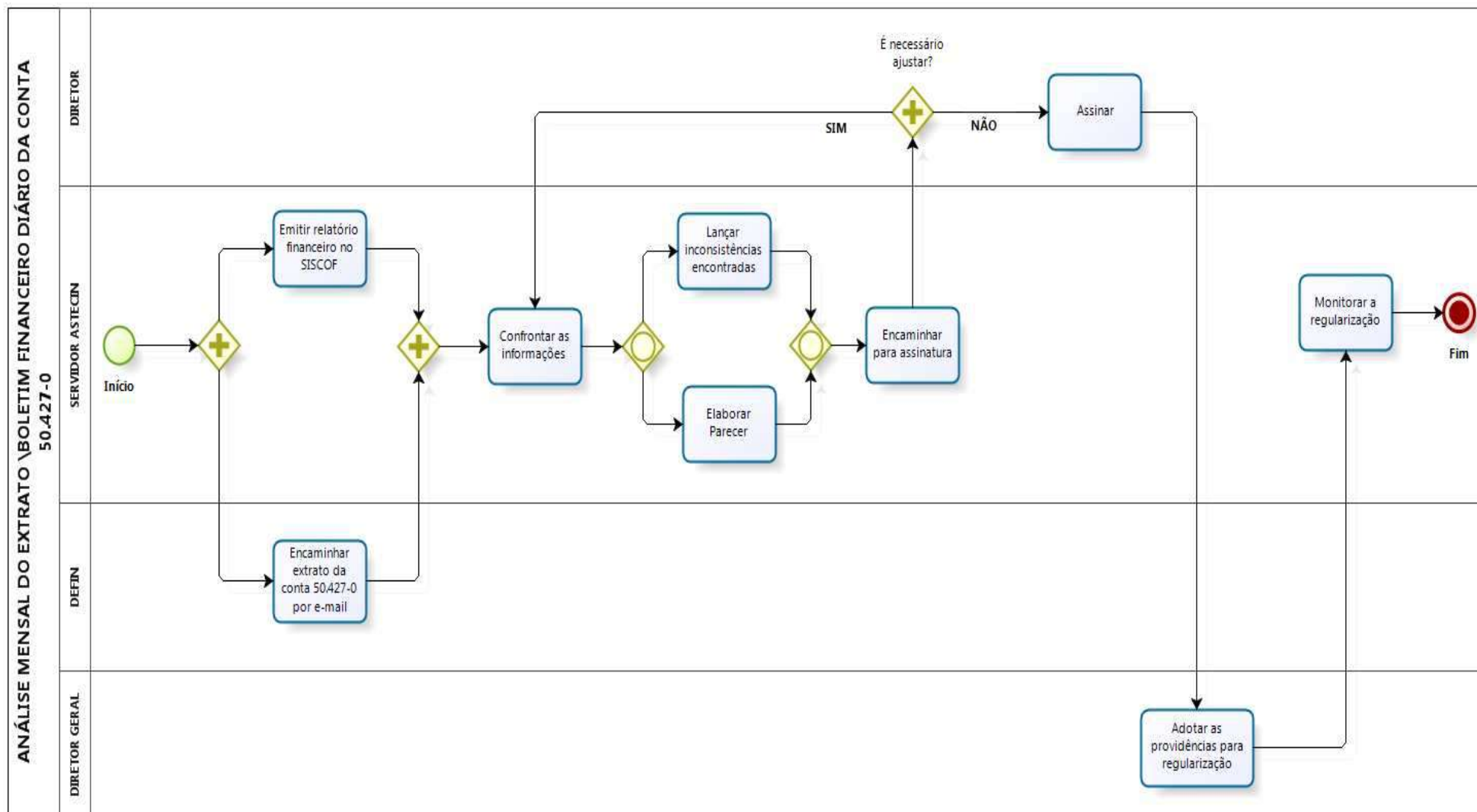



Poder Judiciário
Tribunal de Justiça do Estado do Amapá
Comissão Permanente de Modelagem de Processos Administrativos
Assessoria de Planejamento e Organização

• Auditoria de Avaliação de Gestão

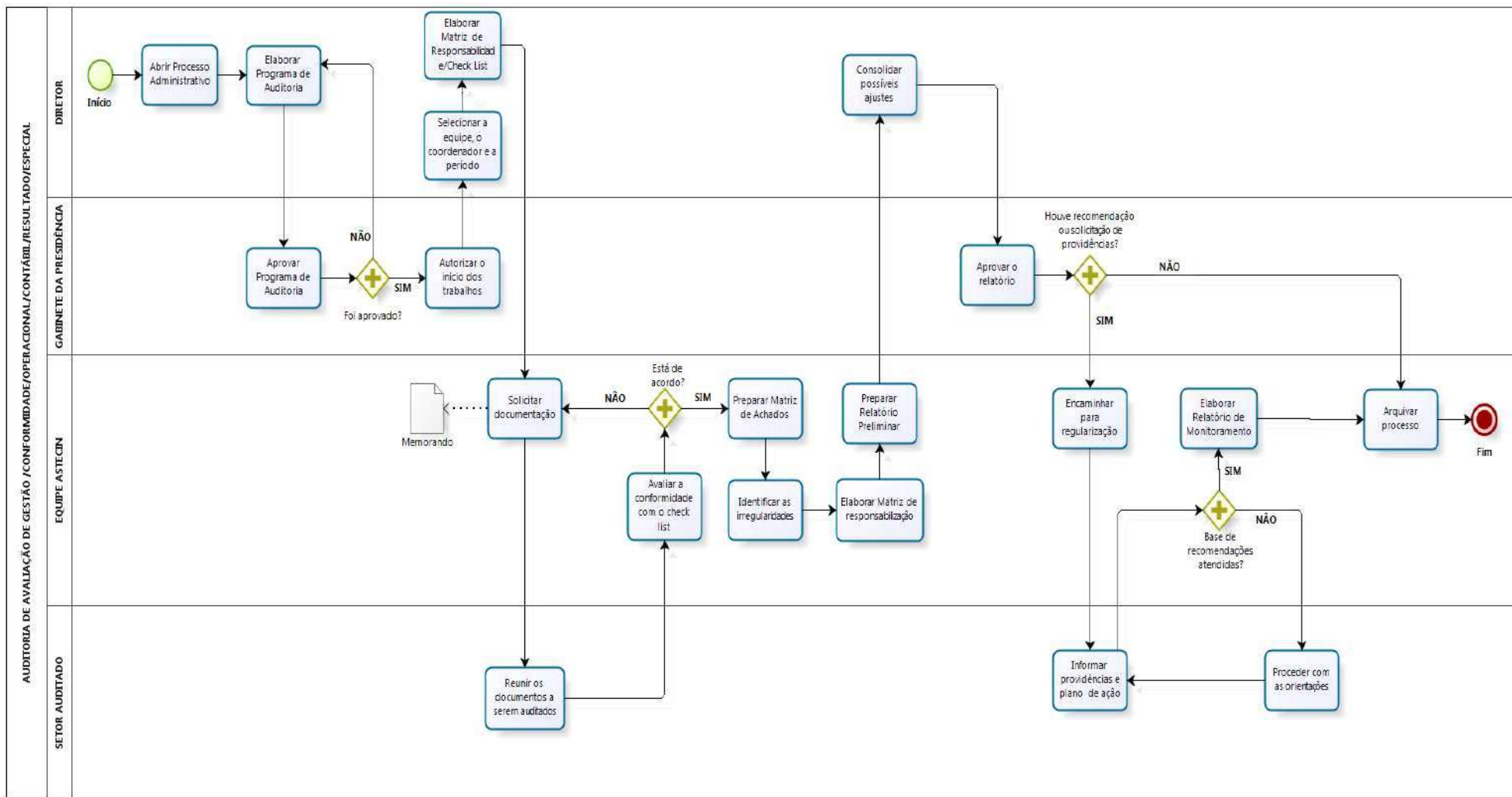



Poder Judiciário
Tribunal de Justiça do Estado do Amapá
Comissão Permanente de Modelagem de Processos Administrativos
Assessoria de Planejamento e Organização

- Auditoria de Gestão

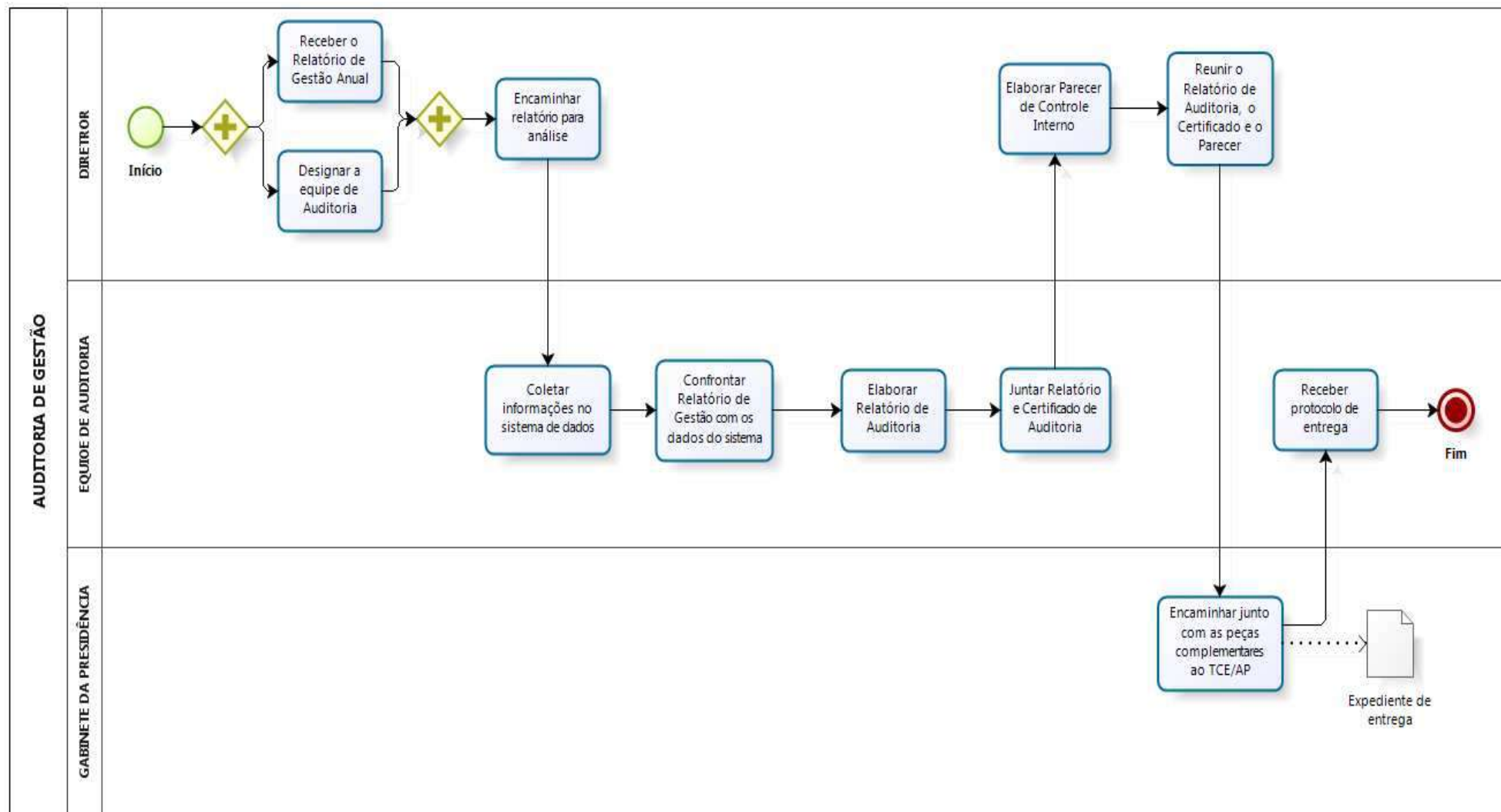



Poder Judiciário
Tribunal de Justiça do Estado do Amapá
Comissão Permanente de Modelagem de Processos Administrativos
Assessoria de Planejamento e Organização

- Plano de Auditoria Interna – PAINT

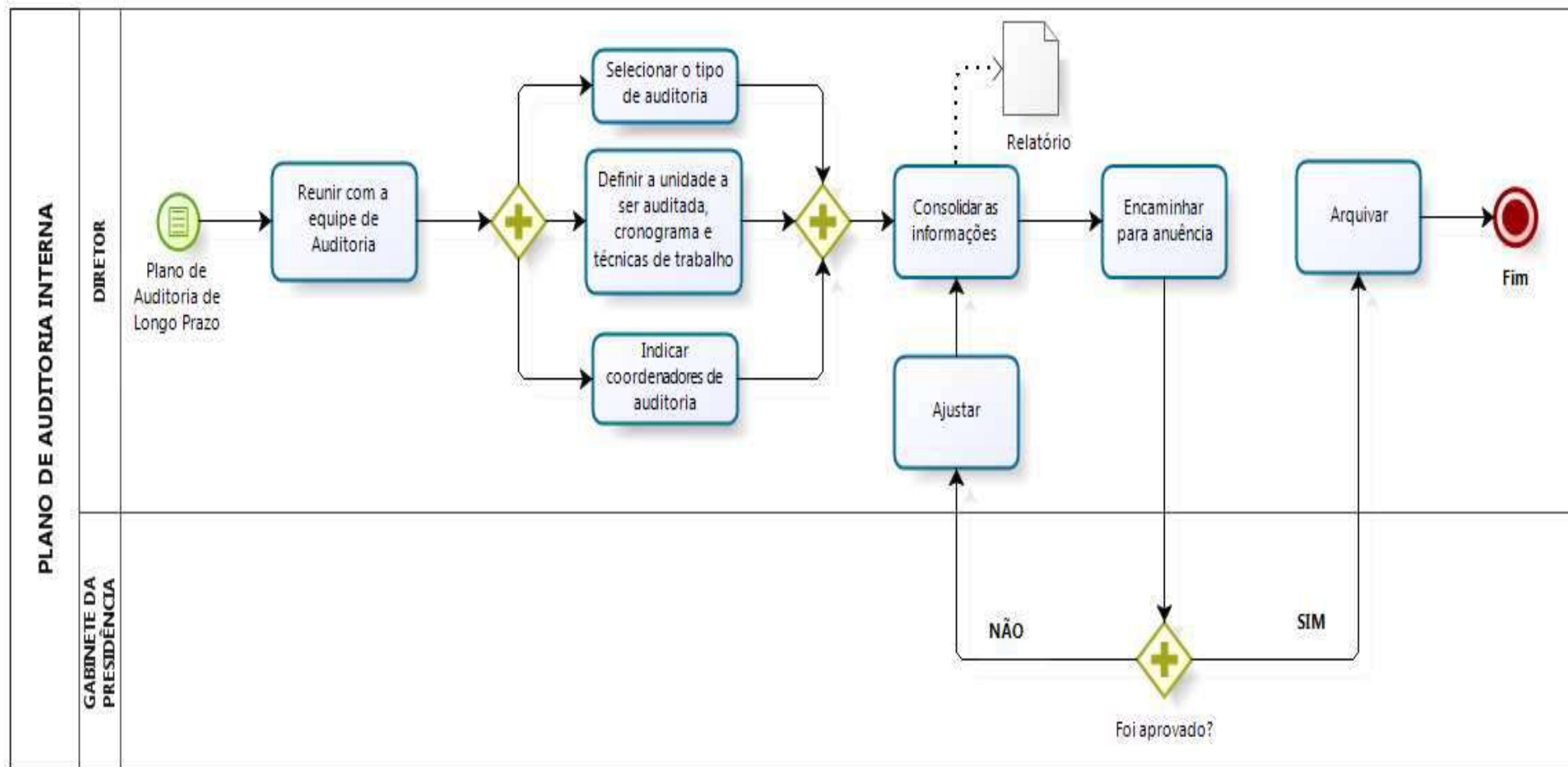



Poder Judiciário
Tribunal de Justiça do Estado do Amapá
Comissão Permanente de Modelagem de Processos Administrativos
Assessoria de Planejamento e Organização

- Plano de Auditoria de Longo Prazo – PALP

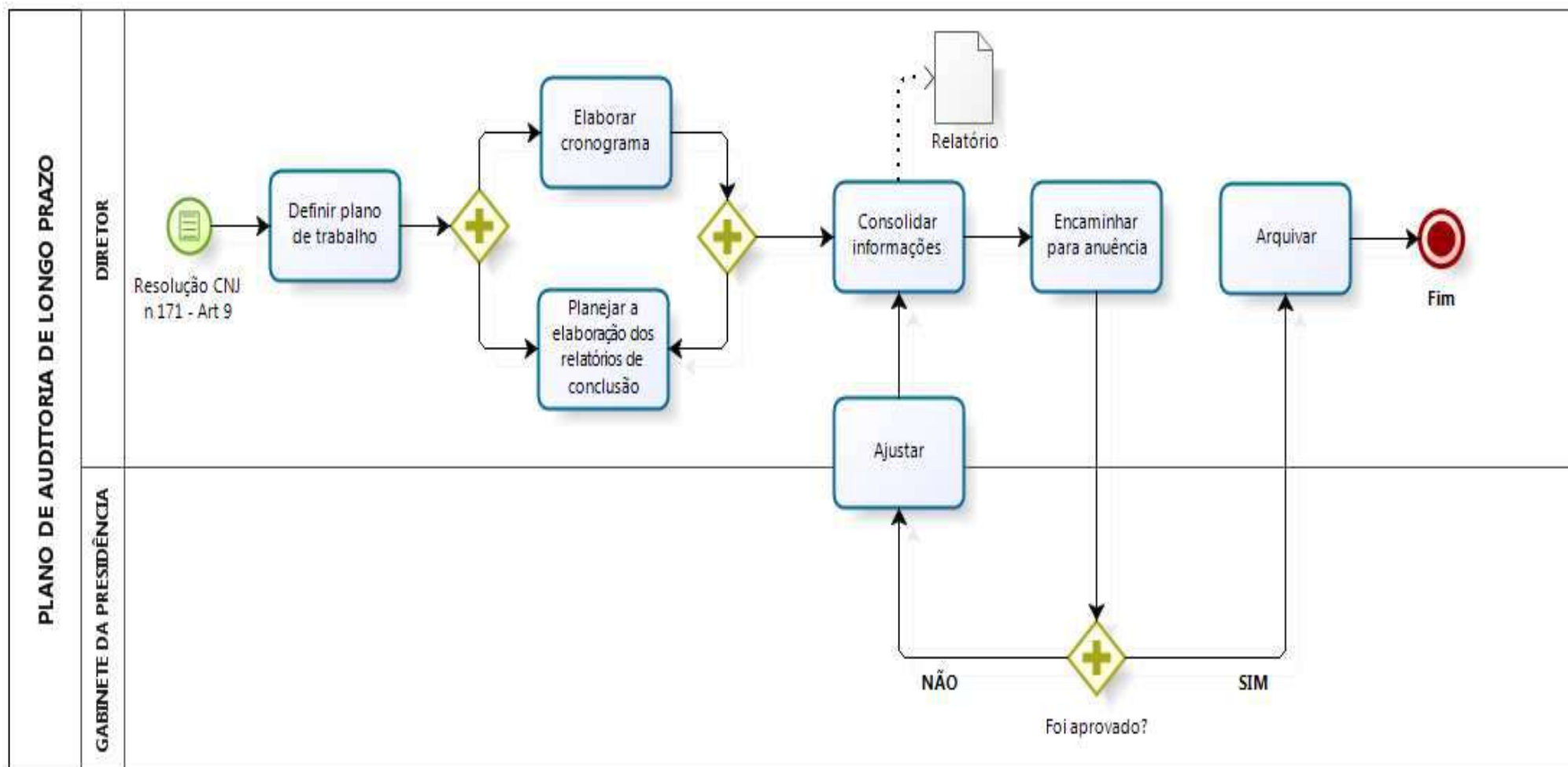



Poder Judiciário
Tribunal de Justiça do Estado do Amapá
Comissão Permanente de Modelagem de Processos Administrativos
Assessoria de Planejamento e Organização

3) Processos: Secretaria de Gestão Processual Eletrônica – SGPE

- Autoridade de Registro -AR TJAP –Emissão

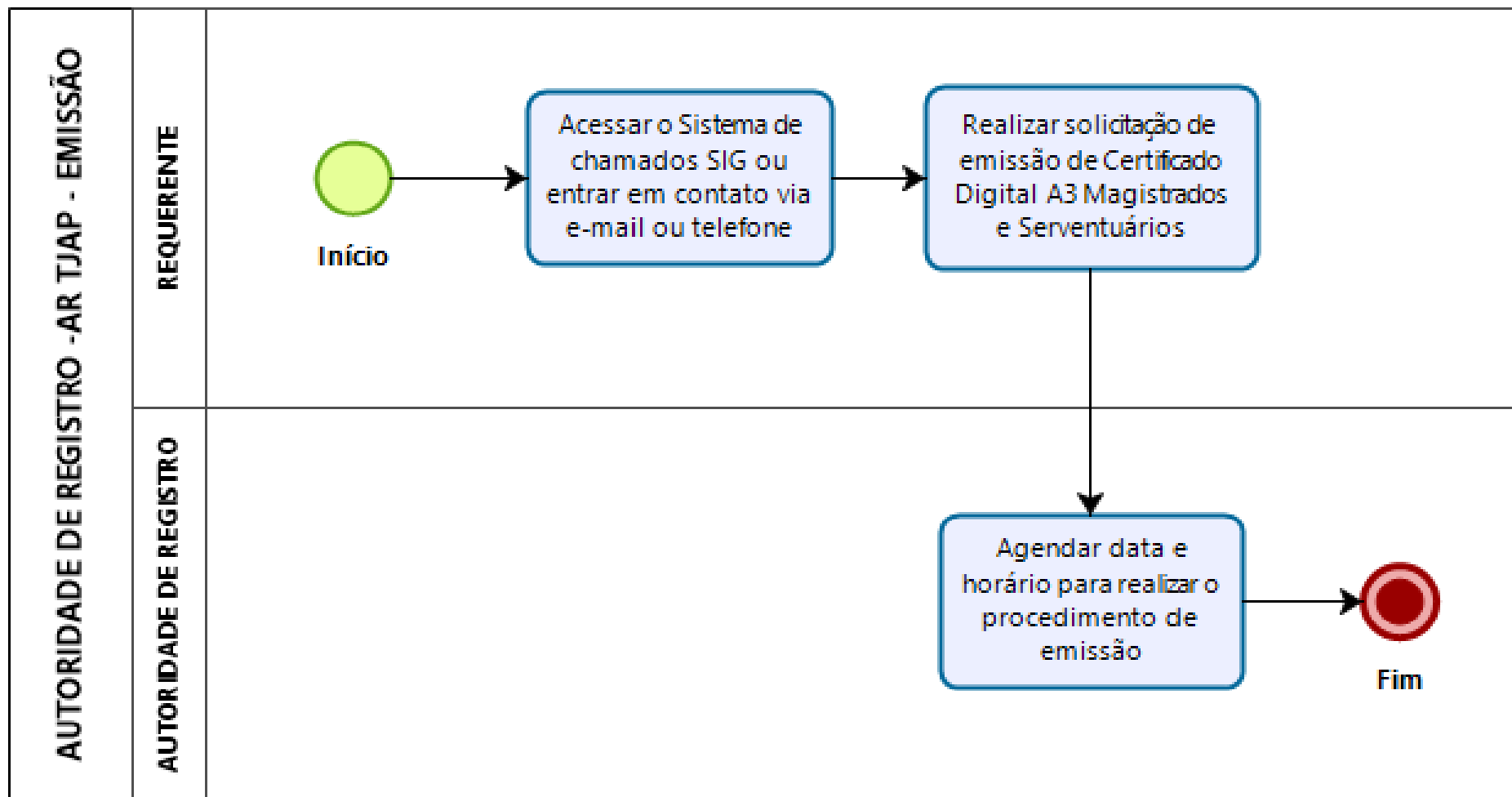



Poder Judiciário
Tribunal de Justiça do Estado do Amapá
Comissão Permanente de Modelagem de Processos Administrativos
Assessoria de Planejamento e Organização

- Autoridade de Registro -AR TJAP –Renovação

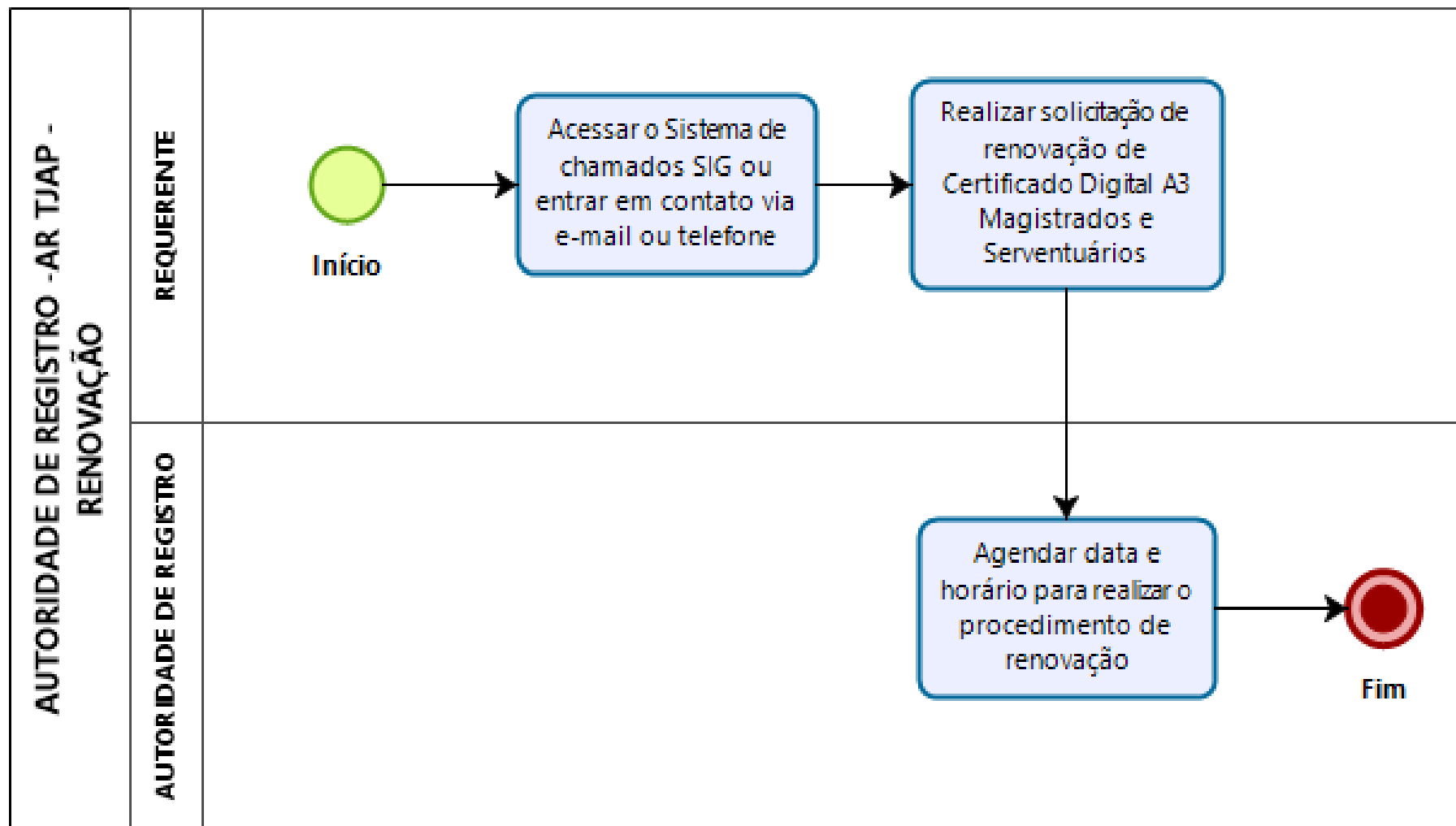



Poder Judiciário
Tribunal de Justiça do Estado do Amapá
Comissão Permanente de Modelagem de Processos Administrativos
Assessoria de Planejamento e Organização

- Autoridade de Registro -AR TJAP –Revogação

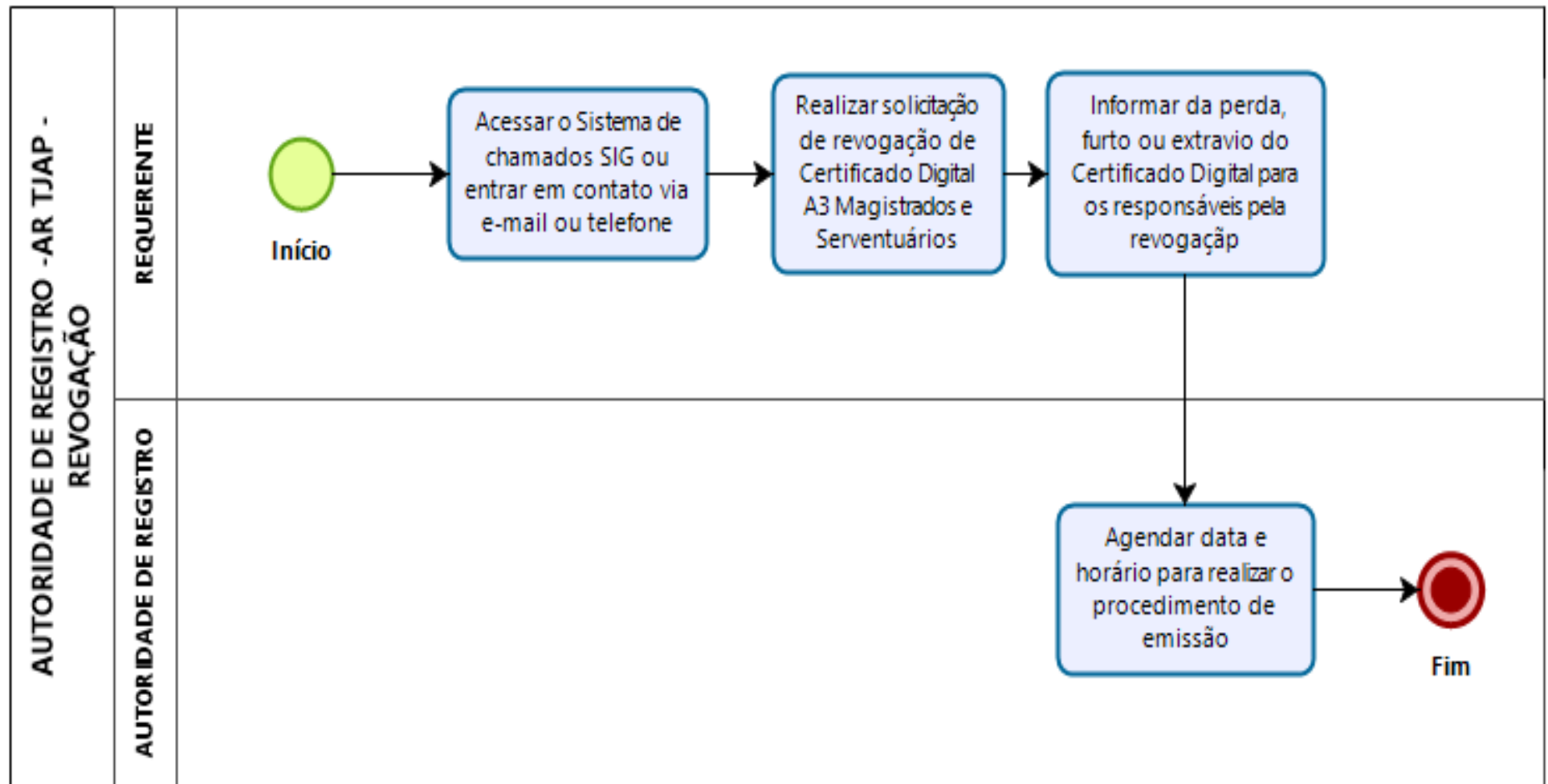



Poder Judiciário
Tribunal de Justiça do Estado do Amapá
Comissão Permanente de Modelagem de Processos Administrativos
Assessoria de Planejamento e Organização

- Contratação De Empresa Especializada Em Auditoria Operacional

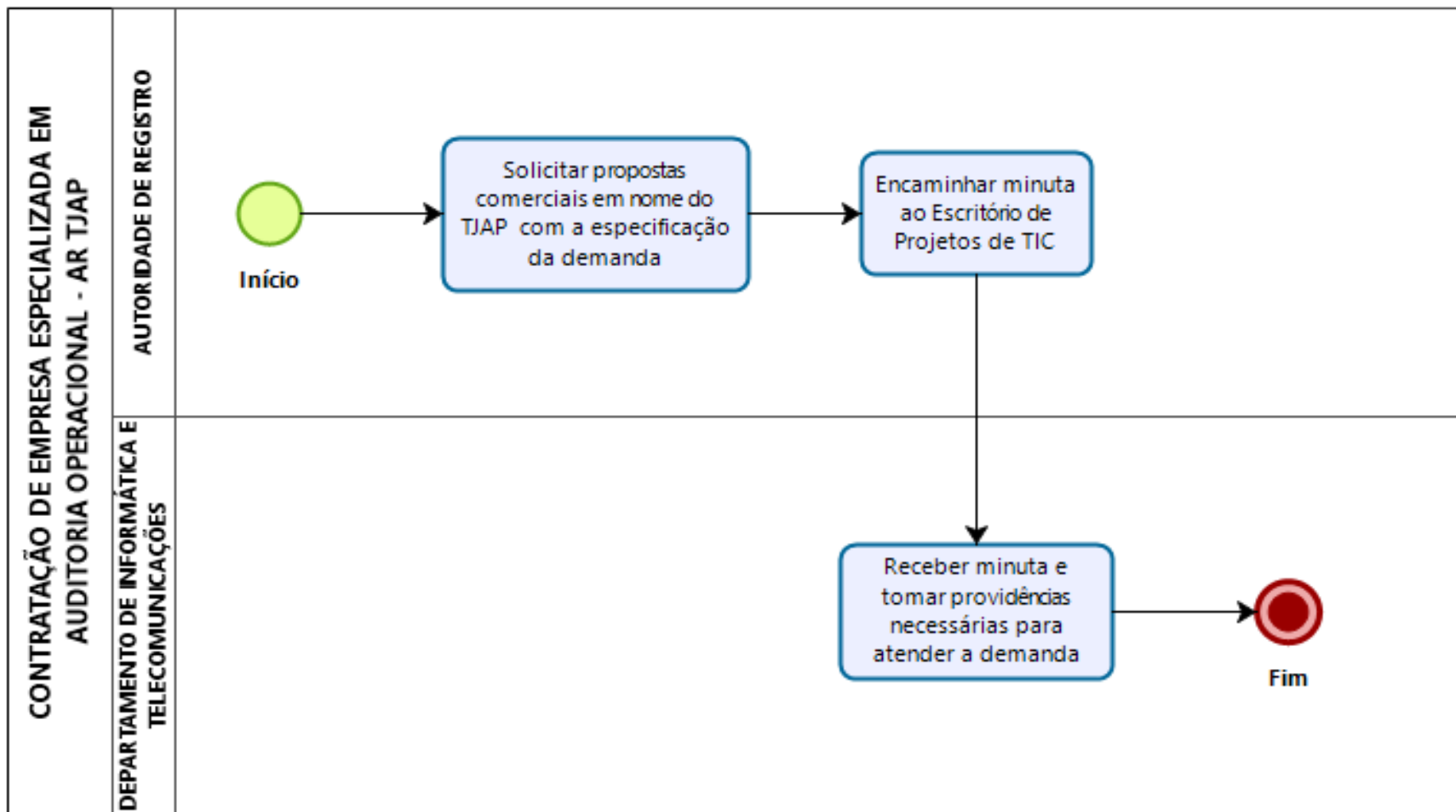



Poder Judiciário
Tribunal de Justiça do Estado do Amapá
Comissão Permanente de Modelagem de Processos Administrativos
Assessoria de Planejamento e Organização

- Contratação de Empresa para Fornecimento de Certificado Digital A3

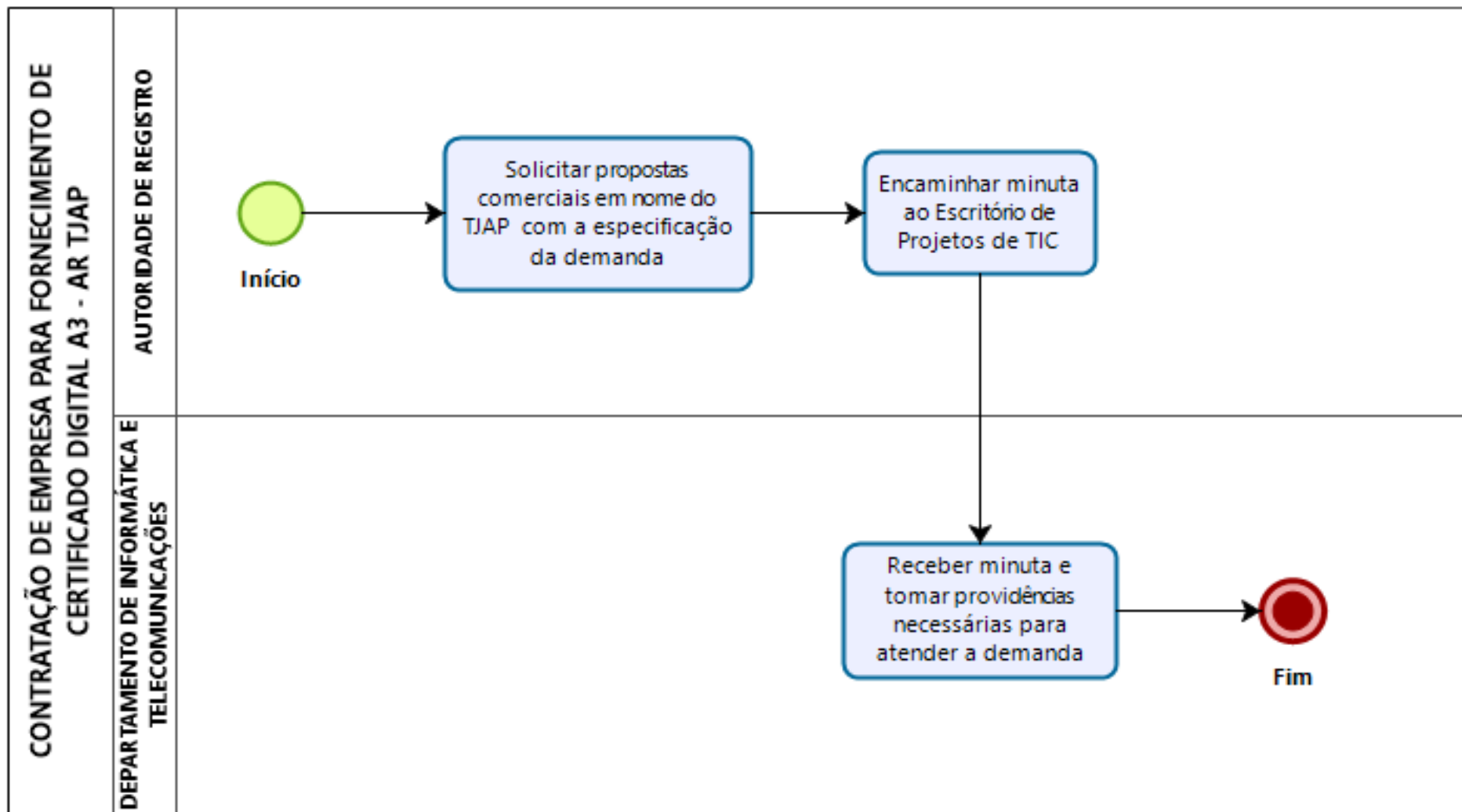



Poder Judiciário
Tribunal de Justiça do Estado do Amapá
Comissão Permanente de Modelagem de Processos Administrativos
Assessoria de Planejamento e Organização

- Contratação de Empresa para Fornecimento de Token

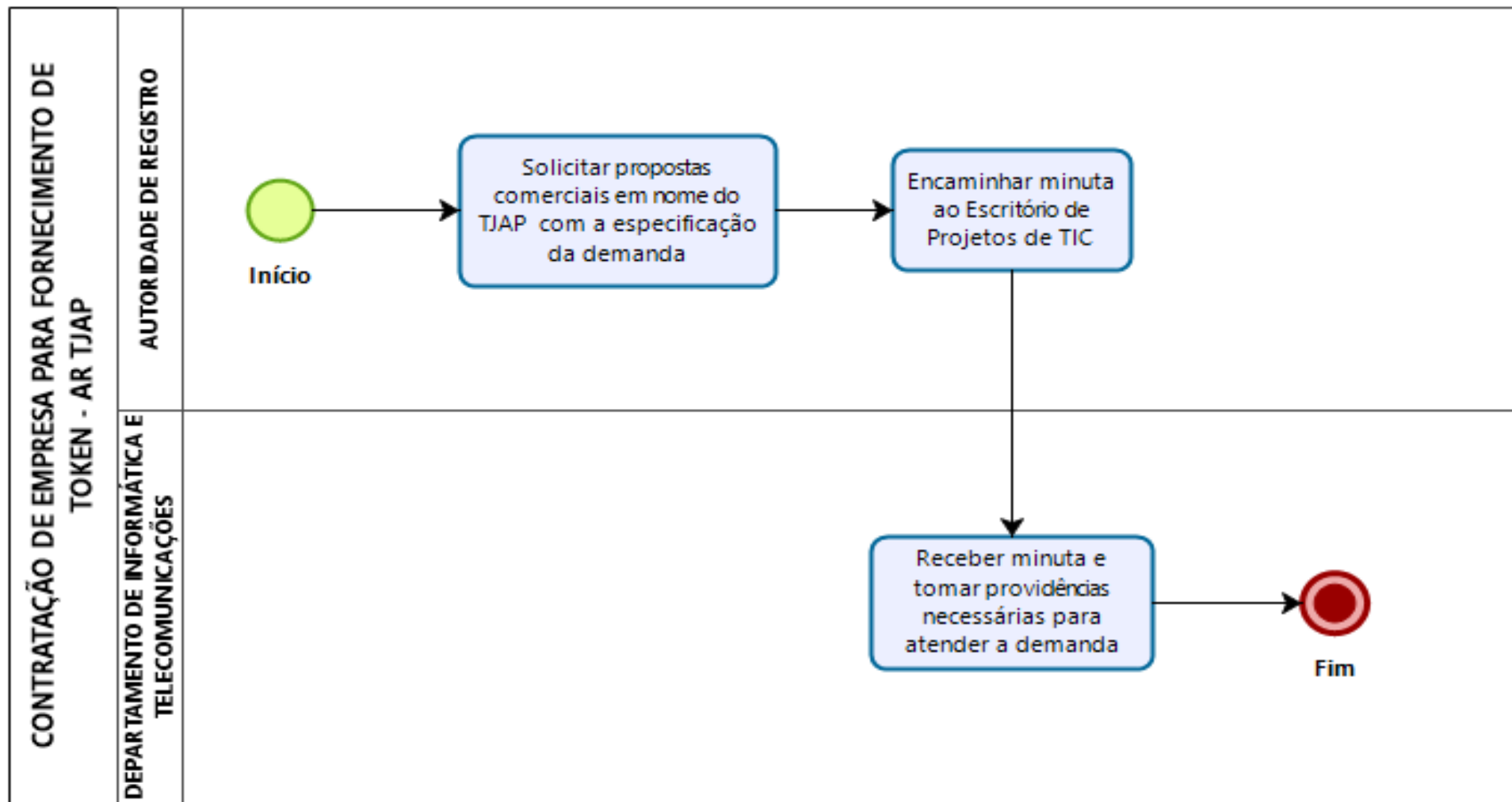



Poder Judiciário
Tribunal de Justiça do Estado do Amapá
Comissão Permanente de Modelagem de Processos Administrativos
Assessoria de Planejamento e Organização

- Núcleo de Governança de Tic - Comitê de Gestão

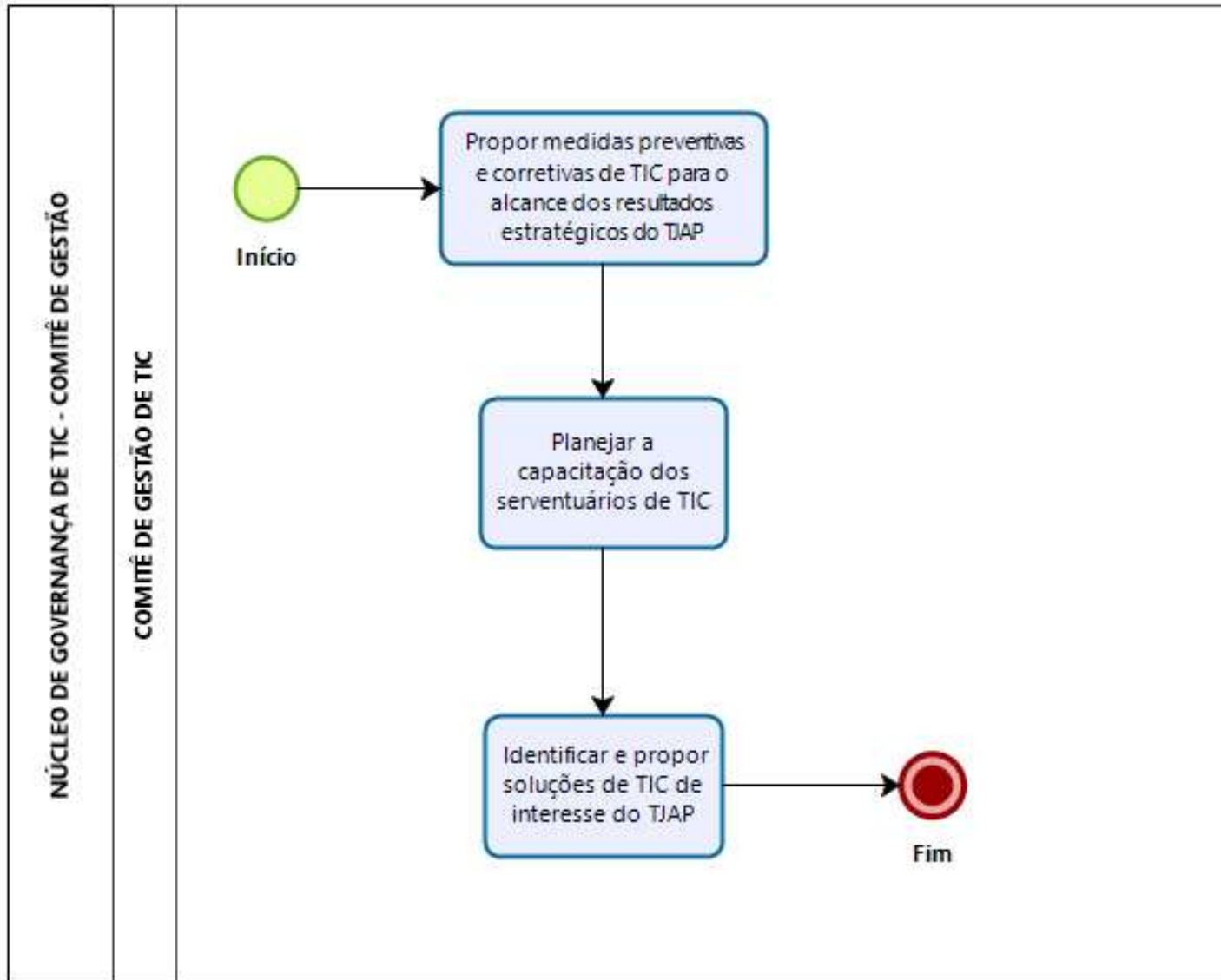



Poder Judiciário
Tribunal de Justiça do Estado do Amapá
Comissão Permanente de Modelagem de Processos Administrativos
Assessoria de Planejamento e Organização

- Núcleo de Governança de Tic - Comitê de Governança

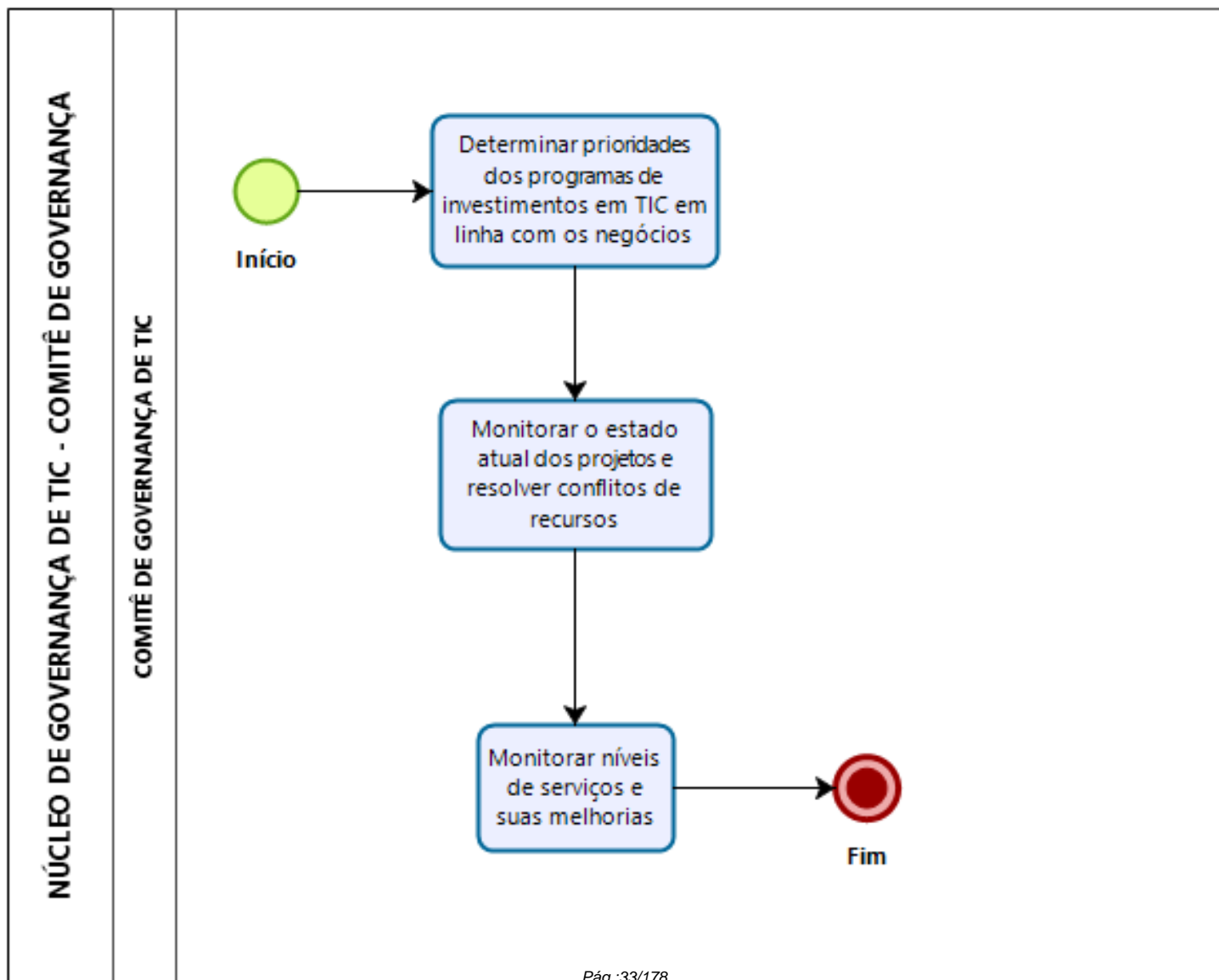



Poder Judiciário
Tribunal de Justiça do Estado do Amapá
Comissão Permanente de Modelagem de Processos Administrativos
Assessoria de Planejamento e Organização

- Núcleo de Governança de Tic - Comitê de Segurança

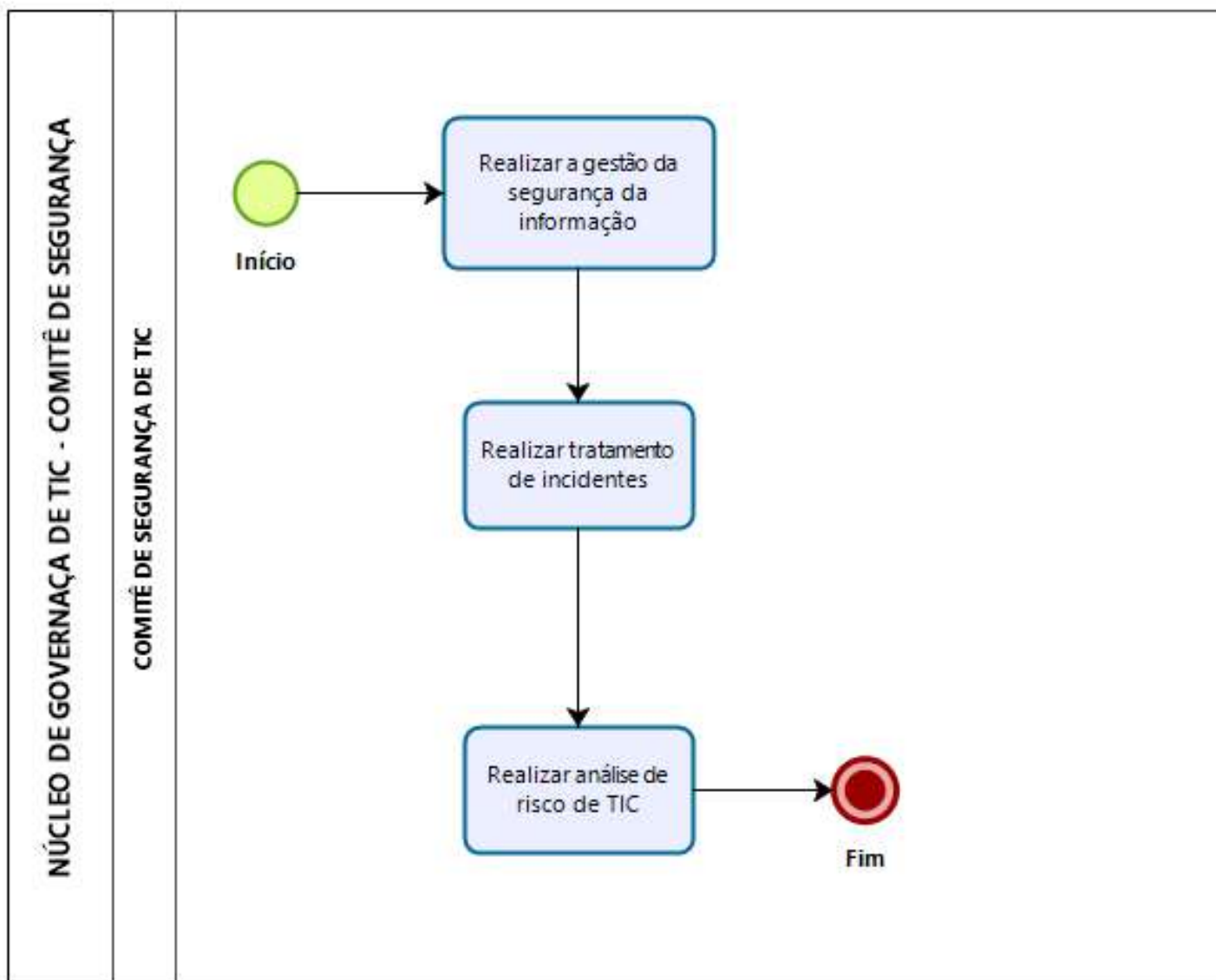



Poder Judiciário
Tribunal de Justiça do Estado do Amapá
Comissão Permanente de Modelagem de Processos Administrativos
Assessoria de Planejamento e Organização

- Ouvidoria

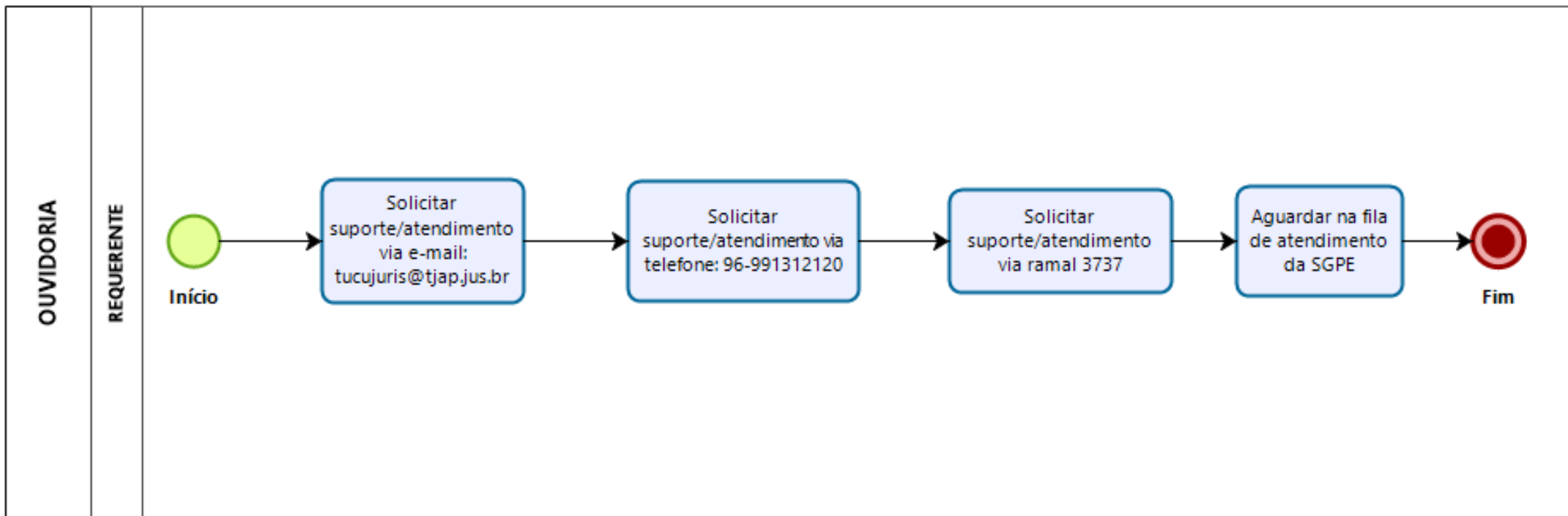



Poder Judiciário
Tribunal de Justiça do Estado do Amapá
Comissão Permanente de Modelagem de Processos Administrativos
Assessoria de Planejamento e Organização

- Procedimentos Administrativos da Secretaria

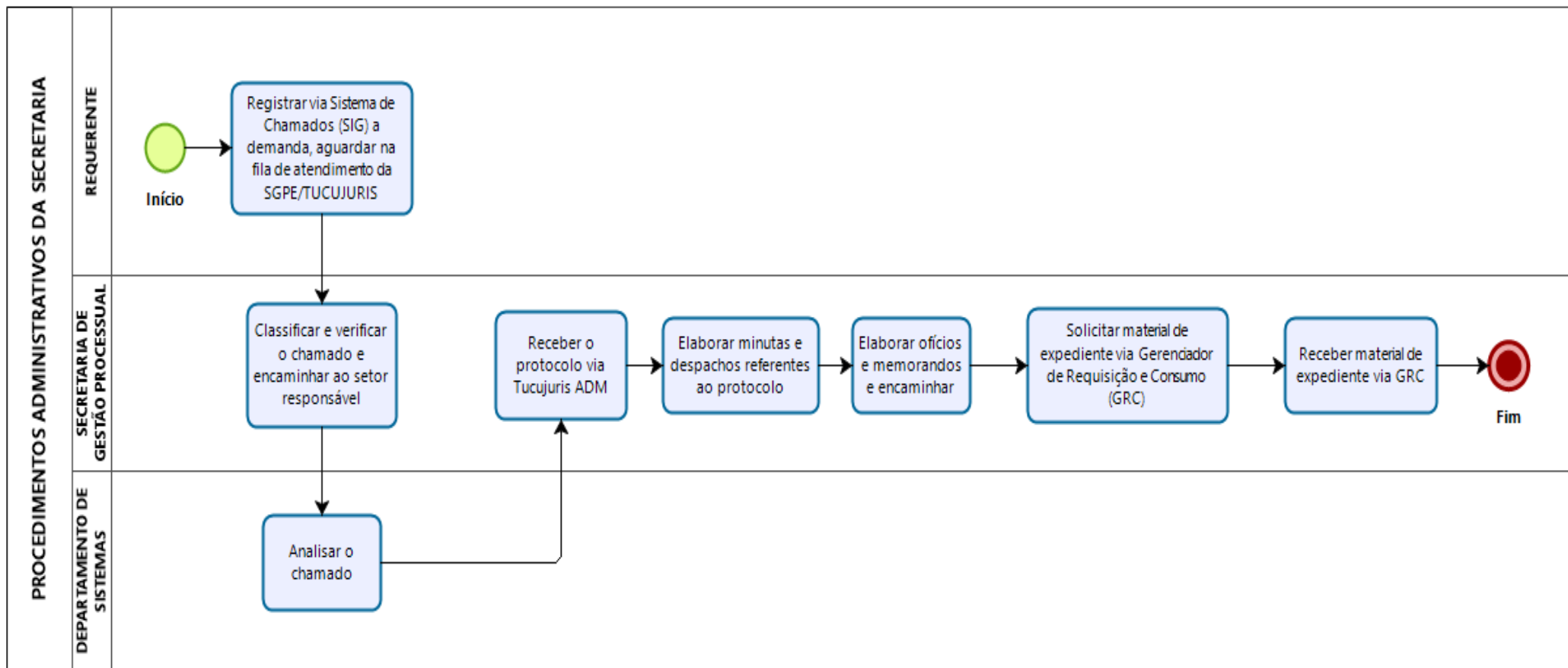



Poder Judiciário
Tribunal de Justiça do Estado do Amapá
Comissão Permanente de Modelagem de Processos Administrativos
Assessoria de Planejamento e Organização

• Suporte e Atendimento a Sistema Interno -Tucujuris 1º e 2º Grau

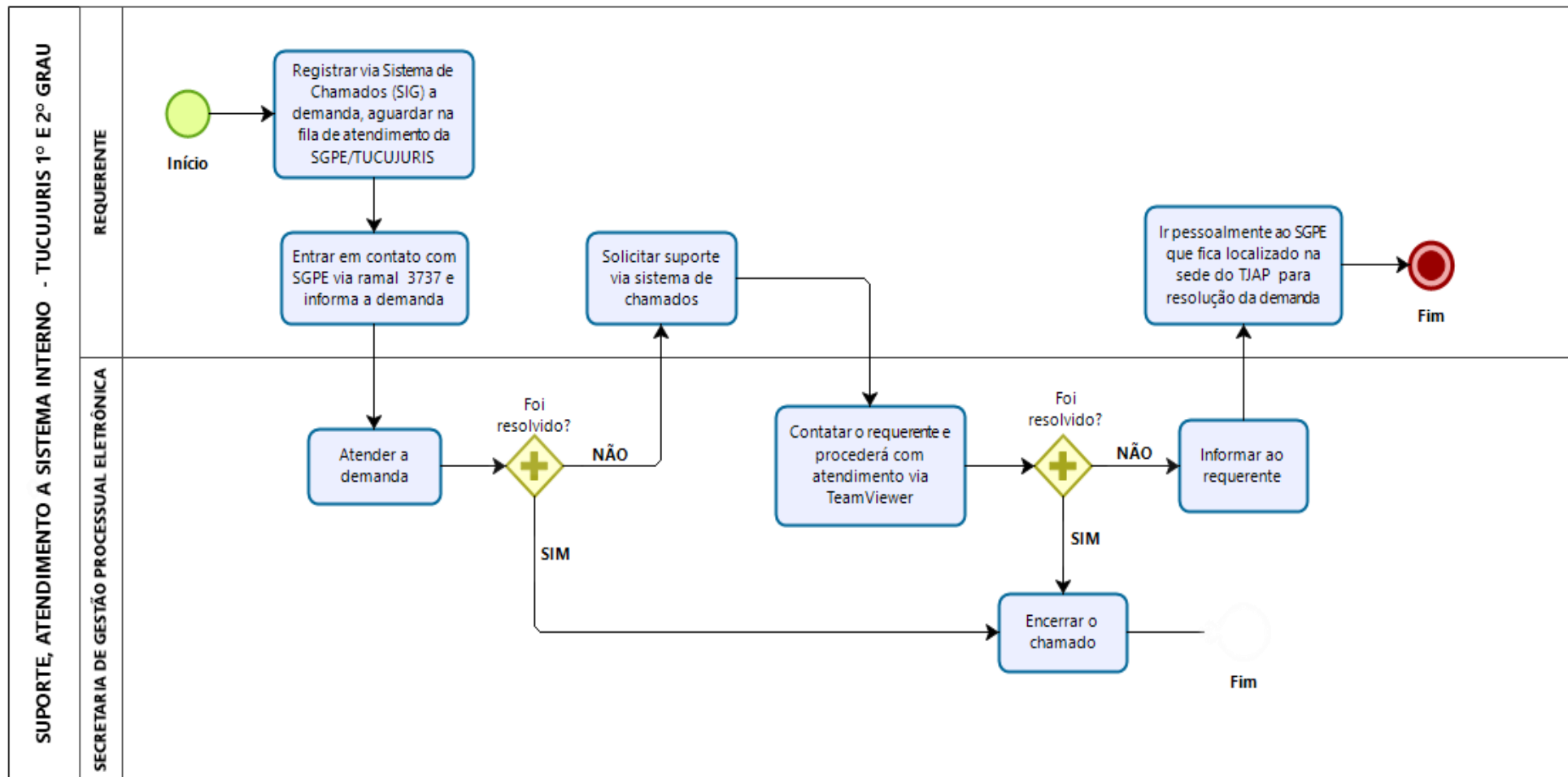



Poder Judiciário
Tribunal de Justiça do Estado do Amapá
Comissão Permanente de Modelagem de Processos Administrativos
Assessoria de Planejamento e Organização

- Suporte e Atendimento a Sistemas Externos –BACENJUD

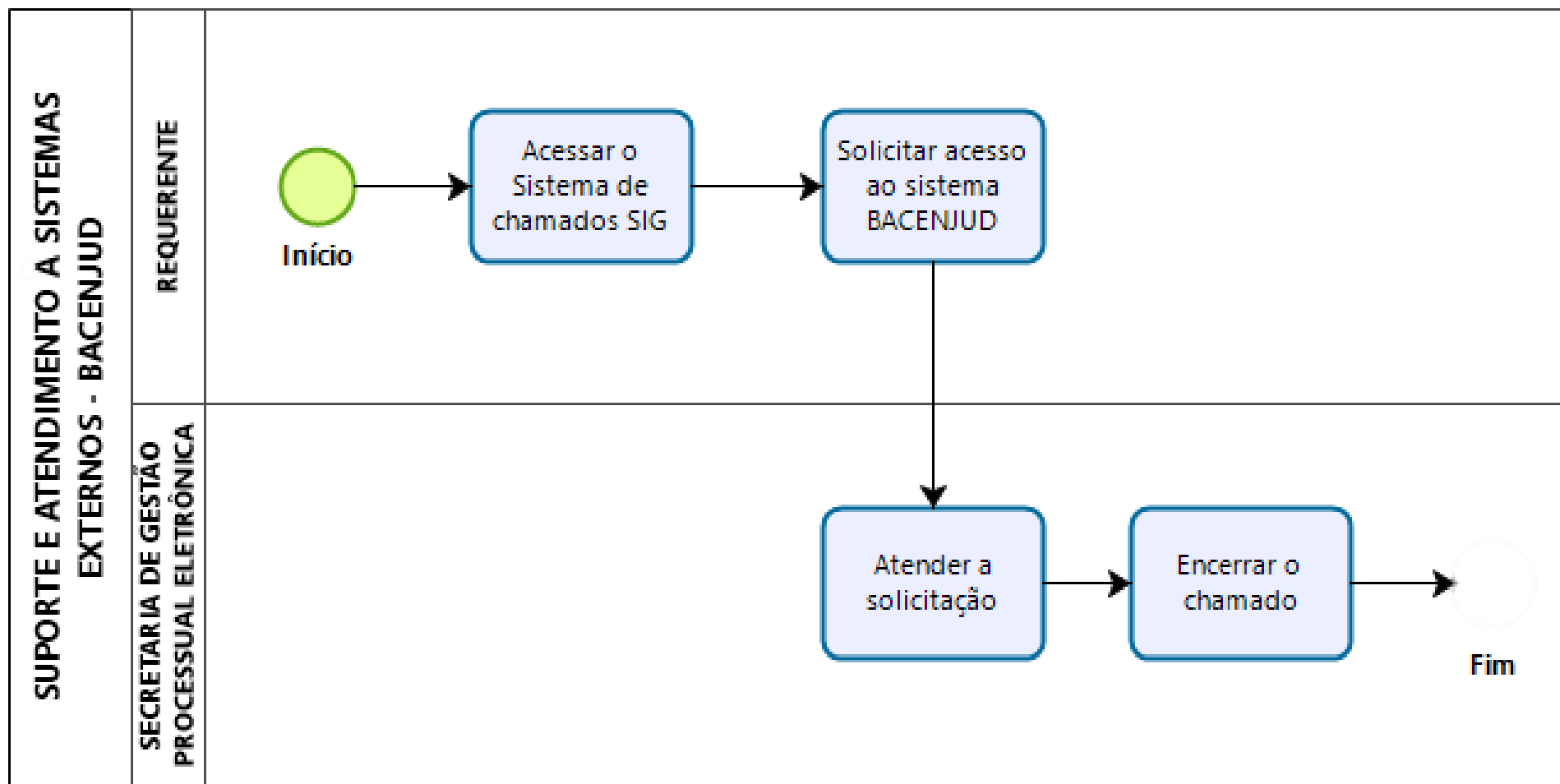



Poder Judiciário
Tribunal de Justiça do Estado do Amapá
Comissão Permanente de Modelagem de Processos Administrativos
Assessoria de Planejamento e Organização

- Suporte e Atendimento a Sistemas Externos – INFOJUD

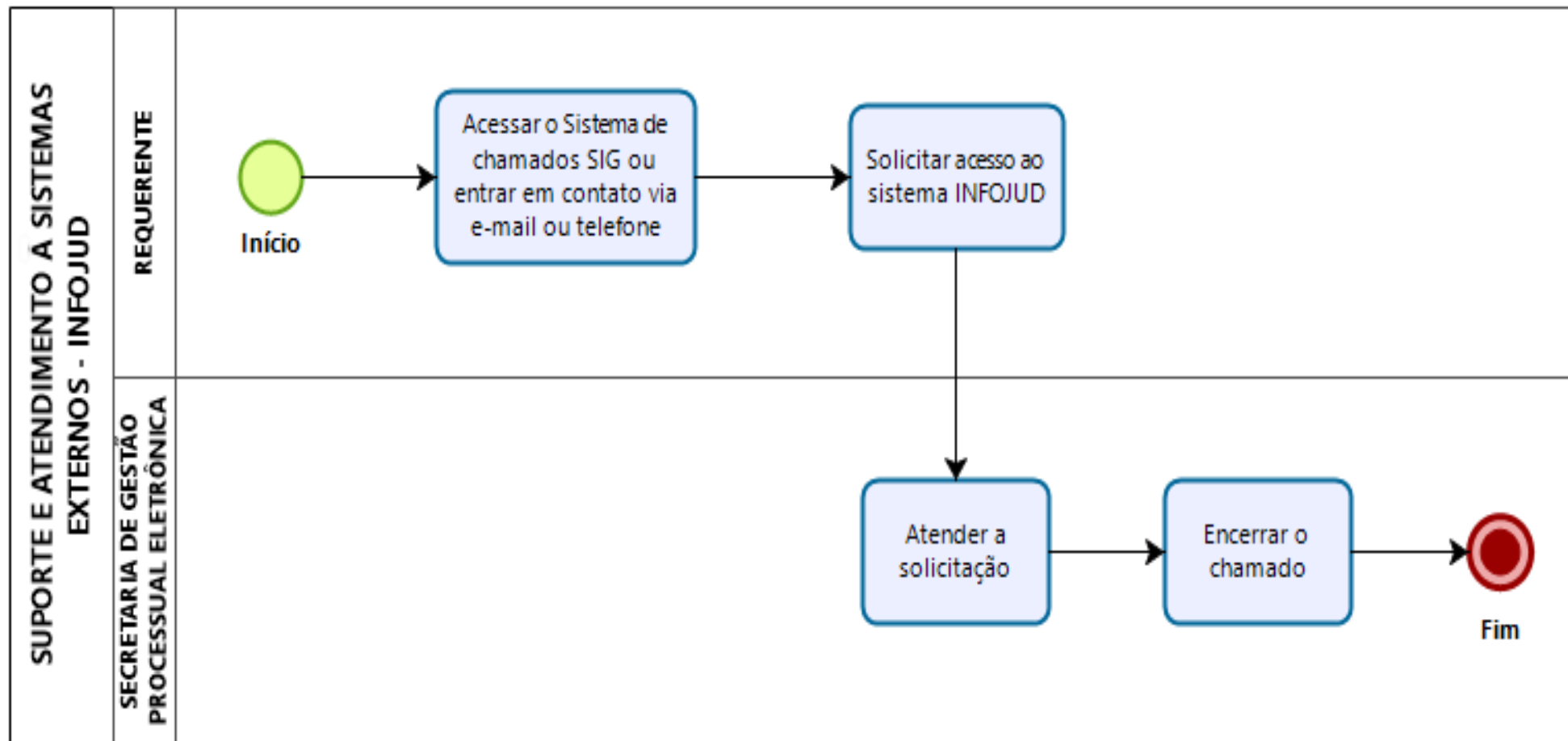



Poder Judiciário
Tribunal de Justiça do Estado do Amapá
Comissão Permanente de Modelagem de Processos Administrativos
Assessoria de Planejamento e Organização

- Suporte e Atendimento a Sistemas Externos – MALOTE DIGITAL

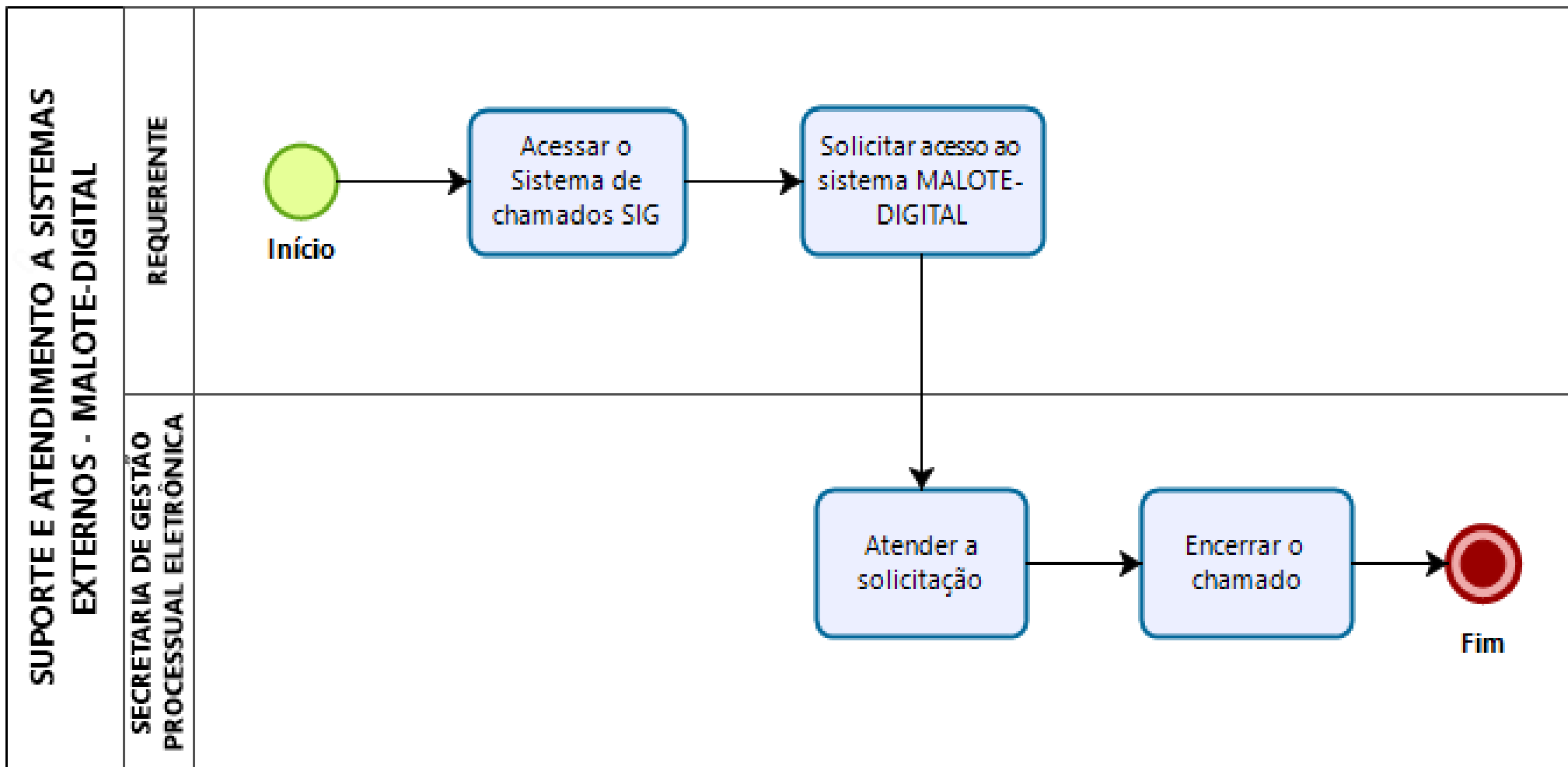



Poder Judiciário
Tribunal de Justiça do Estado do Amapá
Comissão Permanente de Modelagem de Processos Administrativos
Assessoria de Planejamento e Organização

- Suporte e Atendimento a Sistemas Externos – RENAJUD

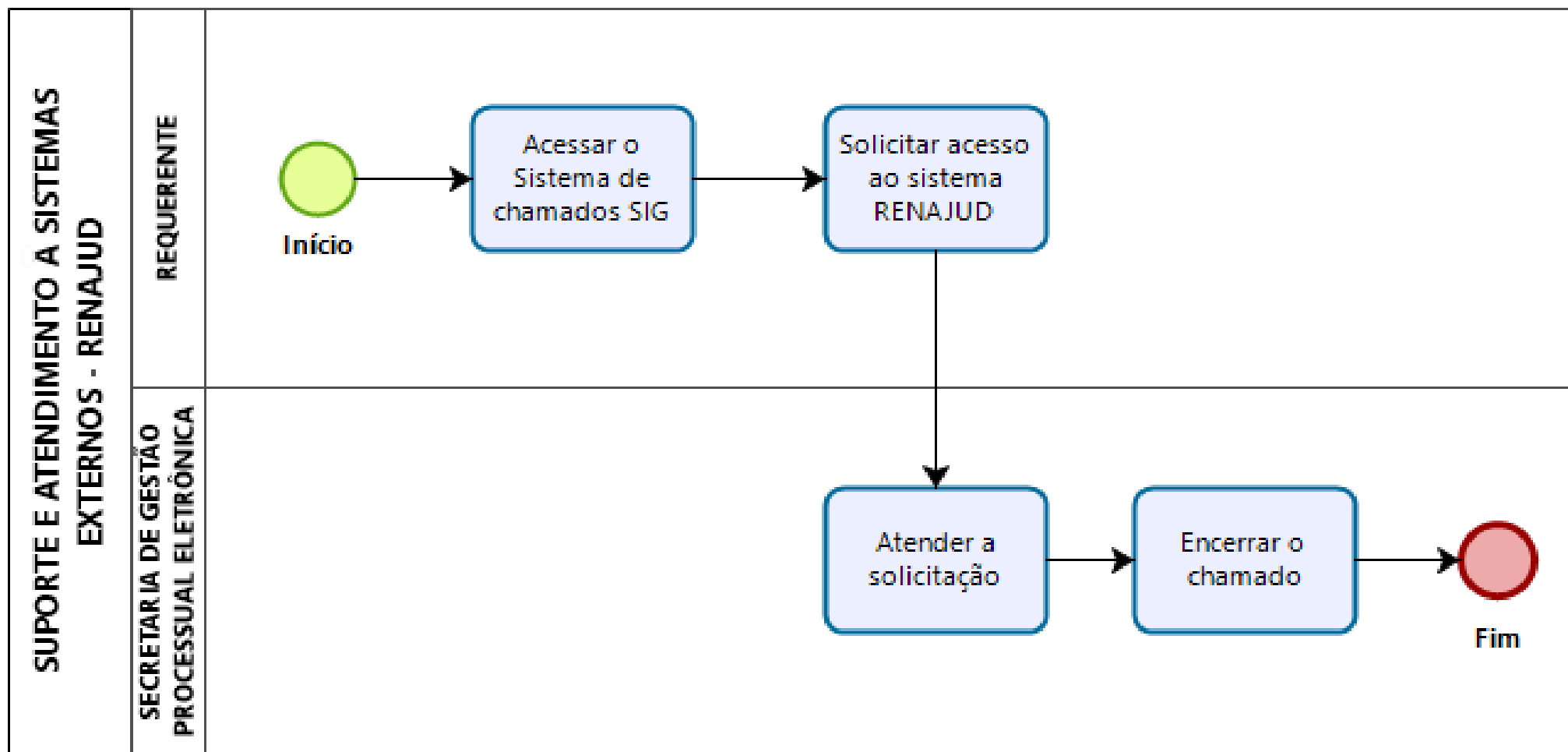



Poder Judiciário
Tribunal de Justiça do Estado do Amapá
Comissão Permanente de Modelagem de Processos Administrativos
Assessoria de Planejamento e Organização

- Suporte e Atendimento a Sistemas Externos – SEEU

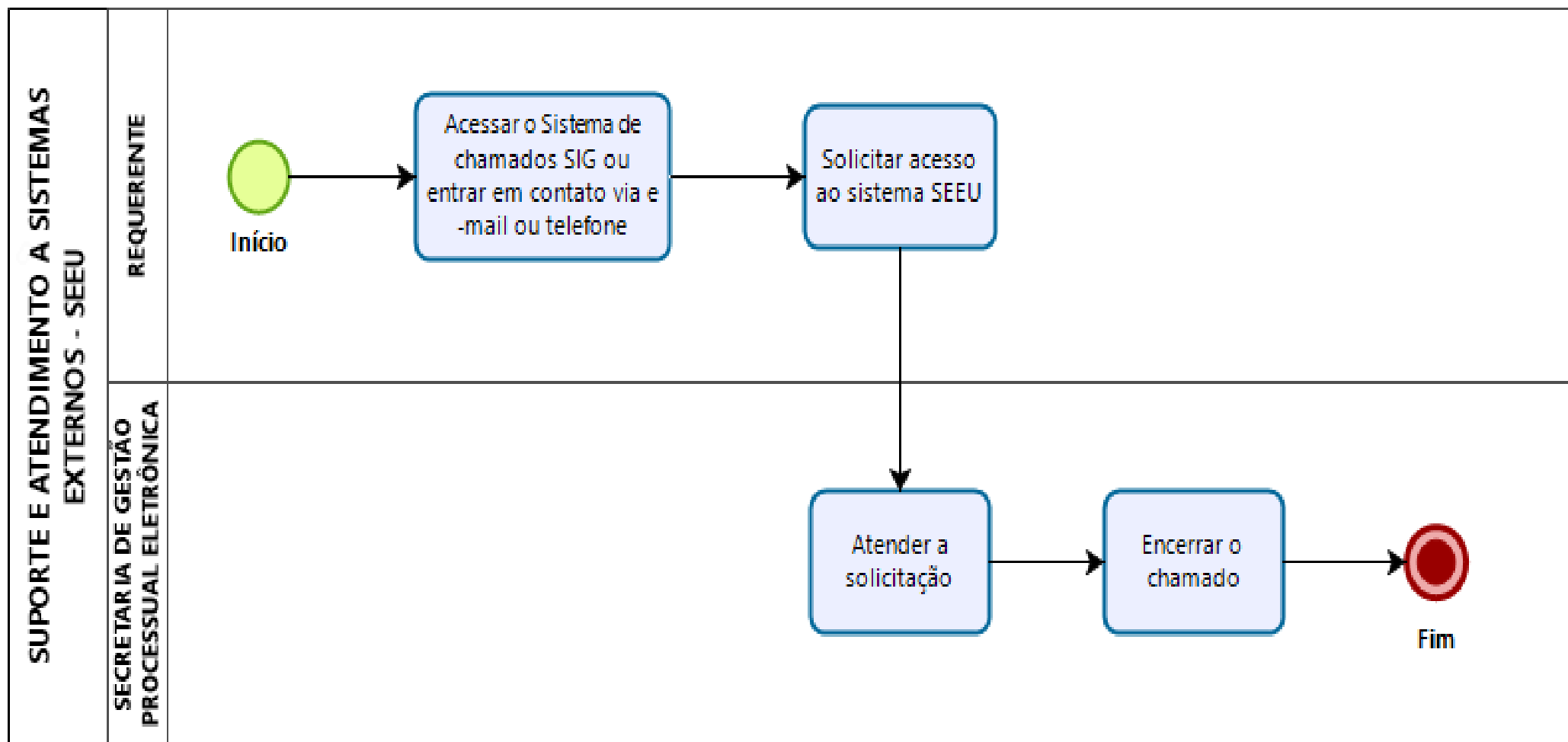



Poder Judiciário
Tribunal de Justiça do Estado do Amapá
Comissão Permanente de Modelagem de Processos Administrativos
Assessoria de Planejamento e Organização

- Suporte e Atendimento a Sistemas Externos – SERASAJUD

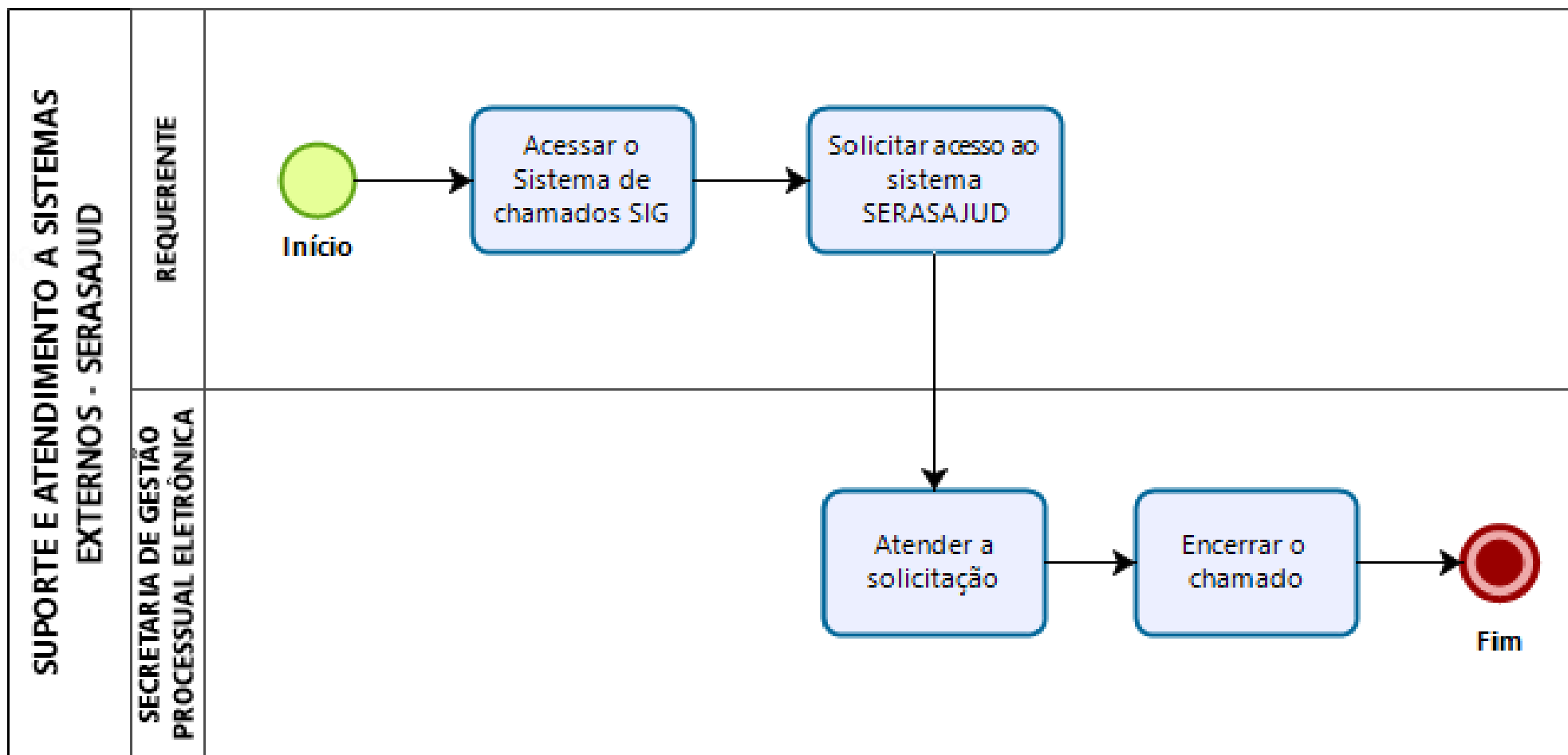



Poder Judiciário
Tribunal de Justiça do Estado do Amapá
Comissão Permanente de Modelagem de Processos Administrativos
Assessoria de Planejamento e Organização

- Suporte e Atendimento a Sistemas Externos – TUCUJURIS DOC

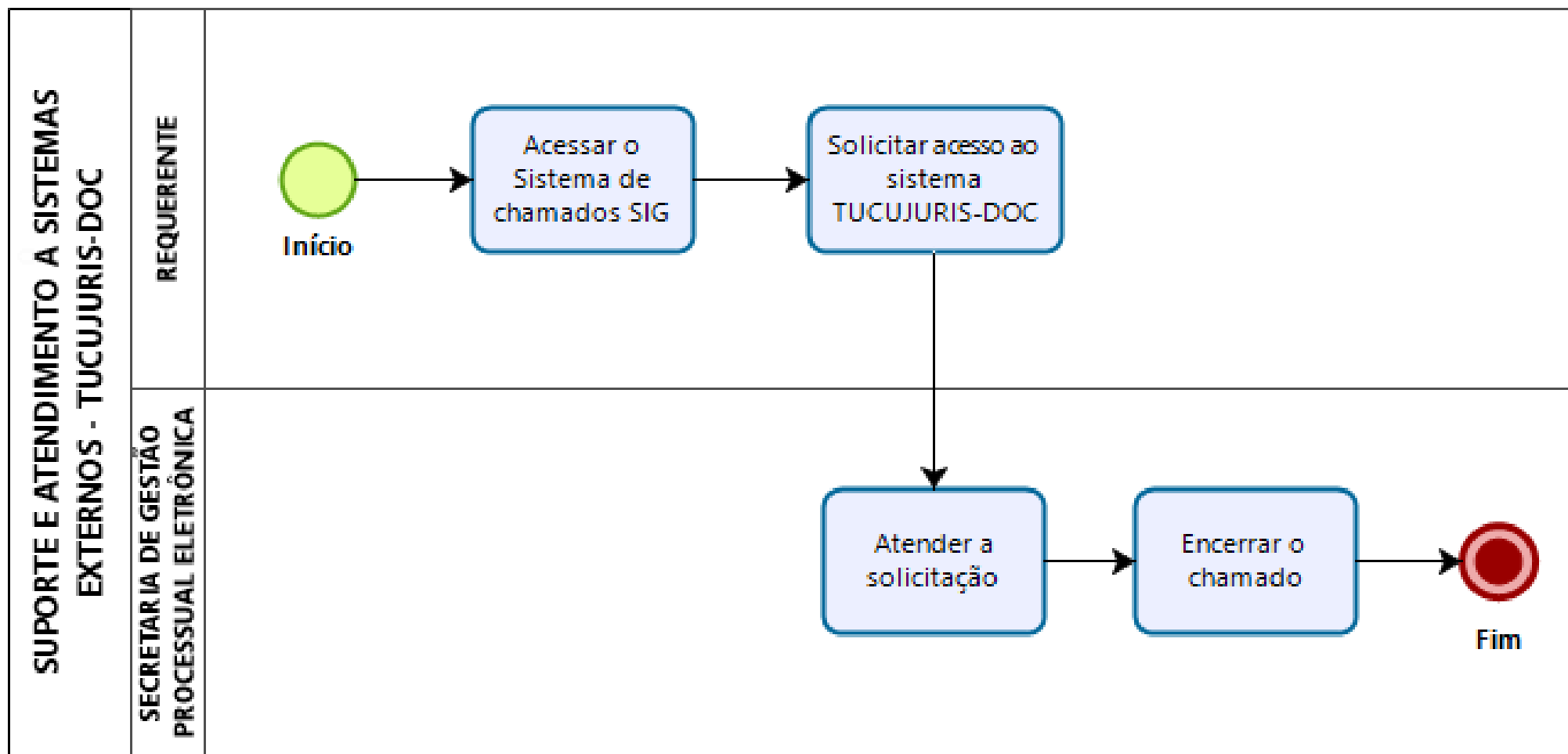



Poder Judiciário
Tribunal de Justiça do Estado do Amapá
Comissão Permanente de Modelagem de Processos Administrativos
Assessoria de Planejamento e Organização

- Suporte e Atendimento ao Sistema Tucujuris1º e 2º Grau – Advogados

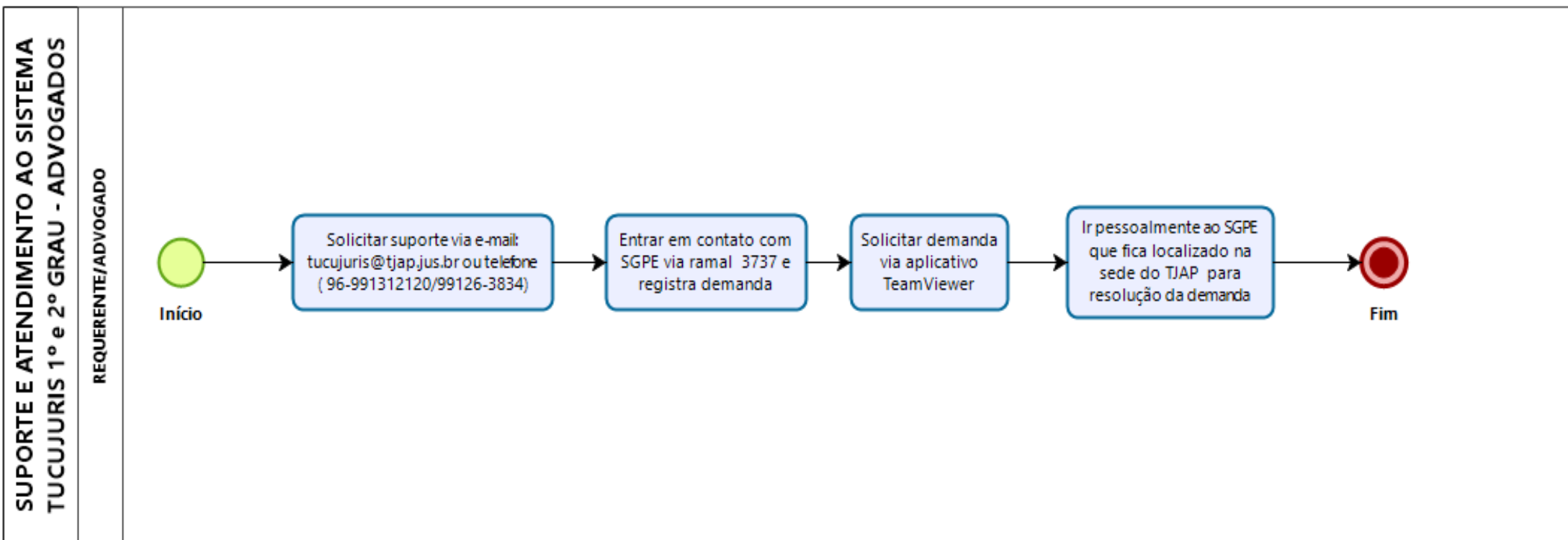



Poder Judiciário
Tribunal de Justiça do Estado do Amapá
Comissão Permanente de Modelagem de Processos Administrativos
Assessoria de Planejamento e Organização

- Suporte e Atendimento ao Sistema Tucujuris1º e 2º Grau – Defensores Públicos

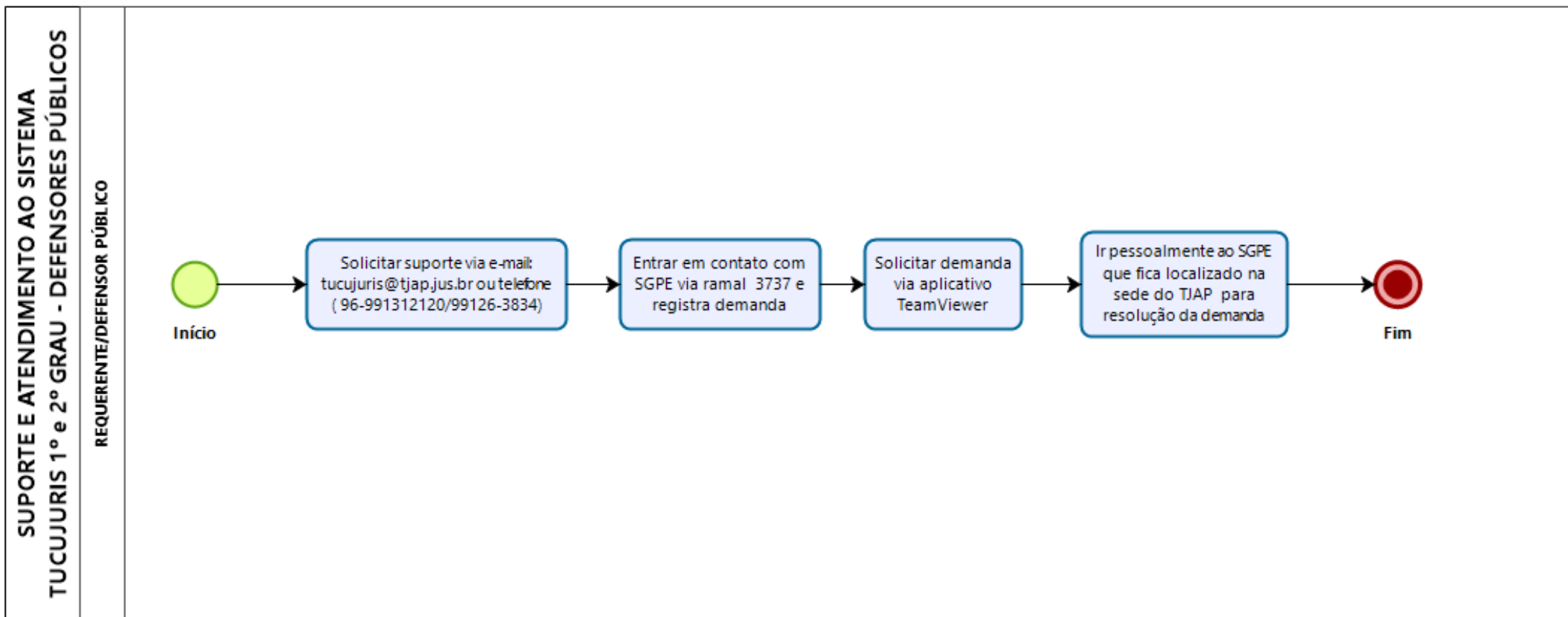



Poder Judiciário
Tribunal de Justiça do Estado do Amapá
Comissão Permanente de Modelagem de Processos Administrativos
Assessoria de Planejamento e Organização

- Suporte e Atendimento ao Sistema Tucujuris1º e 2º Grau – Procuradores

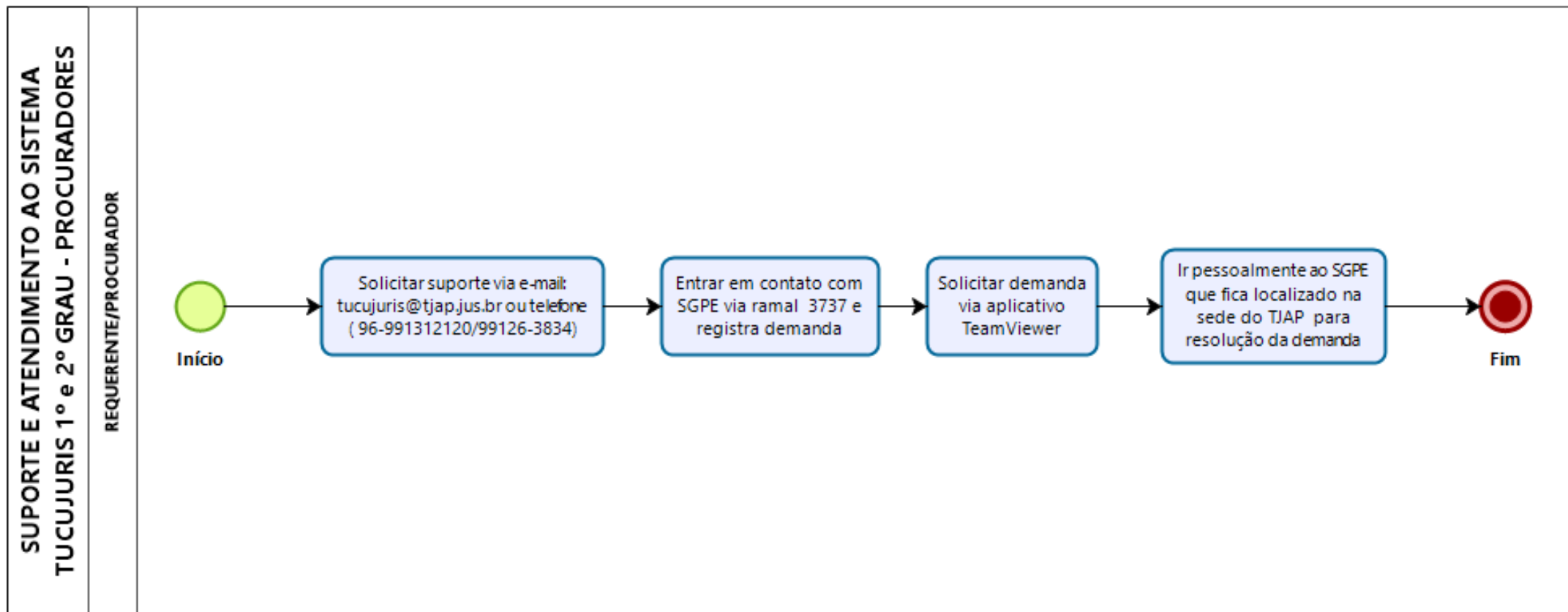



Poder Judiciário
Tribunal de Justiça do Estado do Amapá
Comissão Permanente de Modelagem de Processos Administrativos
Assessoria de Planejamento e Organização

- Suporte e Atendimento ao Sistema Tucujuris1º e 2º Grau – Promotores

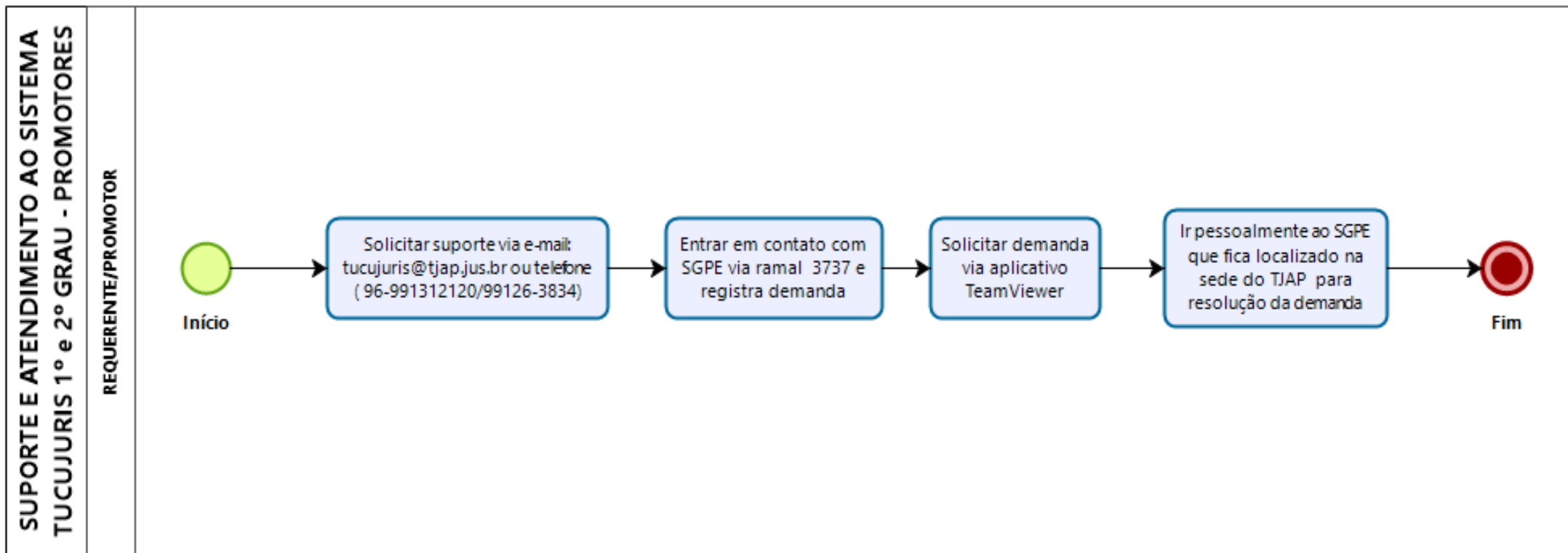



Poder Judiciário
Tribunal de Justiça do Estado do Amapá
Comissão Permanente de Modelagem de Processos Administrativos
Assessoria de Planejamento e Organização

- Suporte e Atendimento ao Sistema TUCUJURIS DOC

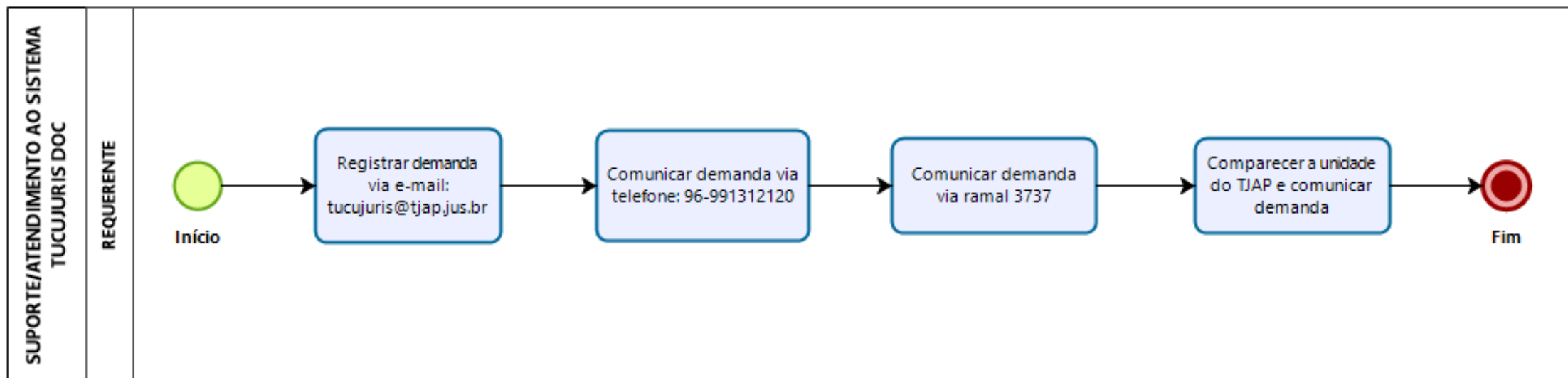



Poder Judiciário
Tribunal de Justiça do Estado do Amapá
Comissão Permanente de Modelagem de Processos Administrativos
Assessoria de Planejamento e Organização

- Suporte e Atendimento ao Sistema Tucujuris Doc - Delegacias de Polícia de todo o Estado

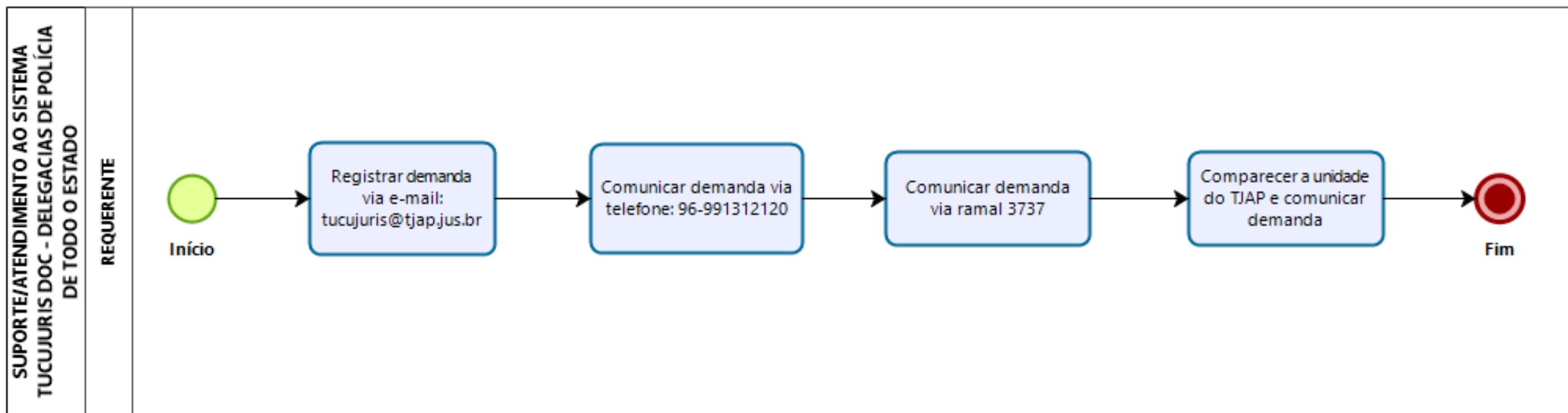



Poder Judiciário
Tribunal de Justiça do Estado do Amapá
Comissão Permanente de Modelagem de Processos Administrativos
Assessoria de Planejamento e Organização

- Suporte e Atendimento ao Sistema Tucujuris Doc – Outras Instituições

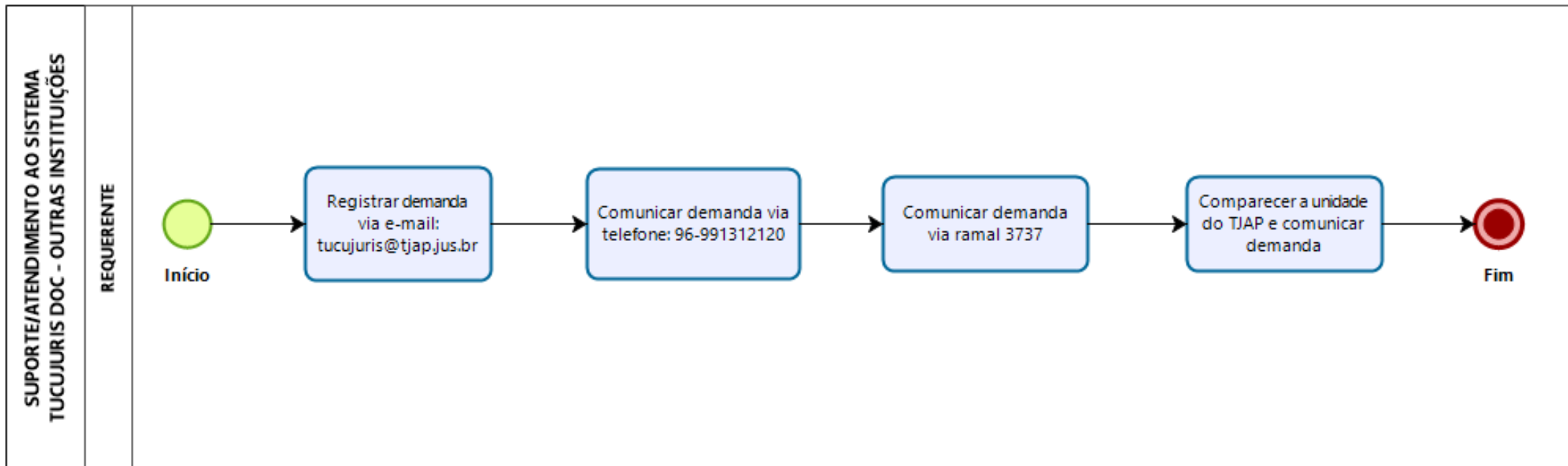



Poder Judiciário
Tribunal de Justiça do Estado do Amapá
Comissão Permanente de Modelagem de Processos Administrativos
Assessoria de Planejamento e Organização

- Transparência Portal TJAP

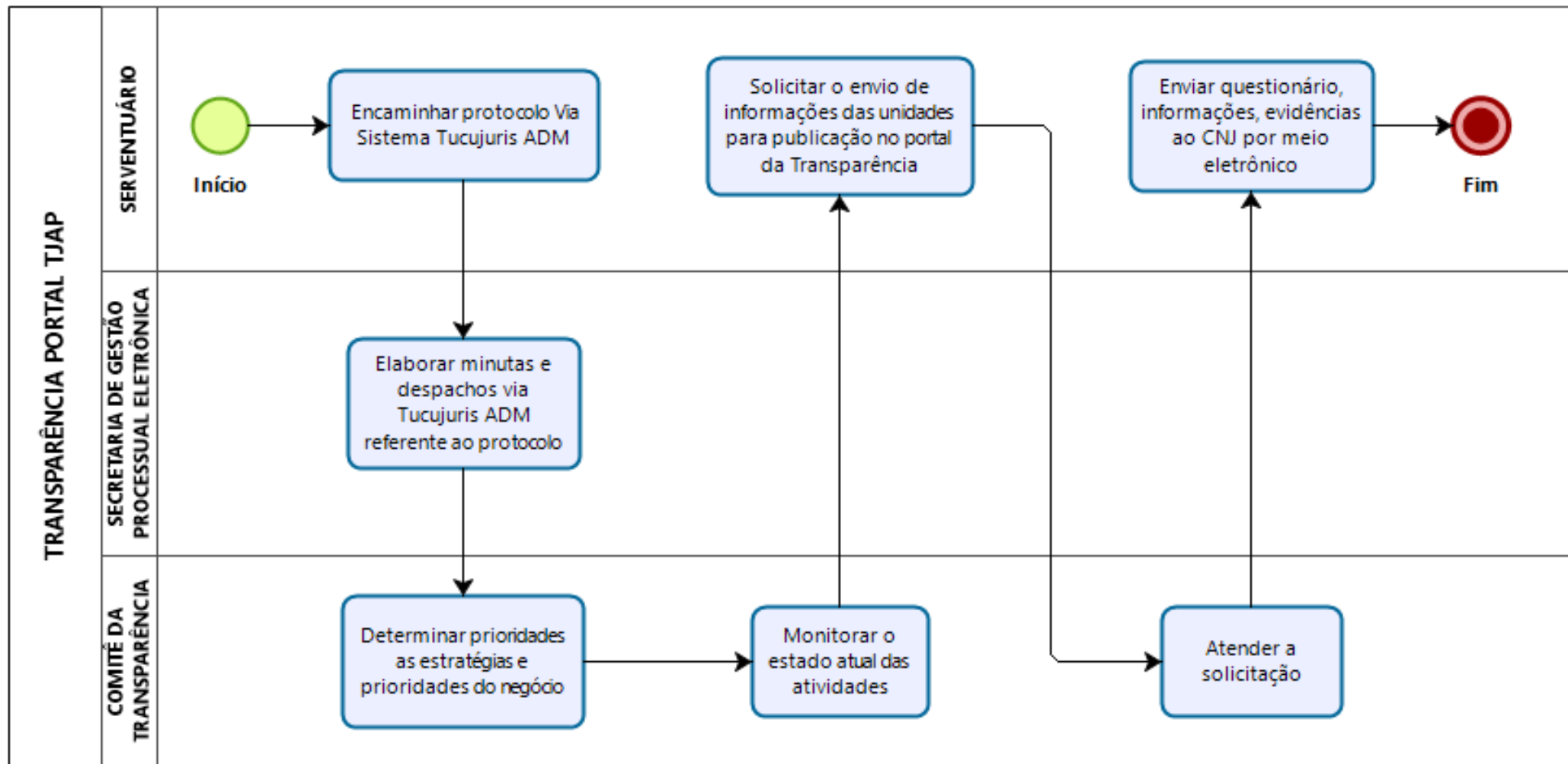



Poder Judiciário
Tribunal de Justiça do Estado do Amapá
Comissão Permanente de Modelagem de Processos Administrativos
Assessoria de Planejamento e Organização

4) Processos: Secretaria Especial de Precatórios – SEP

- Cálculo da Dívida

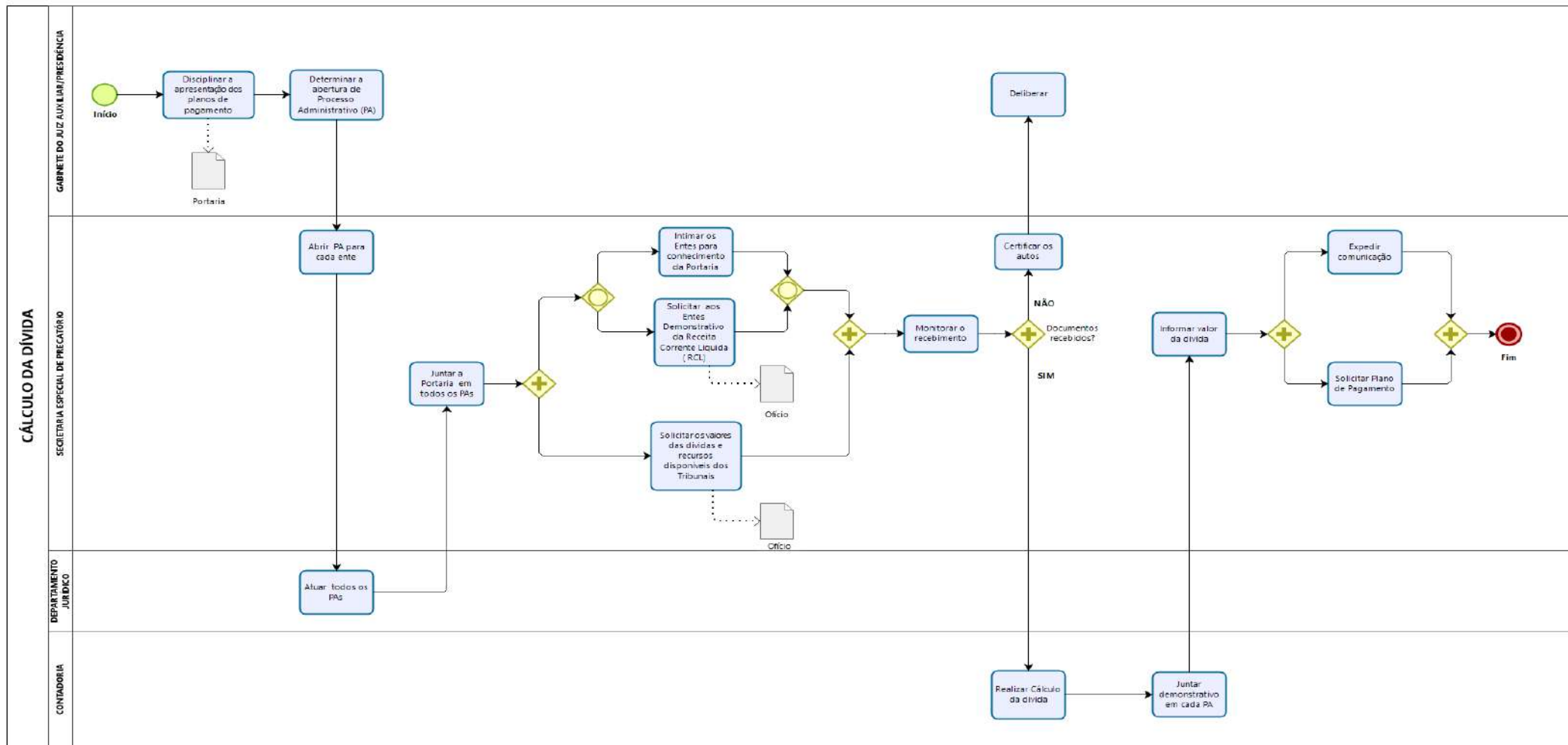



• Controle dos Depósitos Mensais

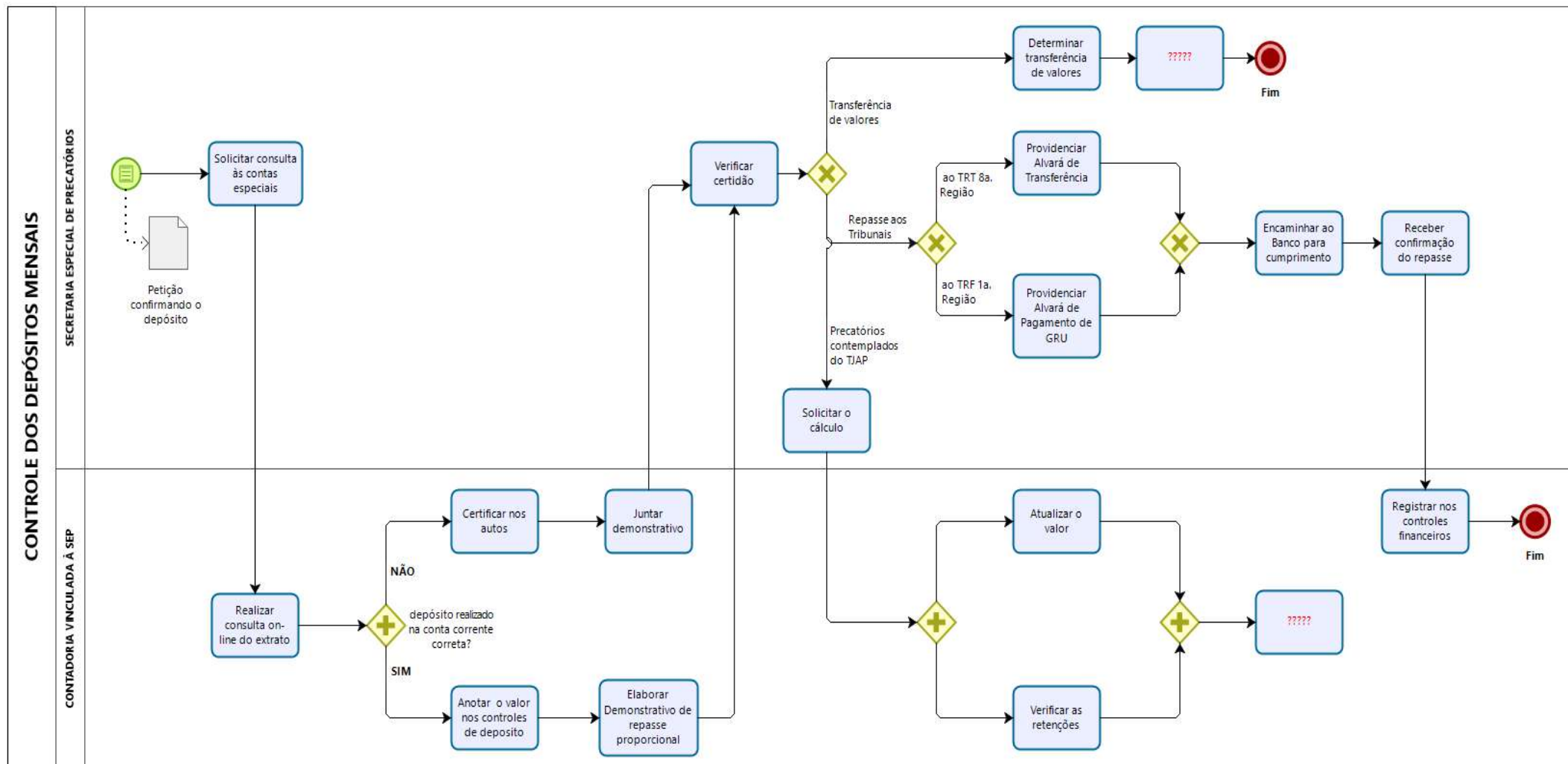



Poder Judiciário
Tribunal de Justiça do Estado do Amapá
Comissão Permanente de Modelagem de Processos Administrativos
Assessoria de Planejamento e Organização

• Inclusão de Precatórios

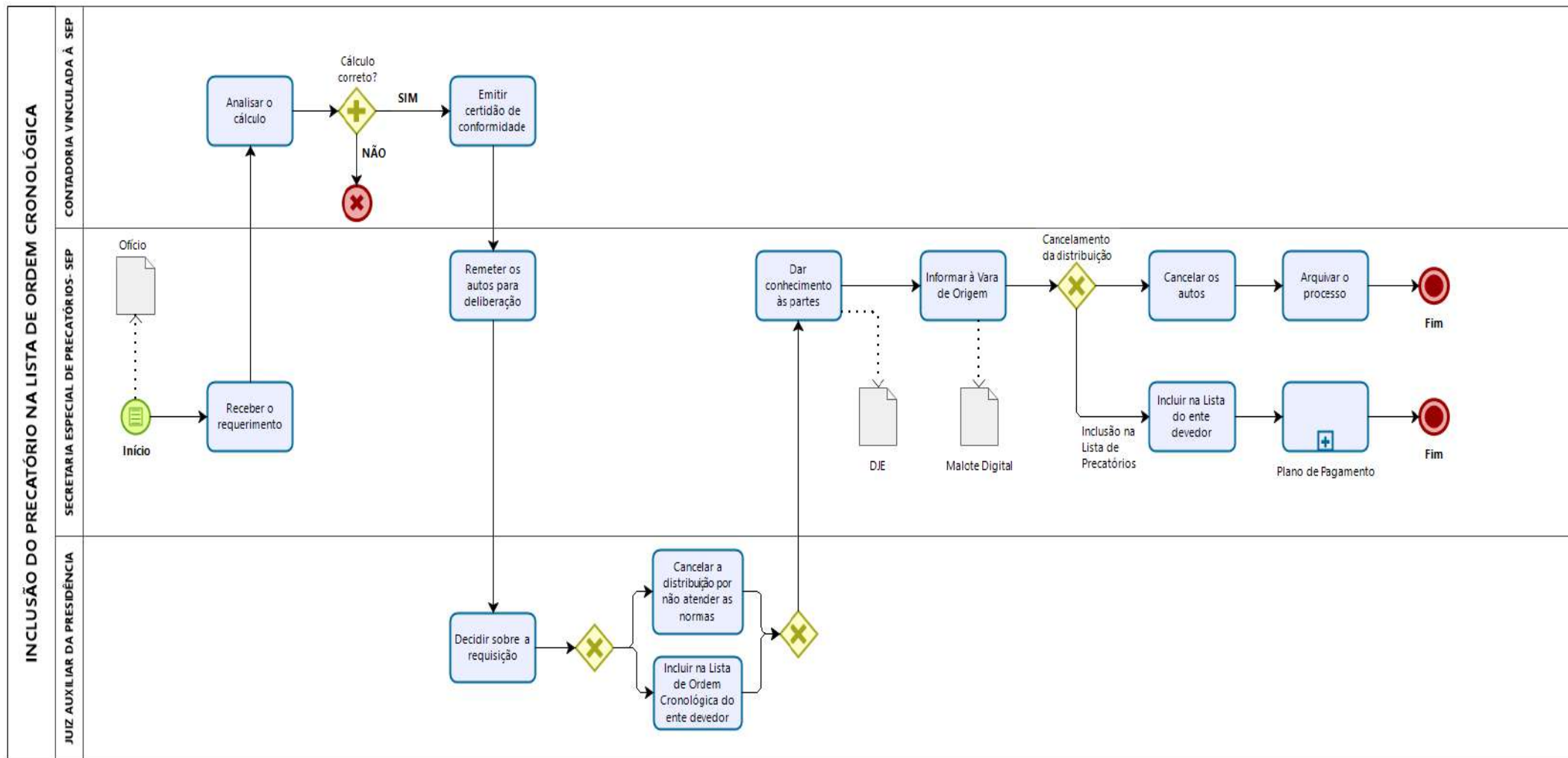



Poder Judiciário
Tribunal de Justiça do Estado do Amapá
Comissão Permanente de Modelagem de Processos Administrativos
Assessoria de Planejamento e Organização

- Pagamento das Prioridades

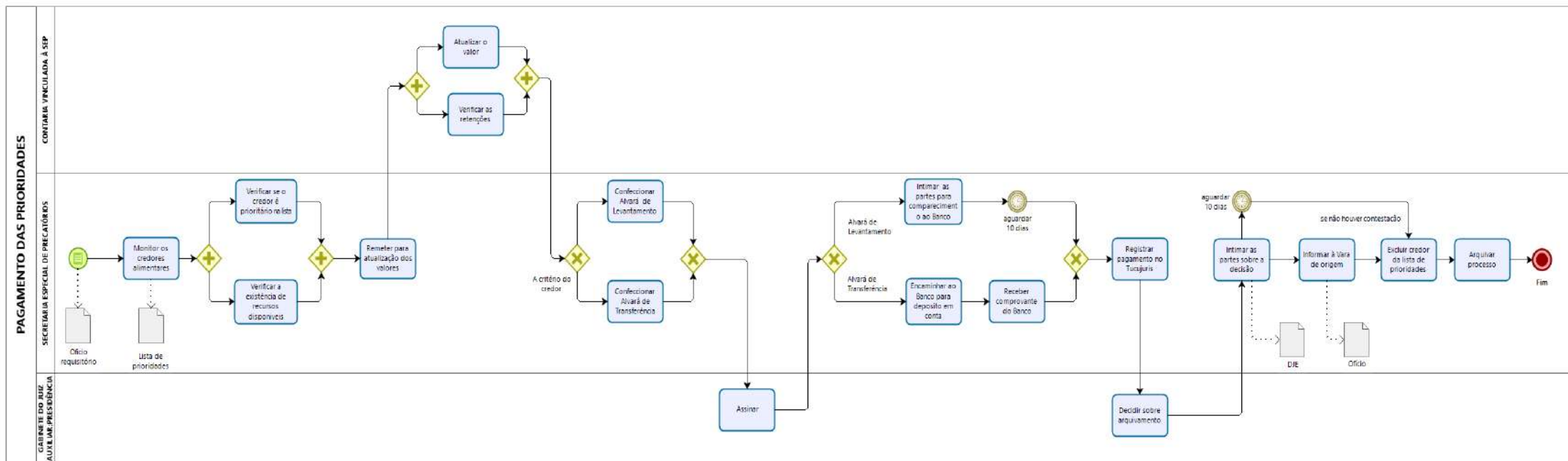



Poder Judiciário
Tribunal de Justiça do Estado do Amapá
Comissão Permanente de Modelagem de Processos Administrativos
Assessoria de Planejamento e Organização

• Pagamento do Precatório

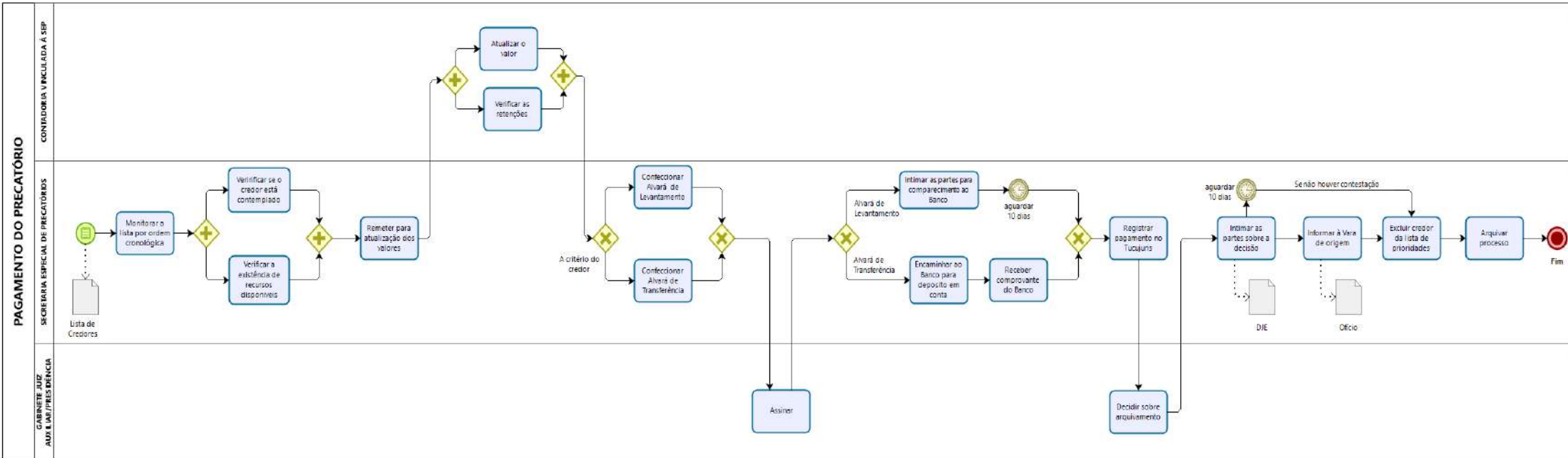



Poder Judiciário
Tribunal de Justiça do Estado do Amapá
Comissão Permanente de Modelagem de Processos Administrativos
Assessoria de Planejamento e Organização

• Plano Anual de Pagamento

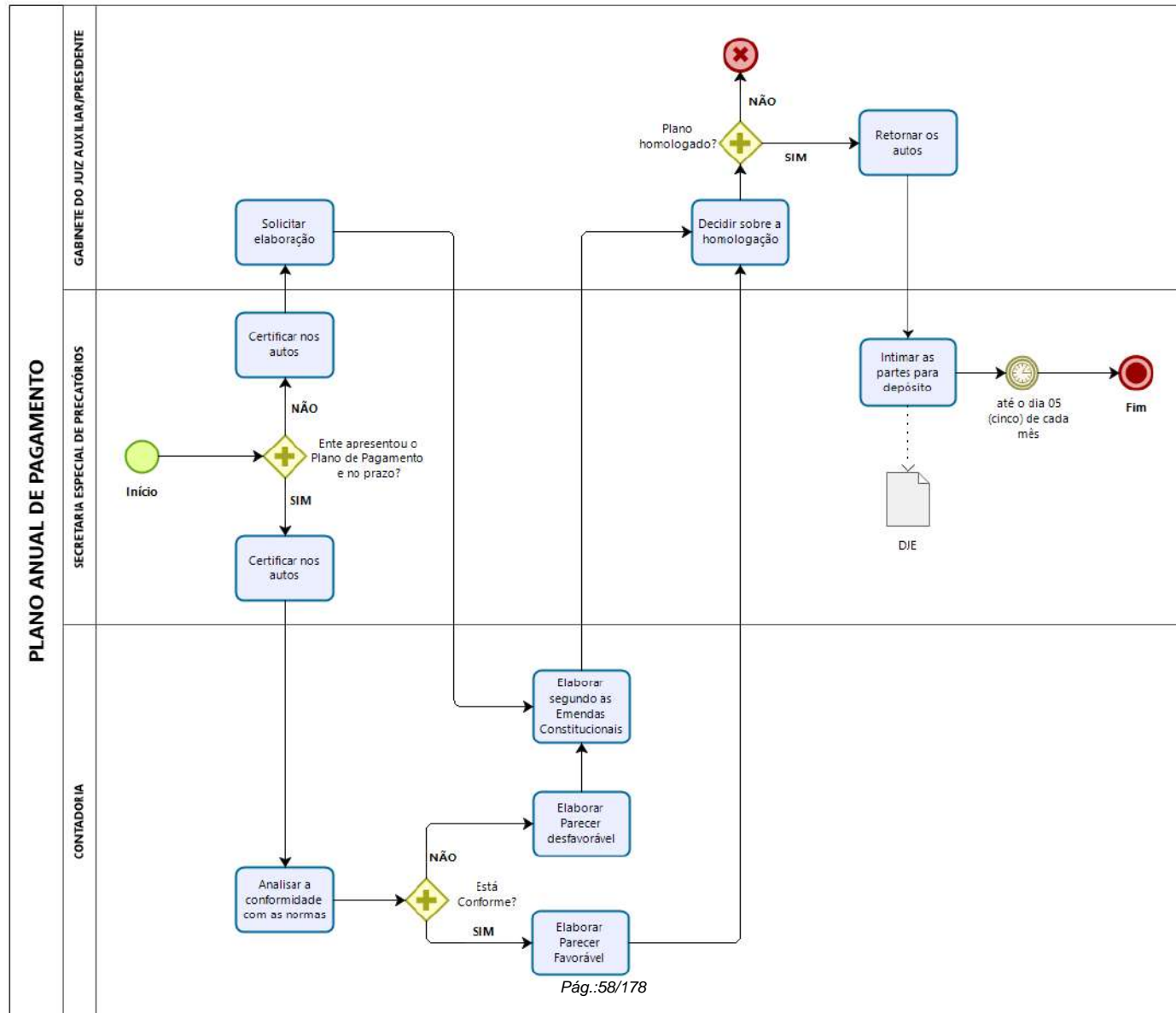



Poder Judiciário
Tribunal de Justiça do Estado do Amapá
Comissão Permanente de Modelagem de Processos Administrativos
Assessoria de Planejamento e Organização

5) Processos: Assessoria de Planejamento e Organização – ASPLAN

- Lei de Diretrizes Orçamentárias – LDO

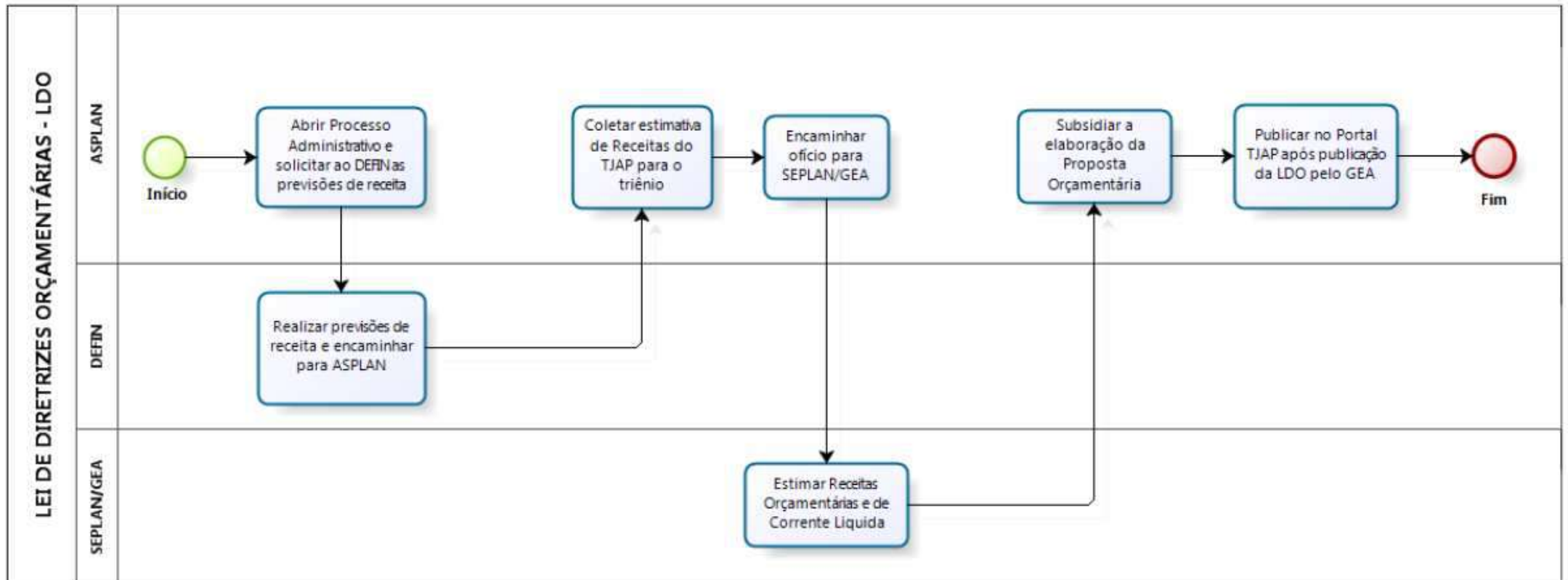



Poder Judiciário
Tribunal de Justiça do Estado do Amapá
Comissão Permanente de Modelagem de Processos Administrativos
Assessoria de Planejamento e Organização

• Lei Orçamentária Anual – LOA

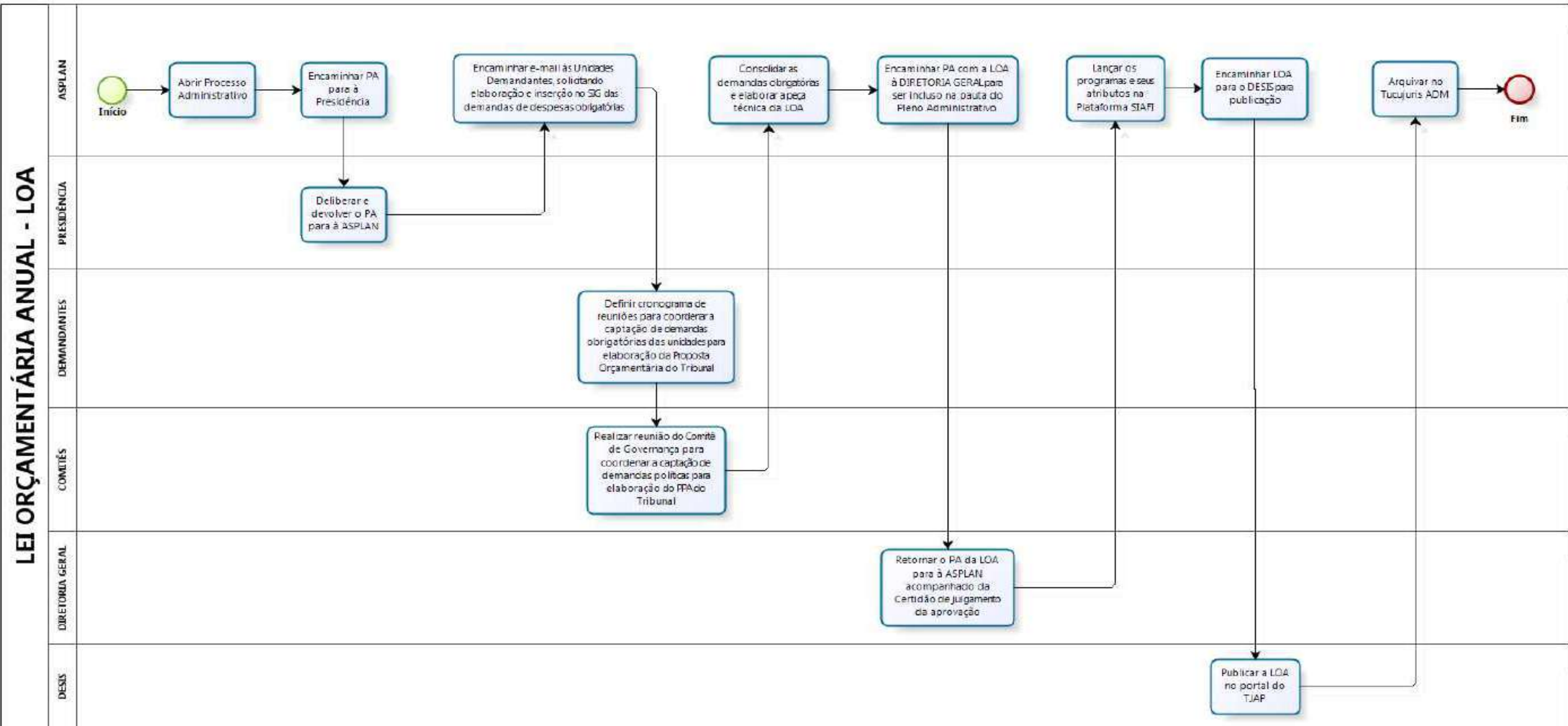



Poder Judiciário
Tribunal de Justiça do Estado do Amapá
Comissão Permanente de Modelagem de Processos Administrativos
Assessoria de Planejamento e Organização

• Plano Plurianual – PPA

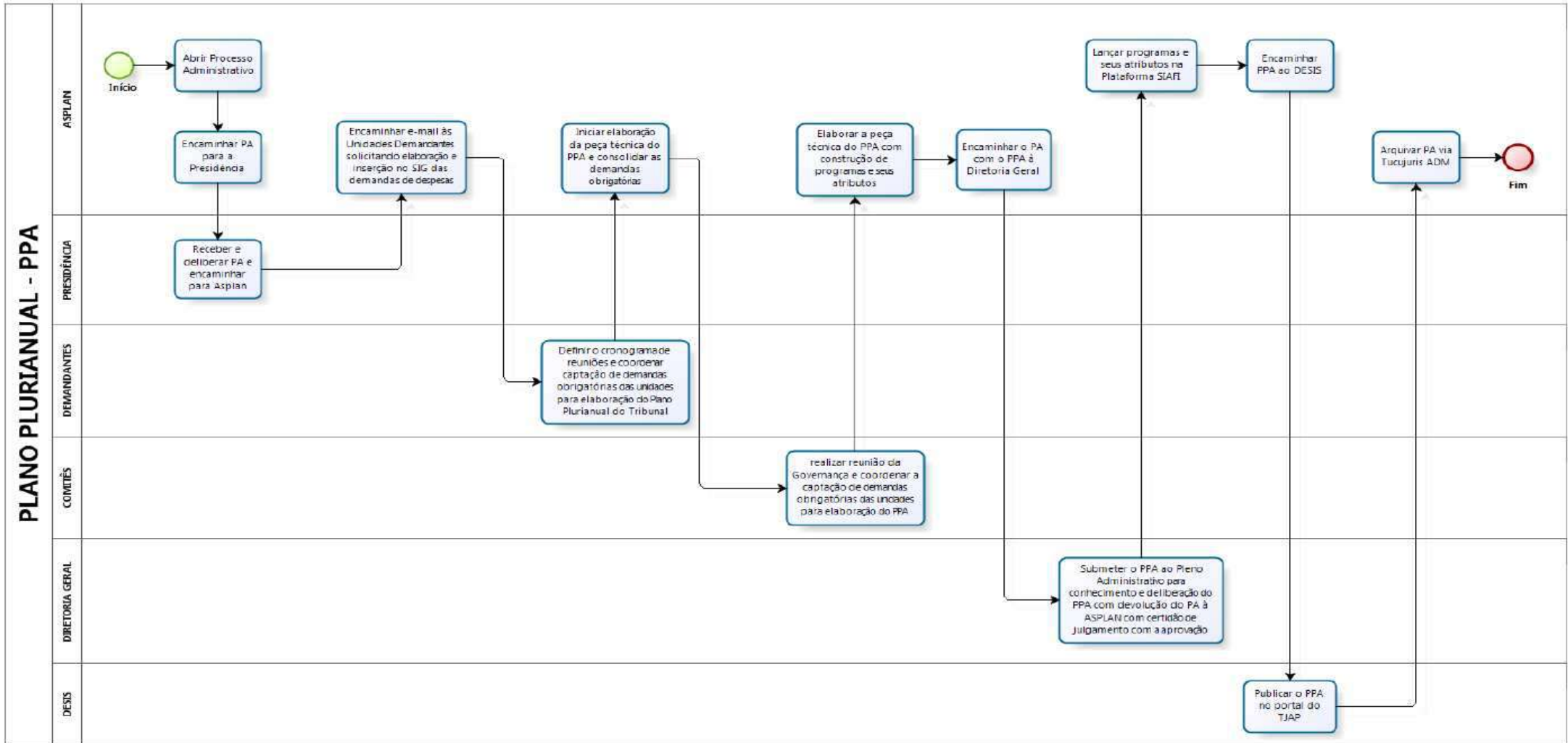



Poder Judiciário
Tribunal de Justiça do Estado do Amapá
Comissão Permanente de Modelagem de Processos Administrativos
Assessoria de Planejamento e Organização

6) Processos: Corregedoria

- Acesso aos Sistemas do Conselho Nacional de Justiça

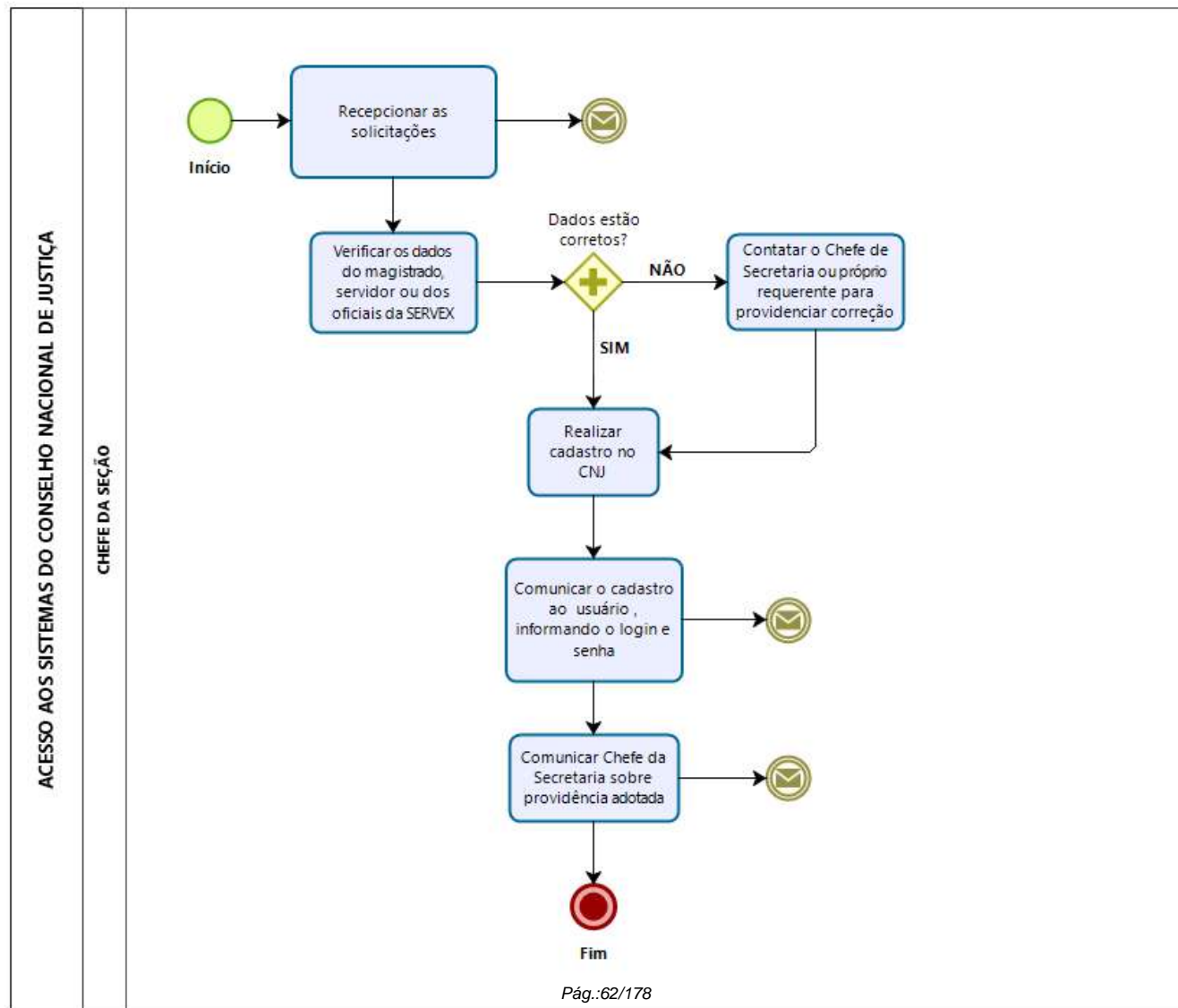



Poder Judiciário
Tribunal de Justiça do Estado do Amapá
Comissão Permanente de Modelagem de Processos Administrativos
Assessoria de Planejamento e Organização

- Afastamento dos Magistrados (exceto férias e licença médica)

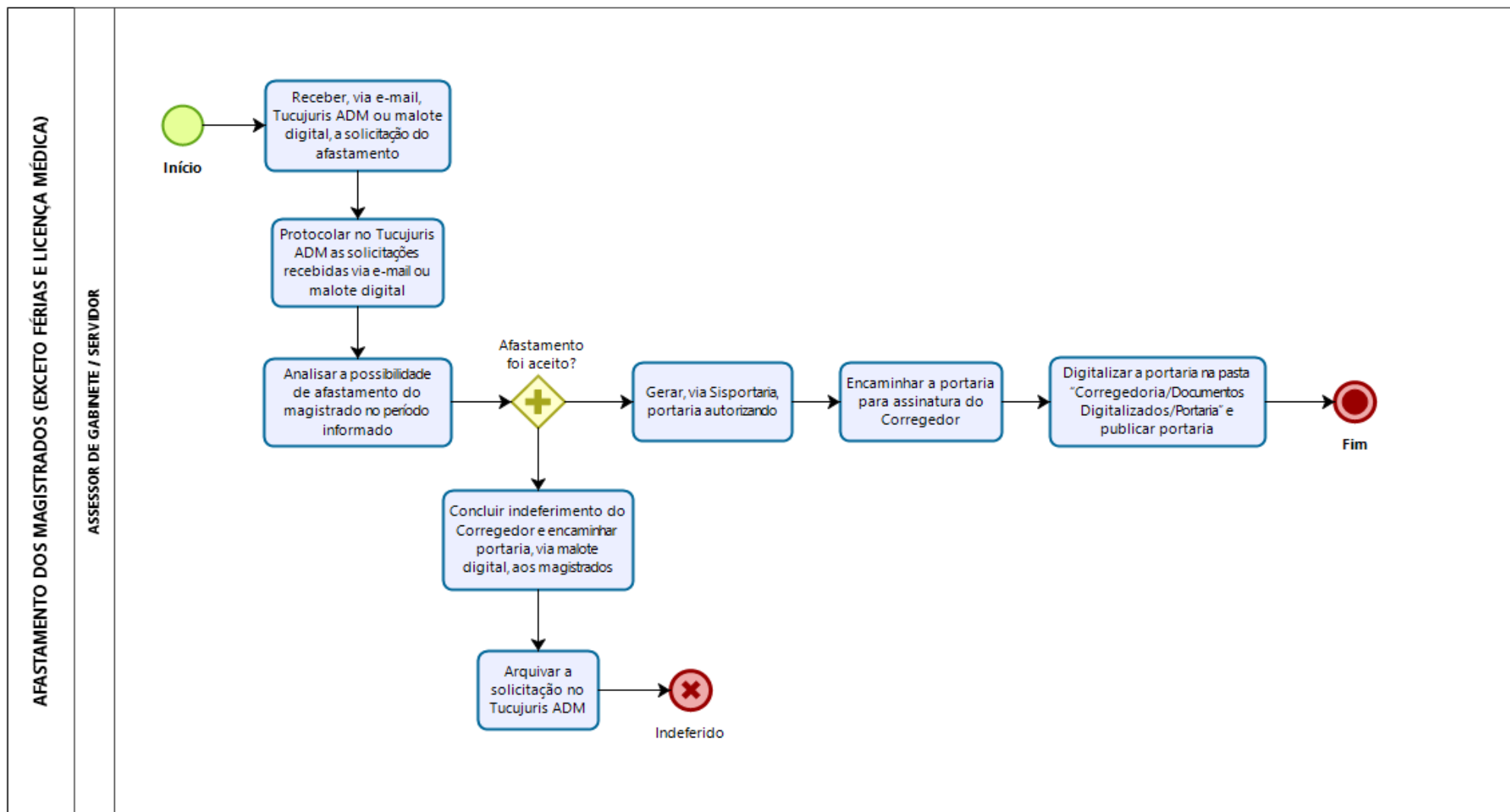



Poder Judiciário
Tribunal de Justiça do Estado do Amapá
Comissão Permanente de Modelagem de Processos Administrativos
Assessoria de Planejamento e Organização

- Afastamento dos Magistrados – Férias

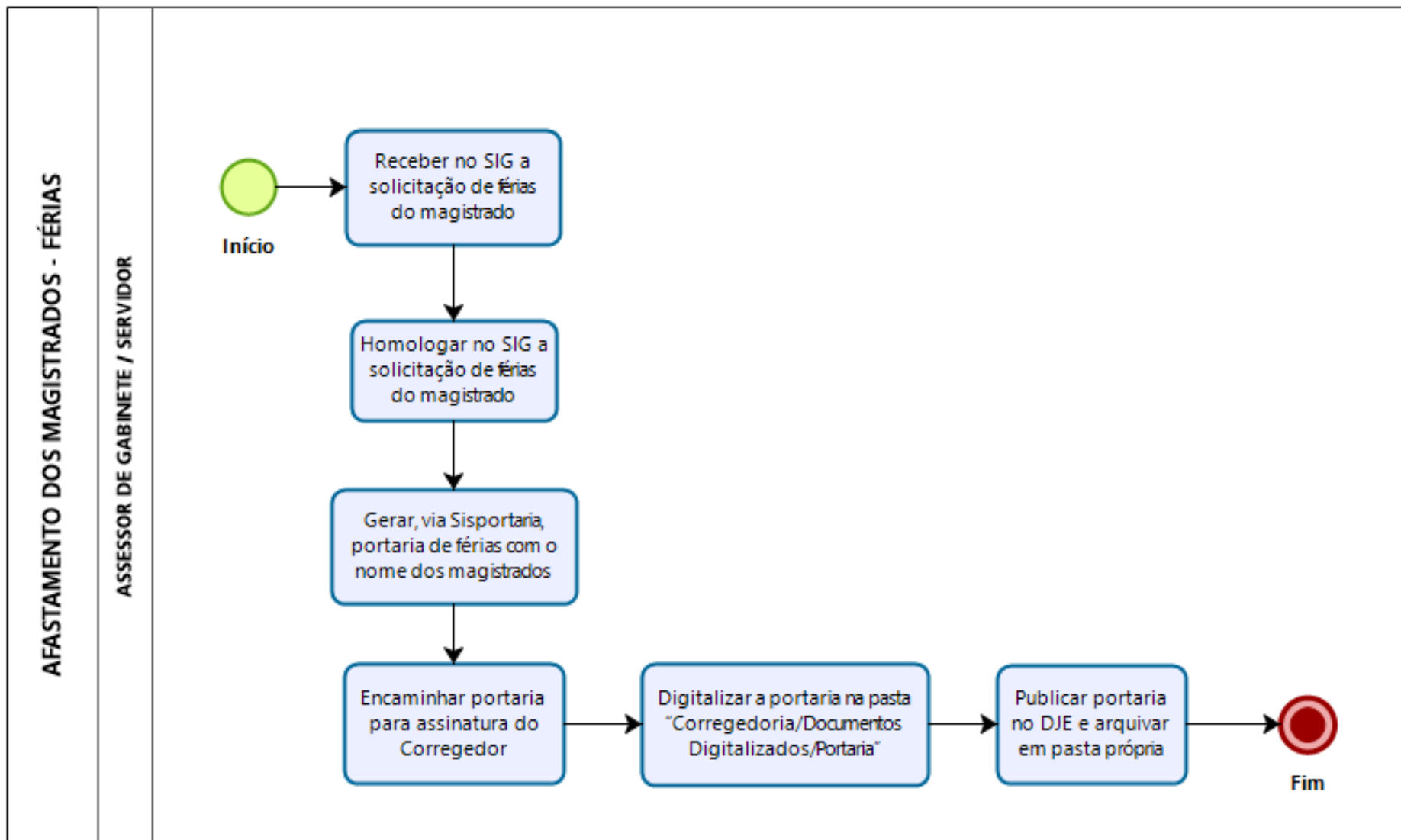



Poder Judiciário
Tribunal de Justiça do Estado do Amapá
Comissão Permanente de Modelagem de Processos Administrativos
Assessoria de Planejamento e Organização

- Afastamento dos Magistrados - Licença Médica

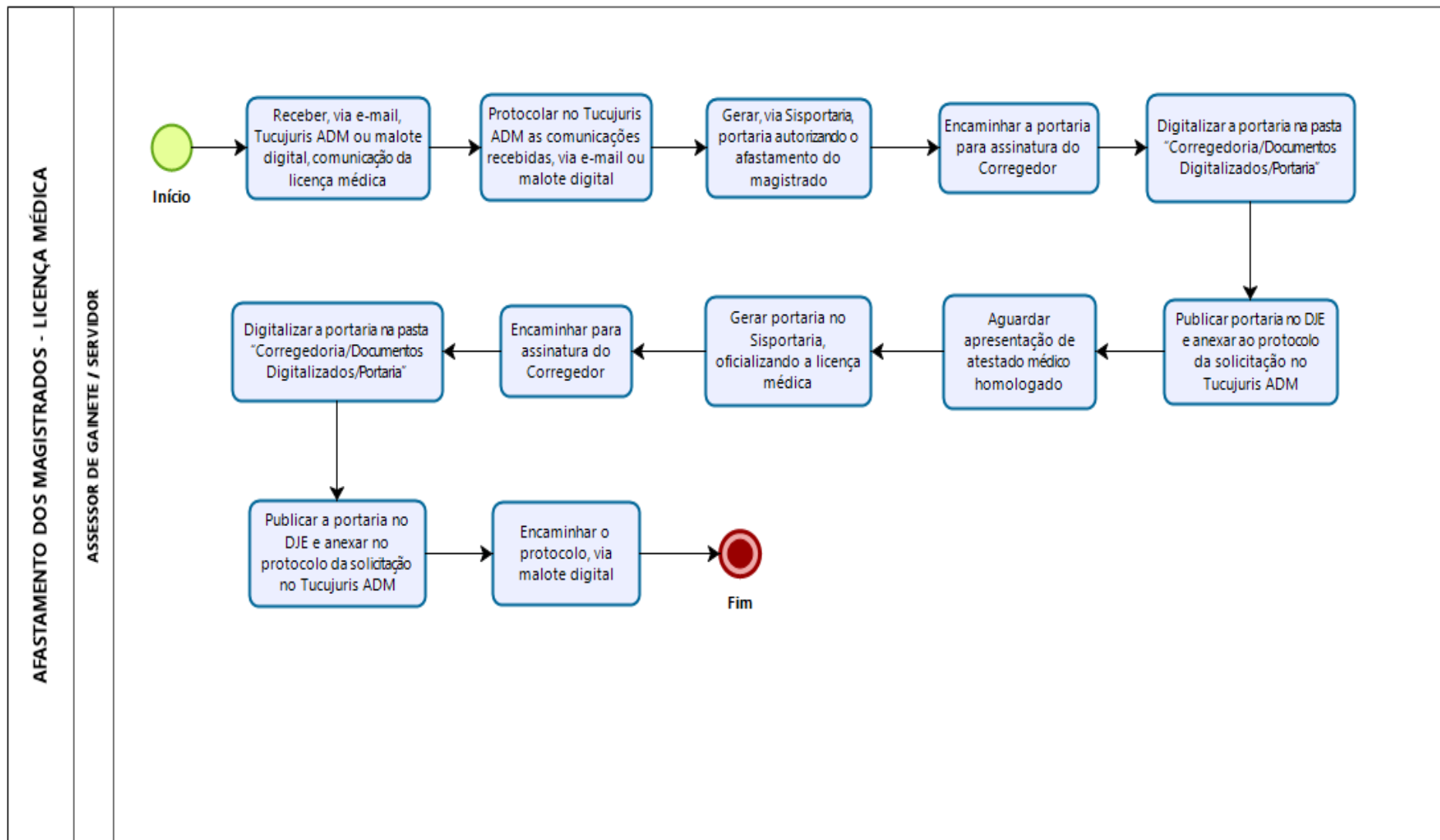



Poder Judiciário
Tribunal de Justiça do Estado do Amapá
Comissão Permanente de Modelagem de Processos Administrativos
Assessoria de Planejamento e Organização

- Avisos e Comunicados

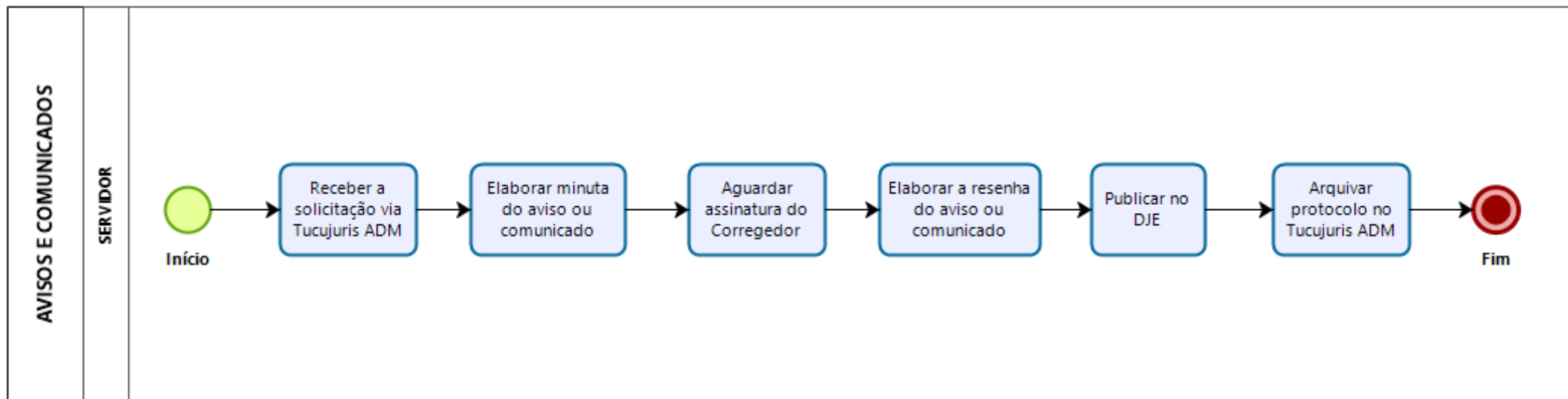



Poder Judiciário
Tribunal de Justiça do Estado do Amapá
Comissão Permanente de Modelagem de Processos Administrativos
Assessoria de Planejamento e Organização

- Cancelamento do Impedimento de Oficiais da Justiça Durante os Afastamentos

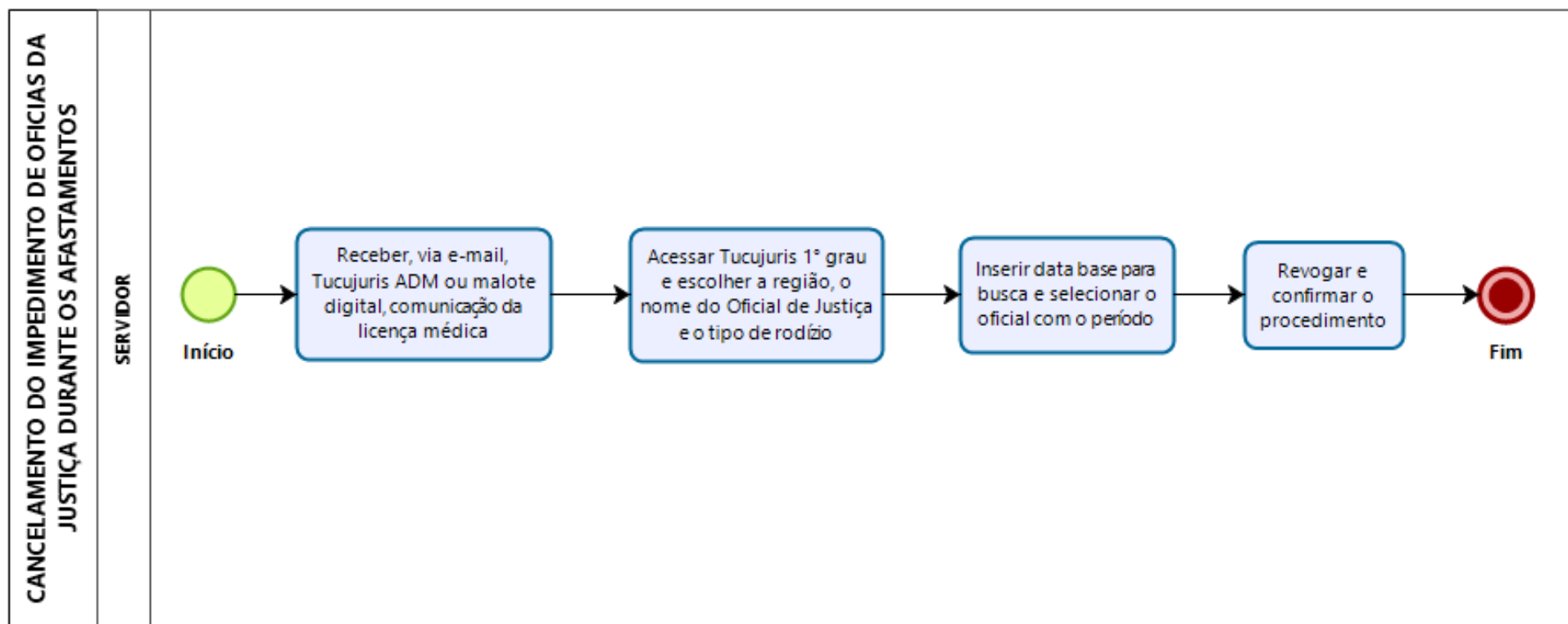



Poder Judiciário
Tribunal de Justiça do Estado do Amapá
Comissão Permanente de Modelagem de Processos Administrativos
Assessoria de Planejamento e Organização

- Cartas Precatórias Não Devolvidas Dentro do Prazo

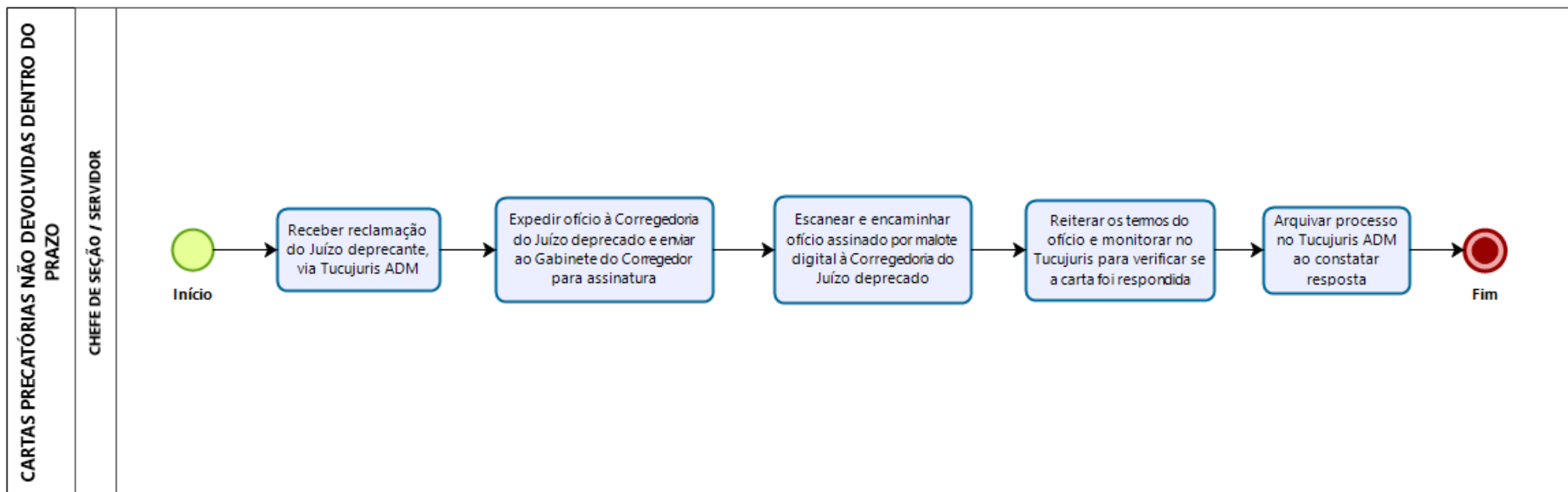



Poder Judiciário
Tribunal de Justiça do Estado do Amapá
Comissão Permanente de Modelagem de Processos Administrativos
Assessoria de Planejamento e Organização

- Consultas e Reclamações oriundas da Ouvidoria

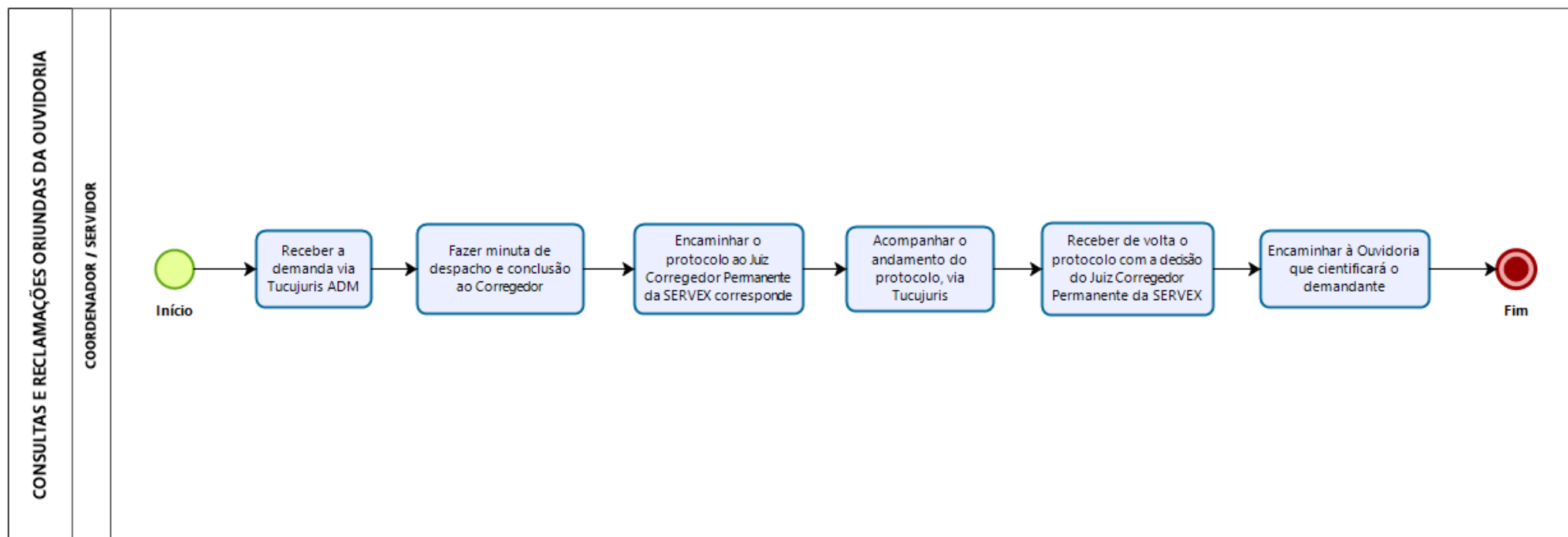



Poder Judiciário
Tribunal de Justiça do Estado do Amapá
Comissão Permanente de Modelagem de Processos Administrativos
Assessoria de Planejamento e Organização

- Correição Judicial

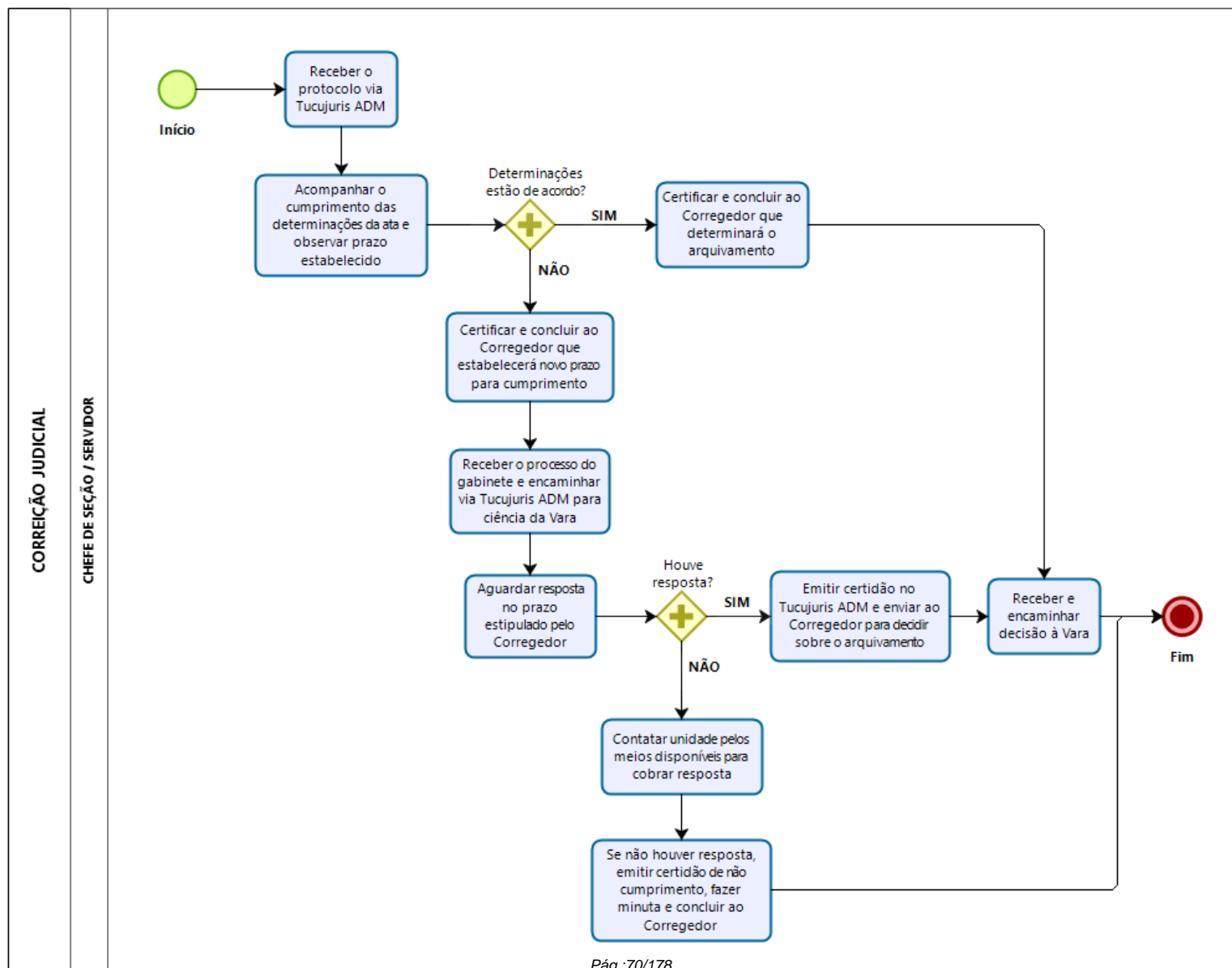



Poder Judiciário
Tribunal de Justiça do Estado do Amapá
Comissão Permanente de Modelagem de Processos Administrativos
Assessoria de Planejamento e Organização

- Correções Extrajudiciais

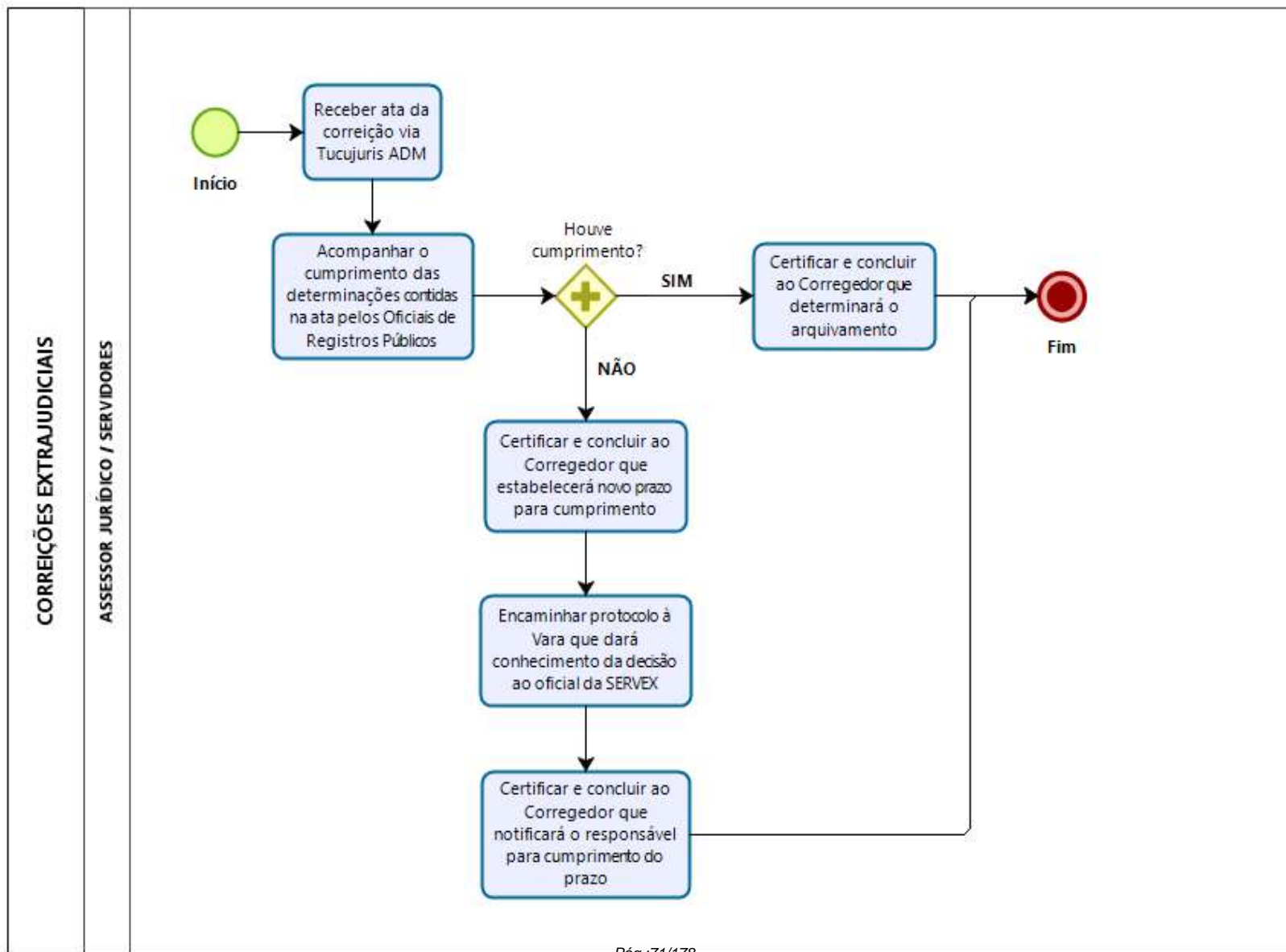



Poder Judiciário
Tribunal de Justiça do Estado do Amapá
Comissão Permanente de Modelagem de Processos Administrativos
Assessoria de Planejamento e Organização

- Demandas da Ouvidoria

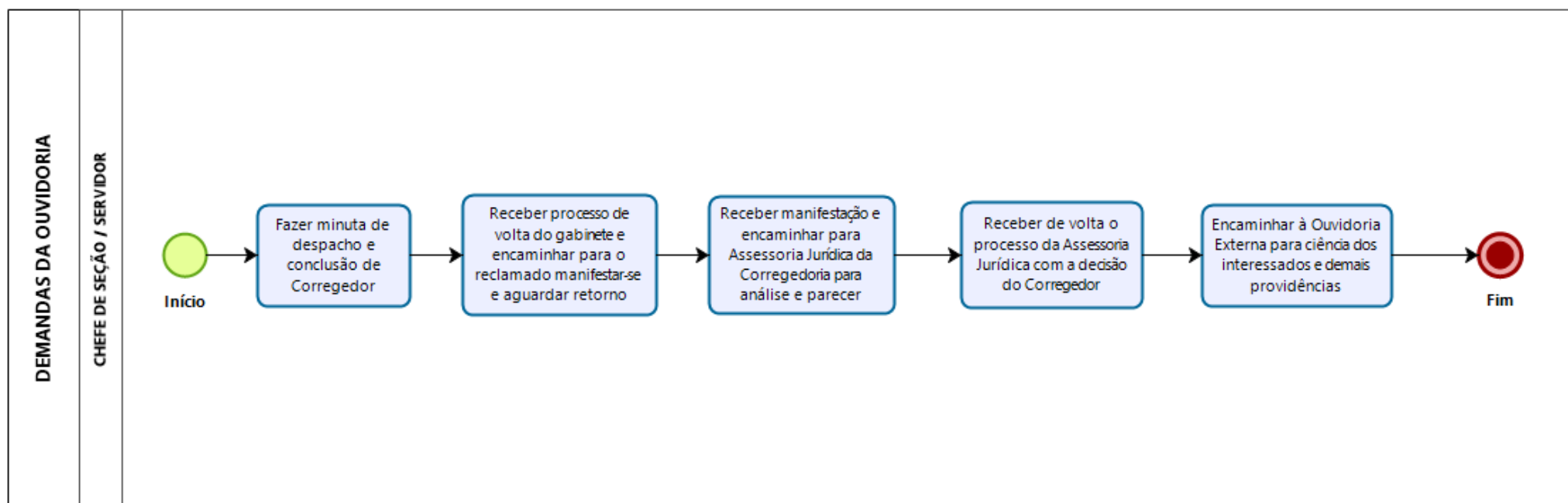



Poder Judiciário
Tribunal de Justiça do Estado do Amapá
Comissão Permanente de Modelagem de Processos Administrativos
Assessoria de Planejamento e Organização

- Designação de Juízes Substitutos

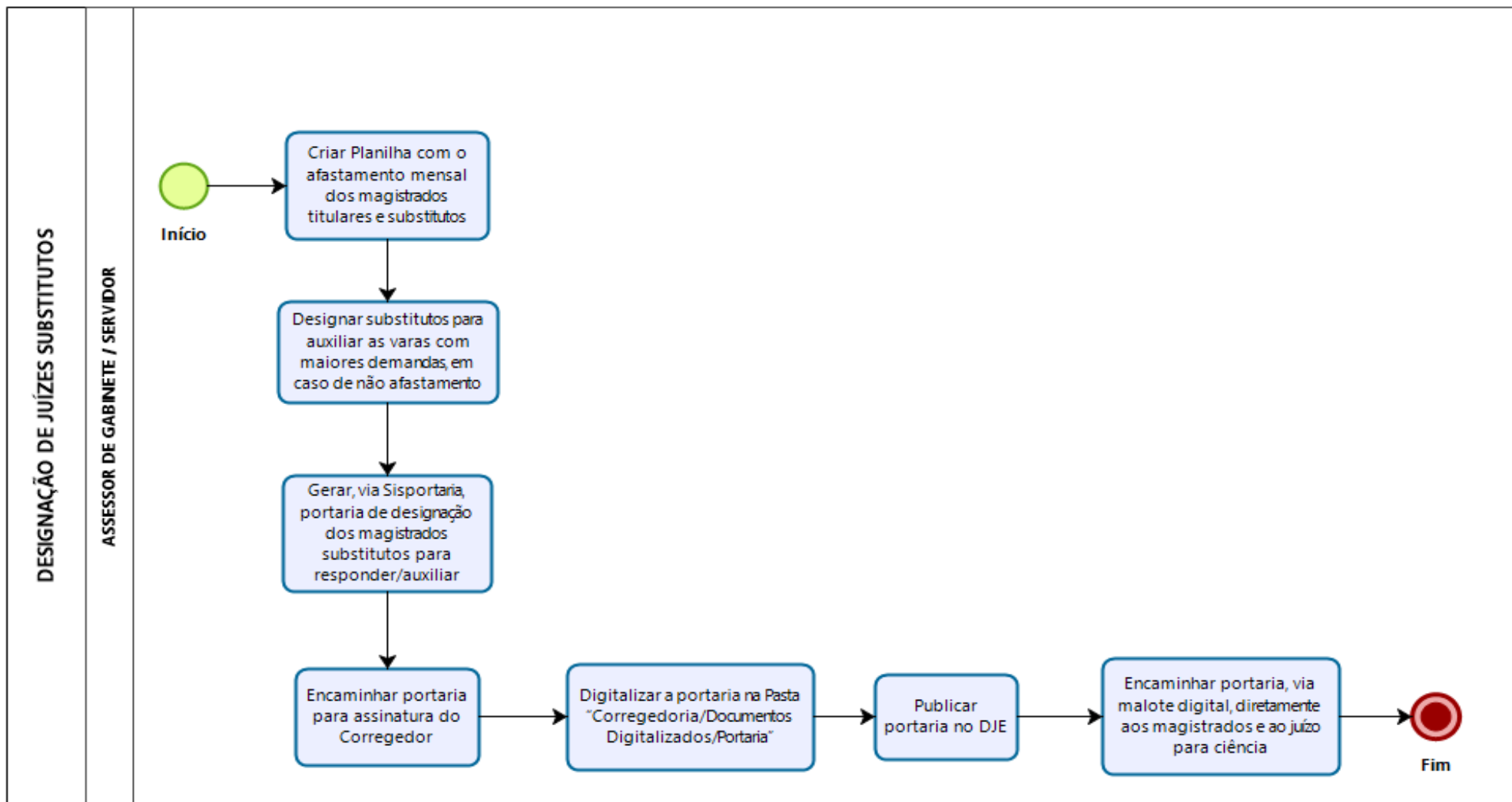



Poder Judiciário
Tribunal de Justiça do Estado do Amapá
Comissão Permanente de Modelagem de Processos Administrativos
Assessoria de Planejamento e Organização

- Designação Regimental

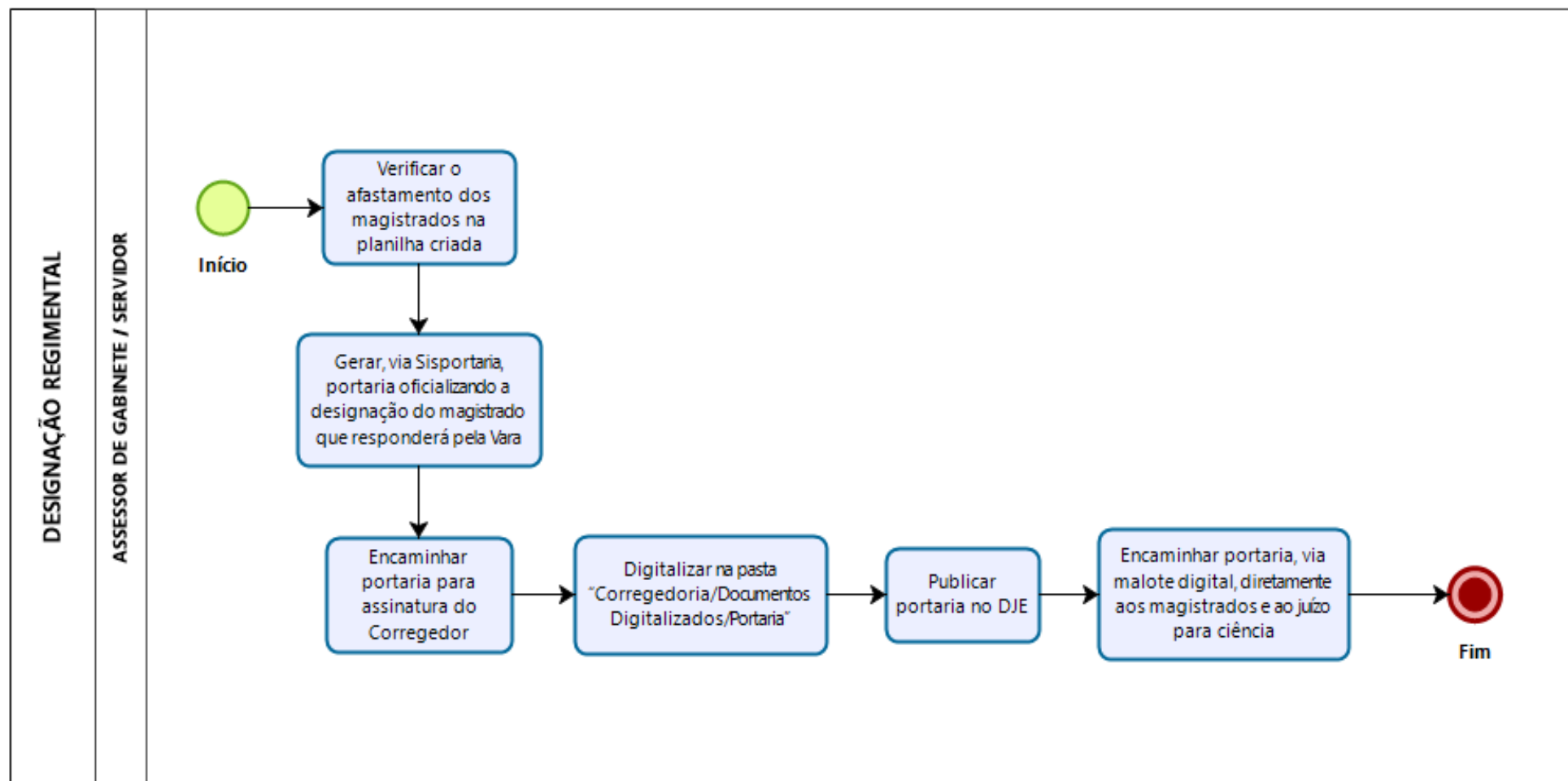



Poder Judiciário
Tribunal de Justiça do Estado do Amapá
Comissão Permanente de Modelagem de Processos Administrativos
Assessoria de Planejamento e Organização

- Rotina de Diversos Processos que são Recebidos na Seção de Cadastro Geral

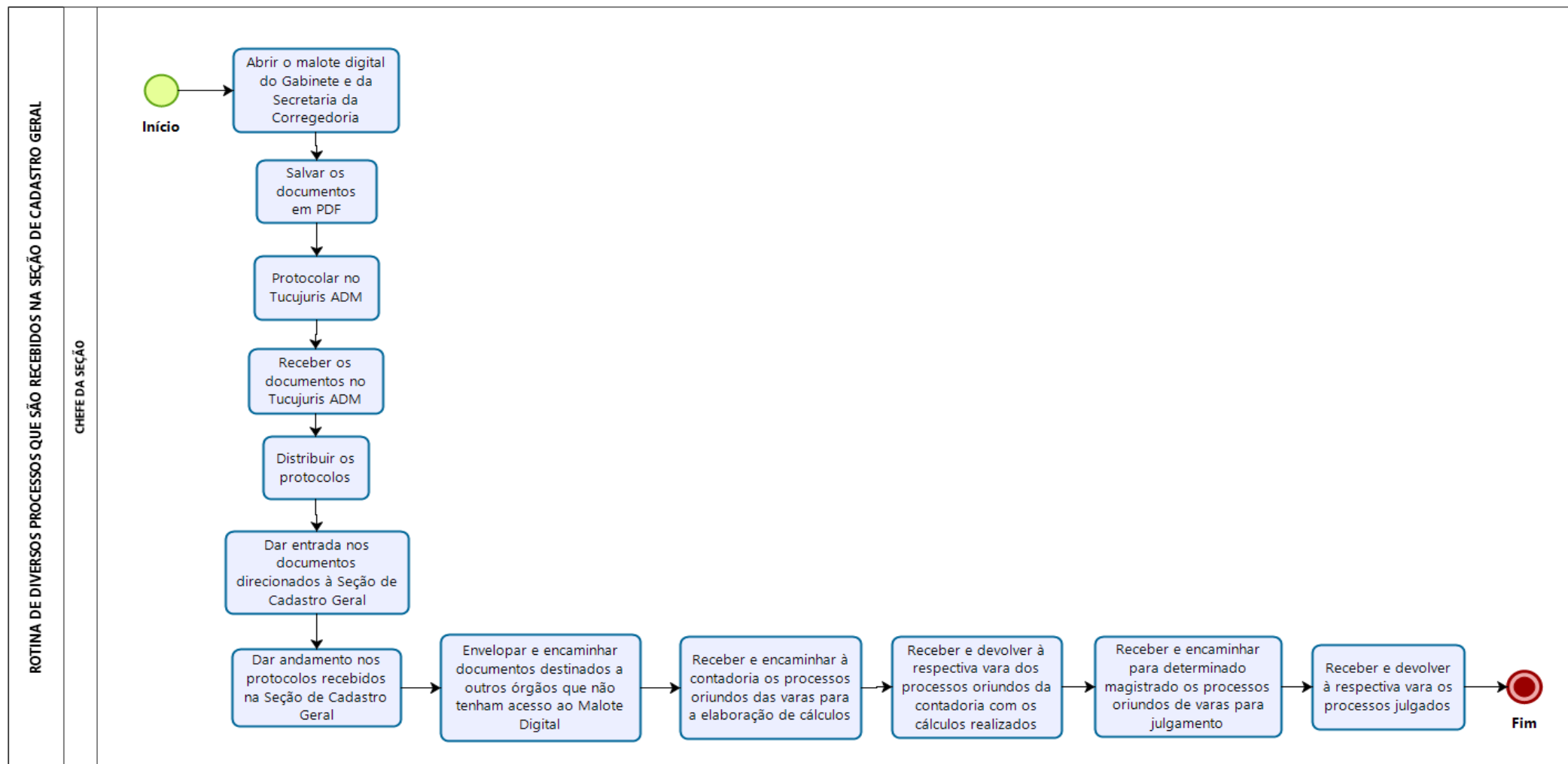



Poder Judiciário
Tribunal de Justiça do Estado do Amapá
Comissão Permanente de Modelagem de Processos Administrativos
Assessoria de Planejamento e Organização

• Escala de Plantão do Recesso Forense

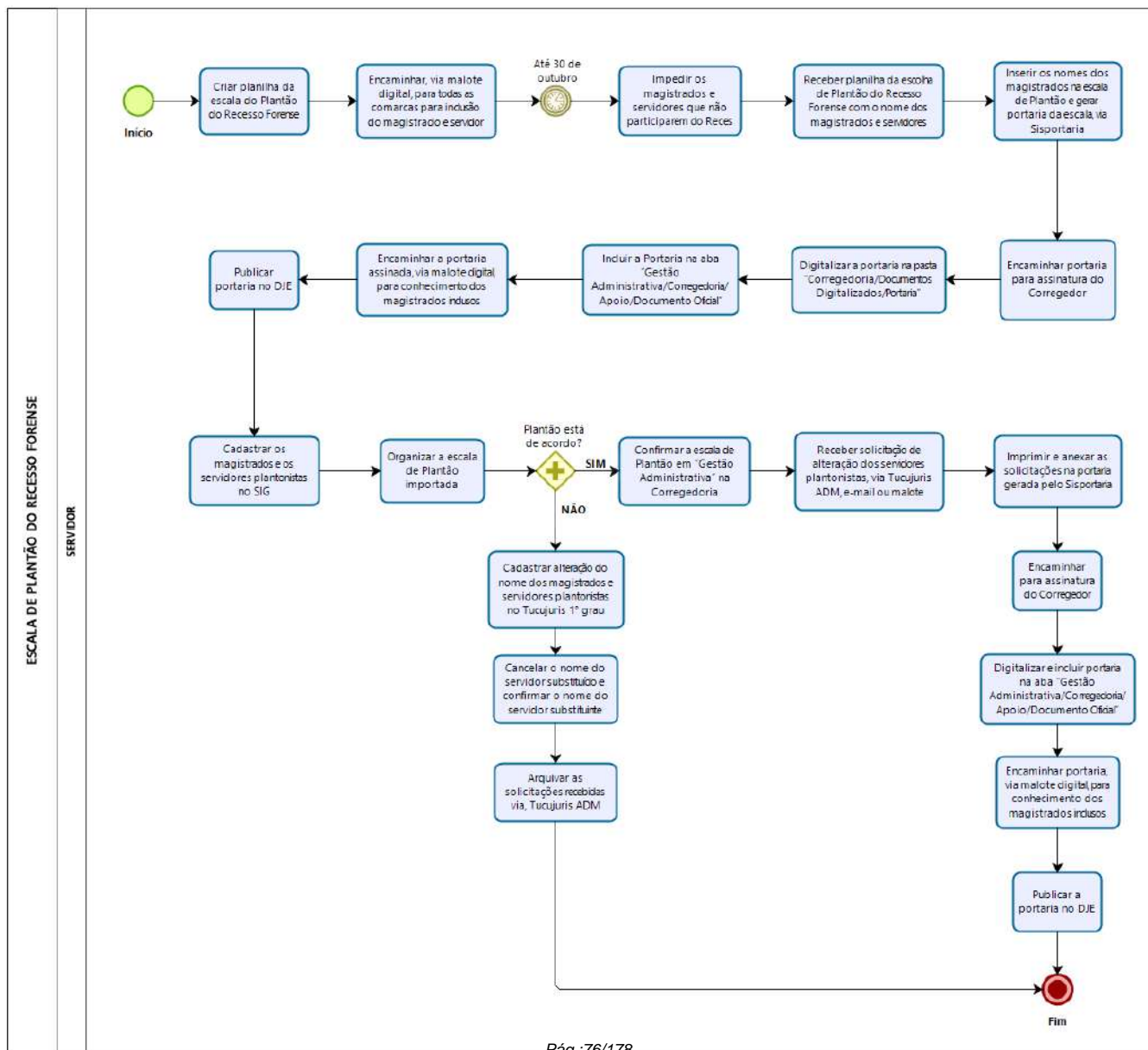



Poder Judiciário
Tribunal de Justiça do Estado do Amapá
Comissão Permanente de Modelagem de Processos Administrativos
Assessoria de Planejamento e Organização

- Fiscalização dos Sistemas: CNA, CNACI, CNCIAI, CNCA, CNEP e CNIUIS

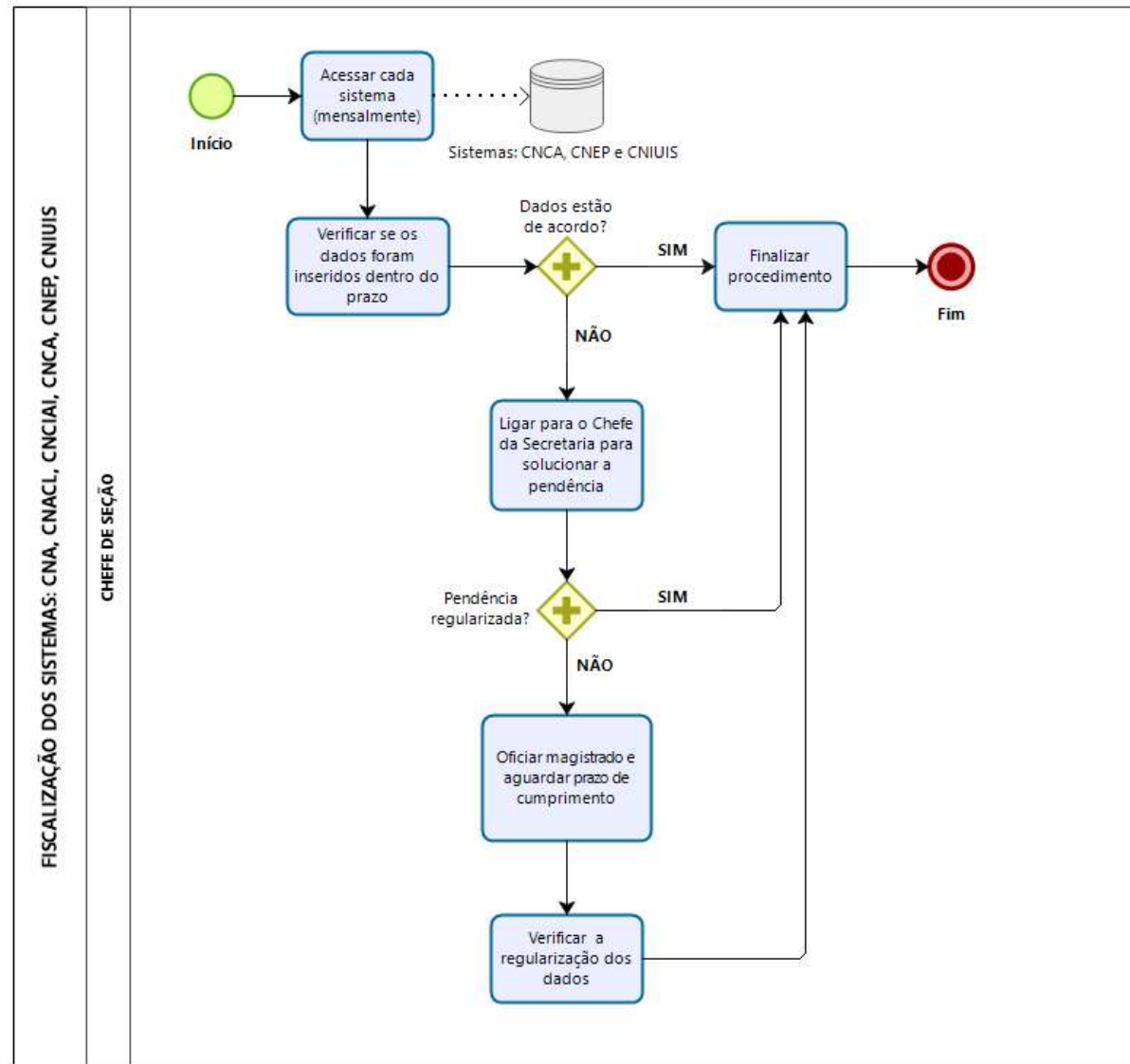



Poder Judiciário
Tribunal de Justiça do Estado do Amapá
Comissão Permanente de Modelagem de Processos Administrativos
Assessoria de Planejamento e Organização

- Homologação de Justificativa de Ponto dos Servidores do Plantão Judiciário

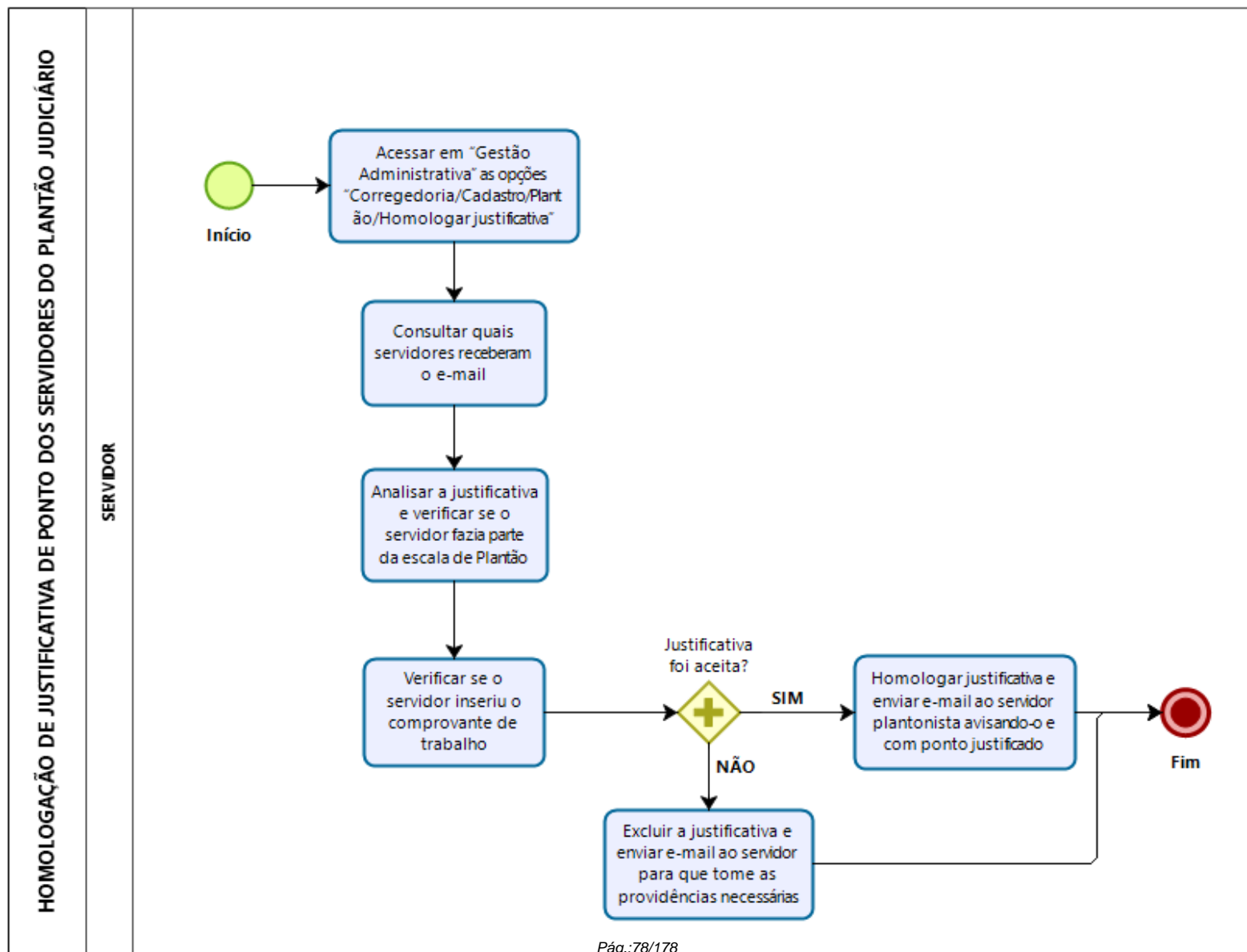



Poder Judiciário
Tribunal de Justiça do Estado do Amapá
Comissão Permanente de Modelagem de Processos Administrativos
Assessoria de Planejamento e Organização

- Impedimentos de Oficiais de Justiça Durante os Afastamentos

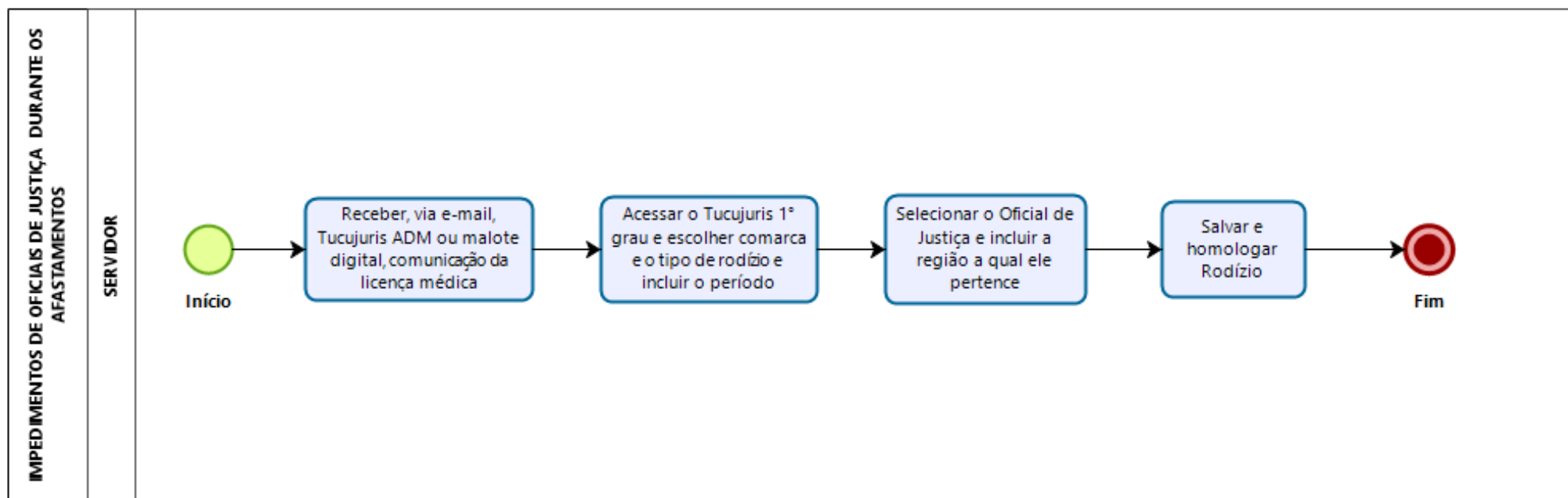



Poder Judiciário
Tribunal de Justiça do Estado do Amapá
Comissão Permanente de Modelagem de Processos Administrativos
Assessoria de Planejamento e Organização

- Metas do CNJ

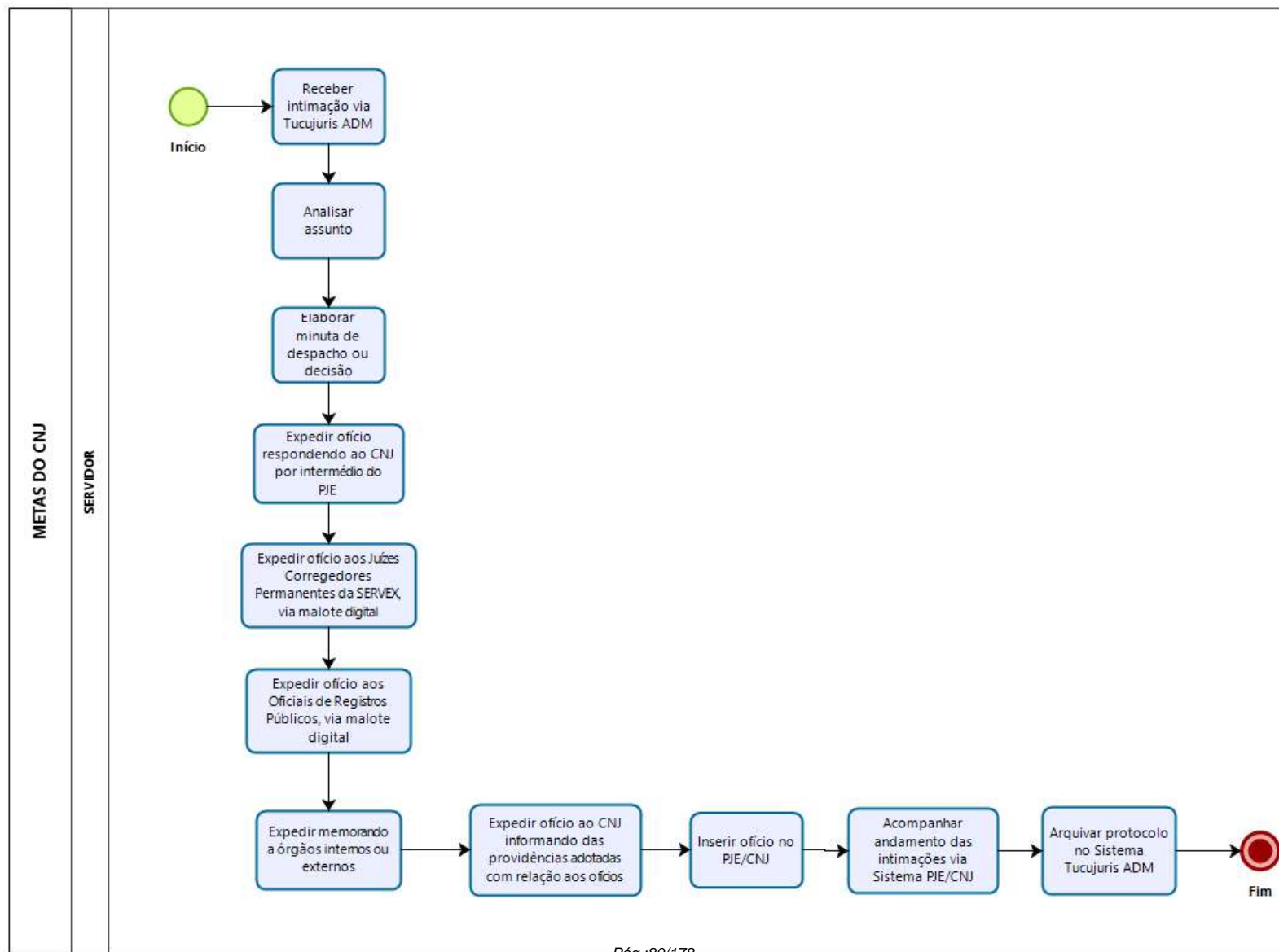



Poder Judiciário
Tribunal de Justiça do Estado do Amapá
Comissão Permanente de Modelagem de Processos Administrativos
Assessoria de Planejamento e Organização

• Plantão Judiciário de Magistrados e Servidores

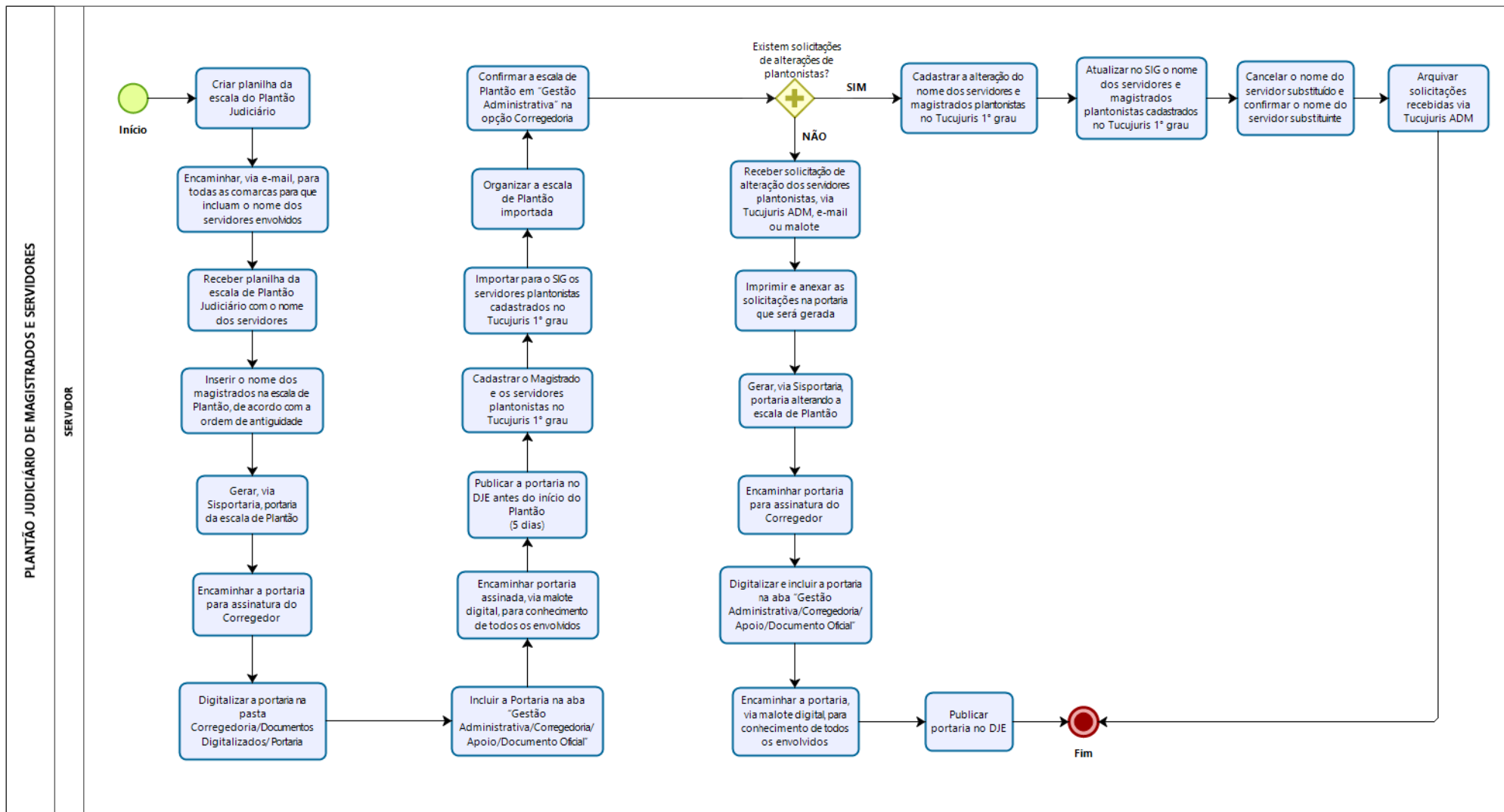



Poder Judiciário
Tribunal de Justiça do Estado do Amapá
Comissão Permanente de Modelagem de Processos Administrativos
Assessoria de Planejamento e Organização

- Processo de Habilitação de Pretendente Para Adoção Internacional

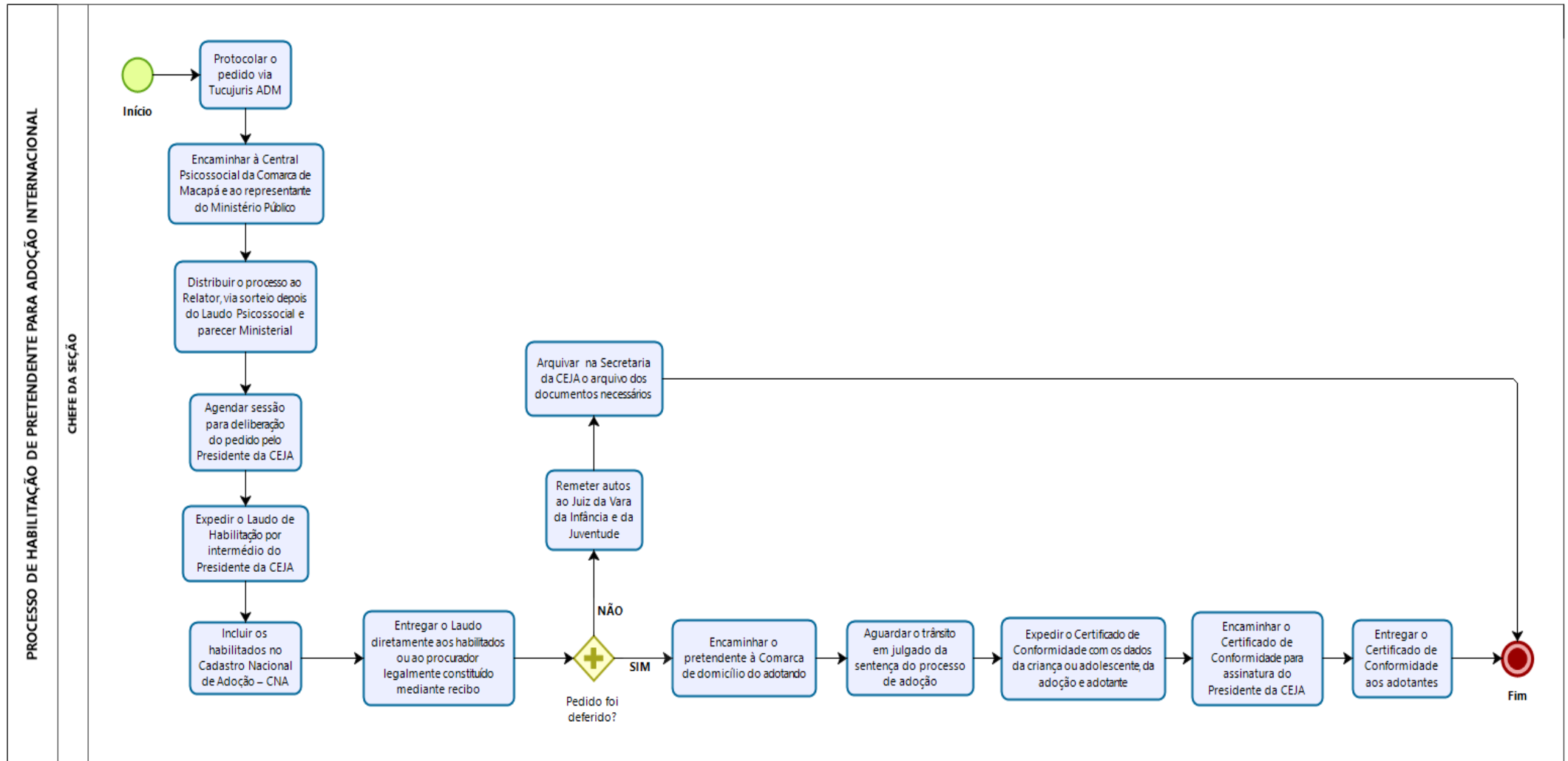



Poder Judiciário
Tribunal de Justiça do Estado do Amapá
Comissão Permanente de Modelagem de Processos Administrativos
Assessoria de Planejamento e Organização

- Processos Pertinentes aos Recursos Humanos

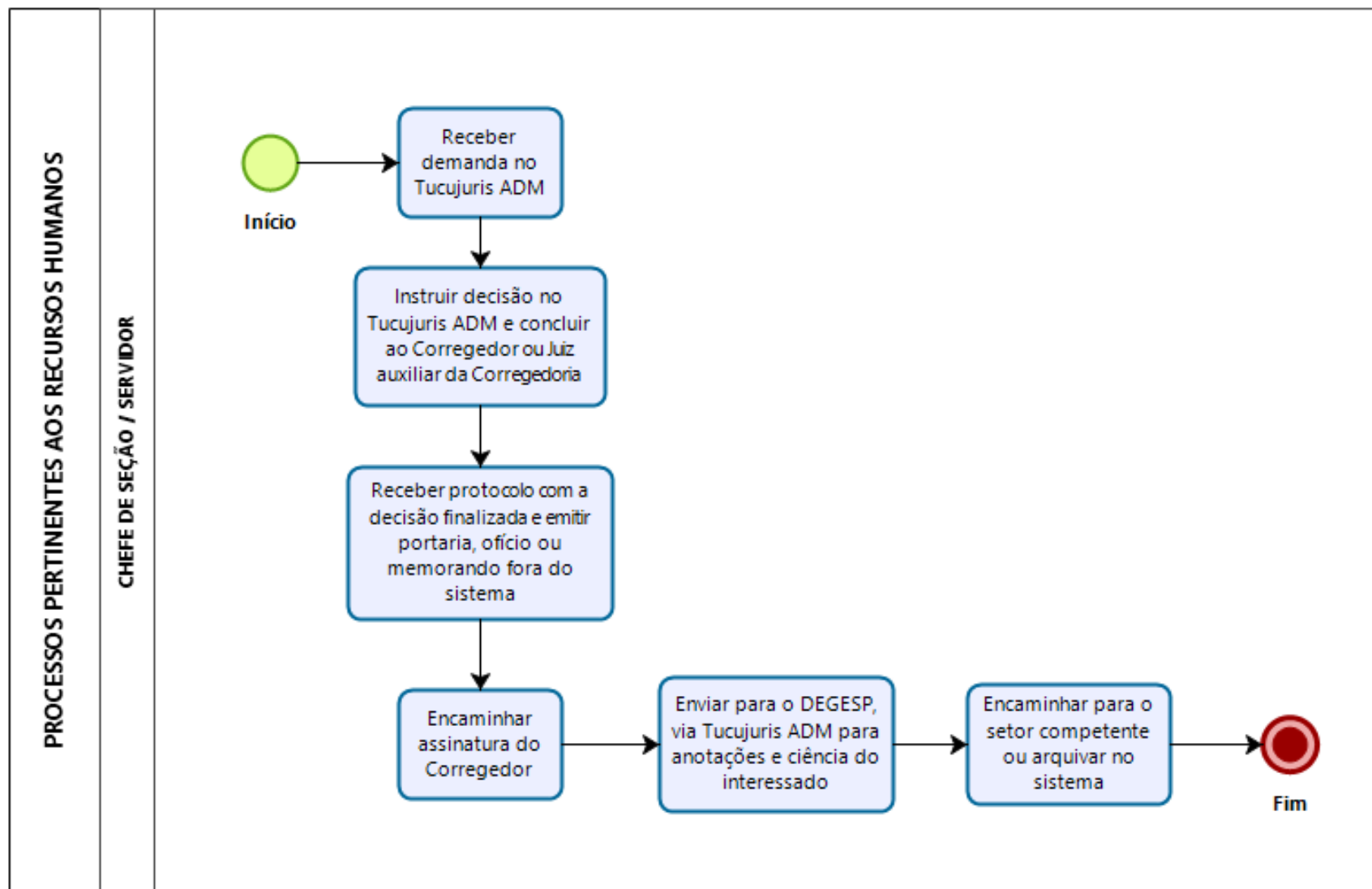



Poder Judiciário
Tribunal de Justiça do Estado do Amapá
Comissão Permanente de Modelagem de Processos Administrativos
Assessoria de Planejamento e Organização

- Recebimento dos Processos de Prestações de Contas da Vepma no Tucujuris ADM

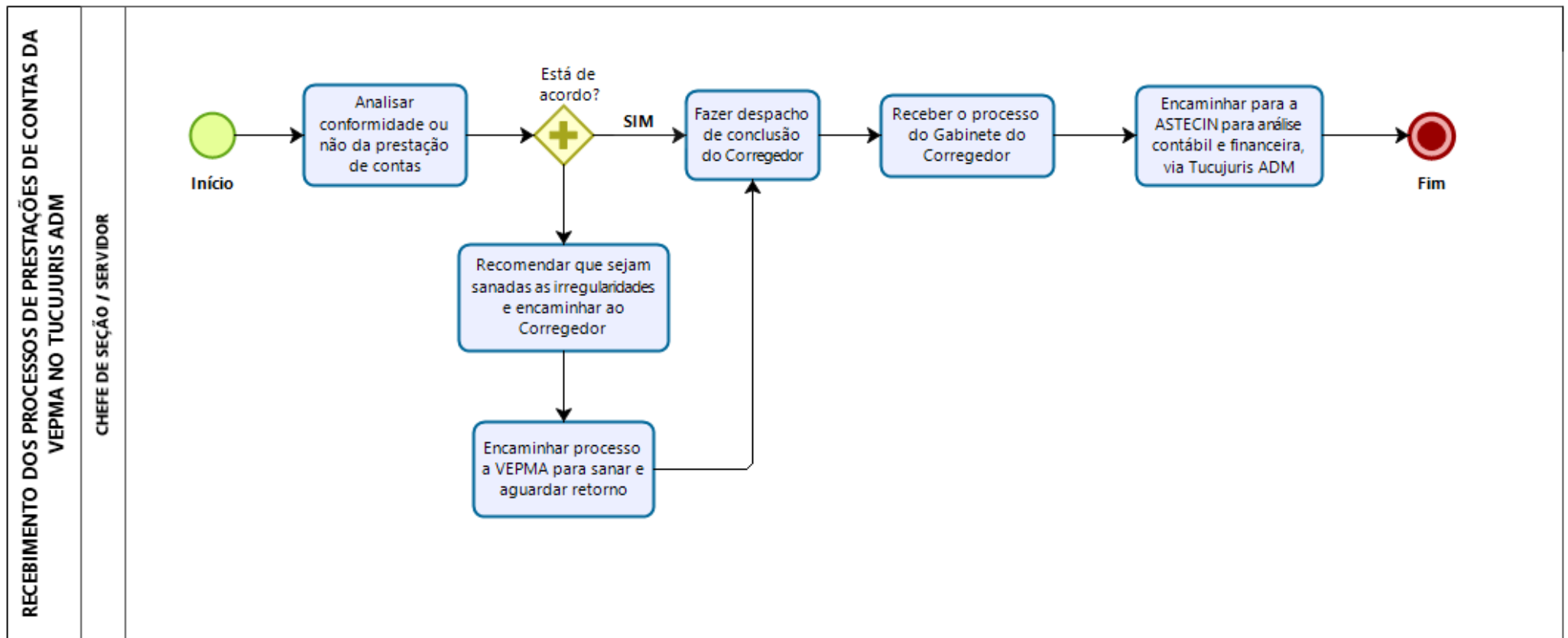



Poder Judiciário
Tribunal de Justiça do Estado do Amapá
Comissão Permanente de Modelagem de Processos Administrativos
Assessoria de Planejamento e Organização

- Restituição de Contas

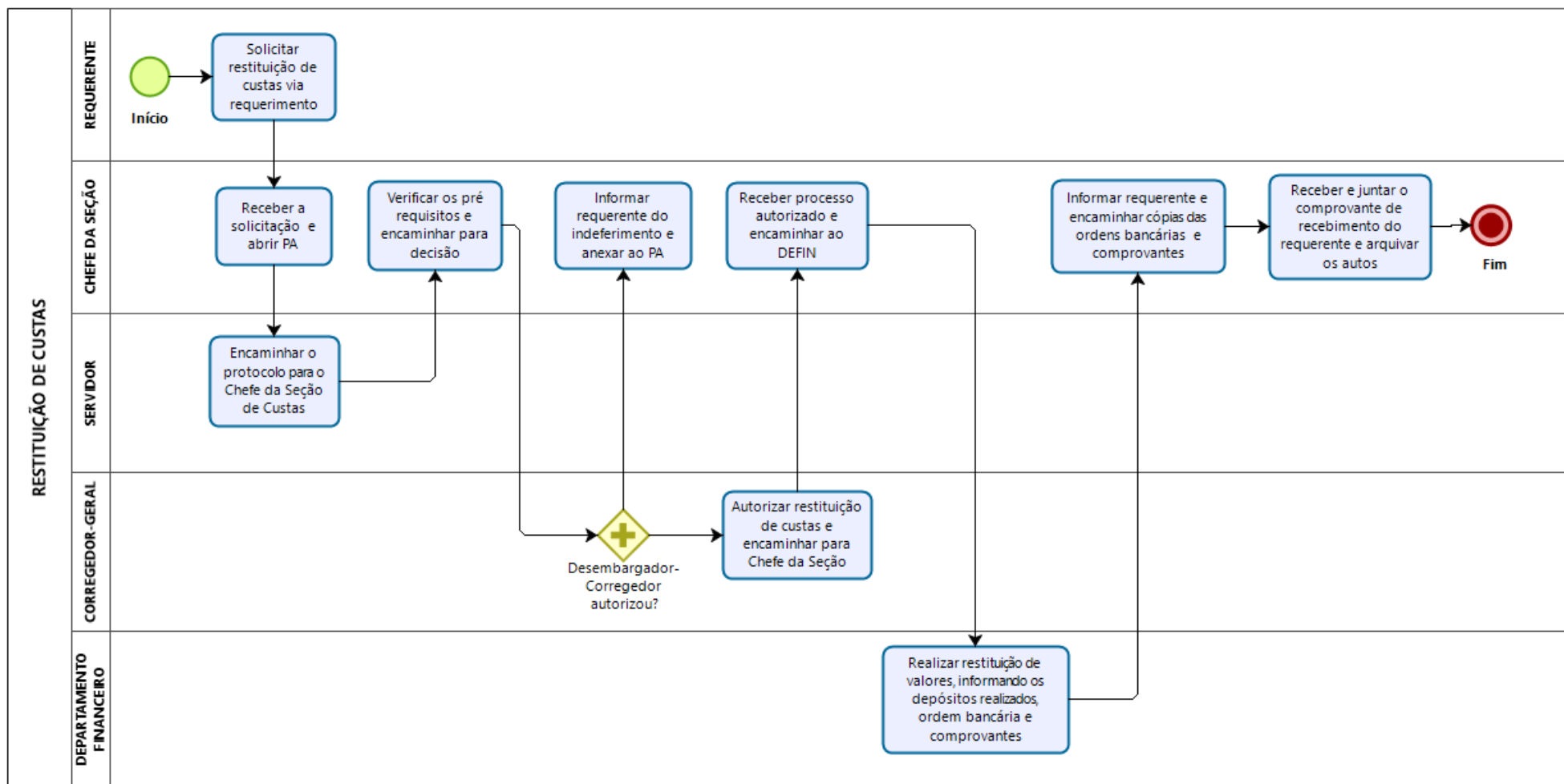



Poder Judiciário
Tribunal de Justiça do Estado do Amapá
Comissão Permanente de Modelagem de Processos Administrativos
Assessoria de Planejamento e Organização

- Rotina dos Processos Recebidos na Seção de Legislação da Corregedoria

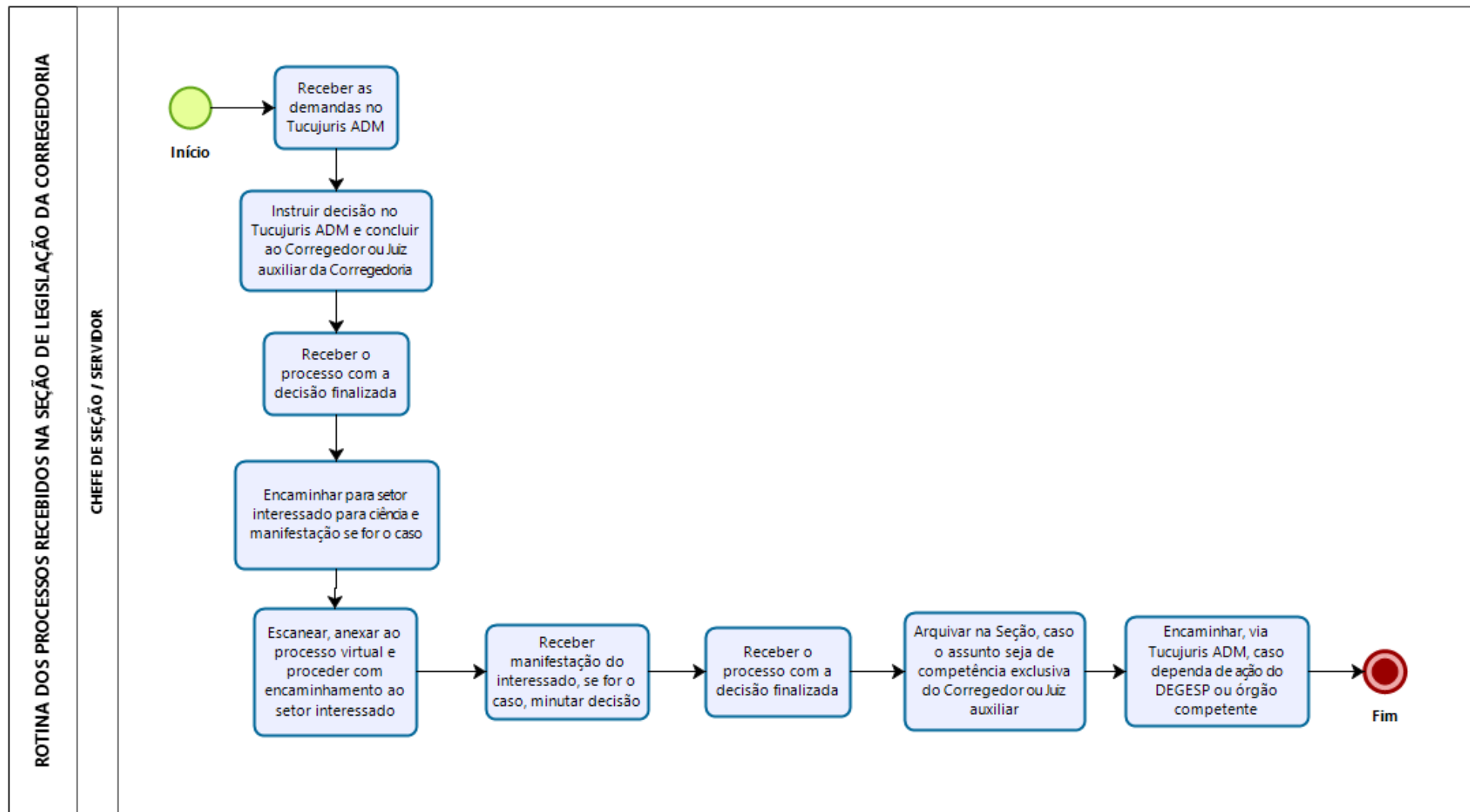



Poder Judiciário
Tribunal de Justiça do Estado do Amapá
Comissão Permanente de Modelagem de Processos Administrativos
Assessoria de Planejamento e Organização

- Servidor que Não Compareceu ao Plantão Judiciário

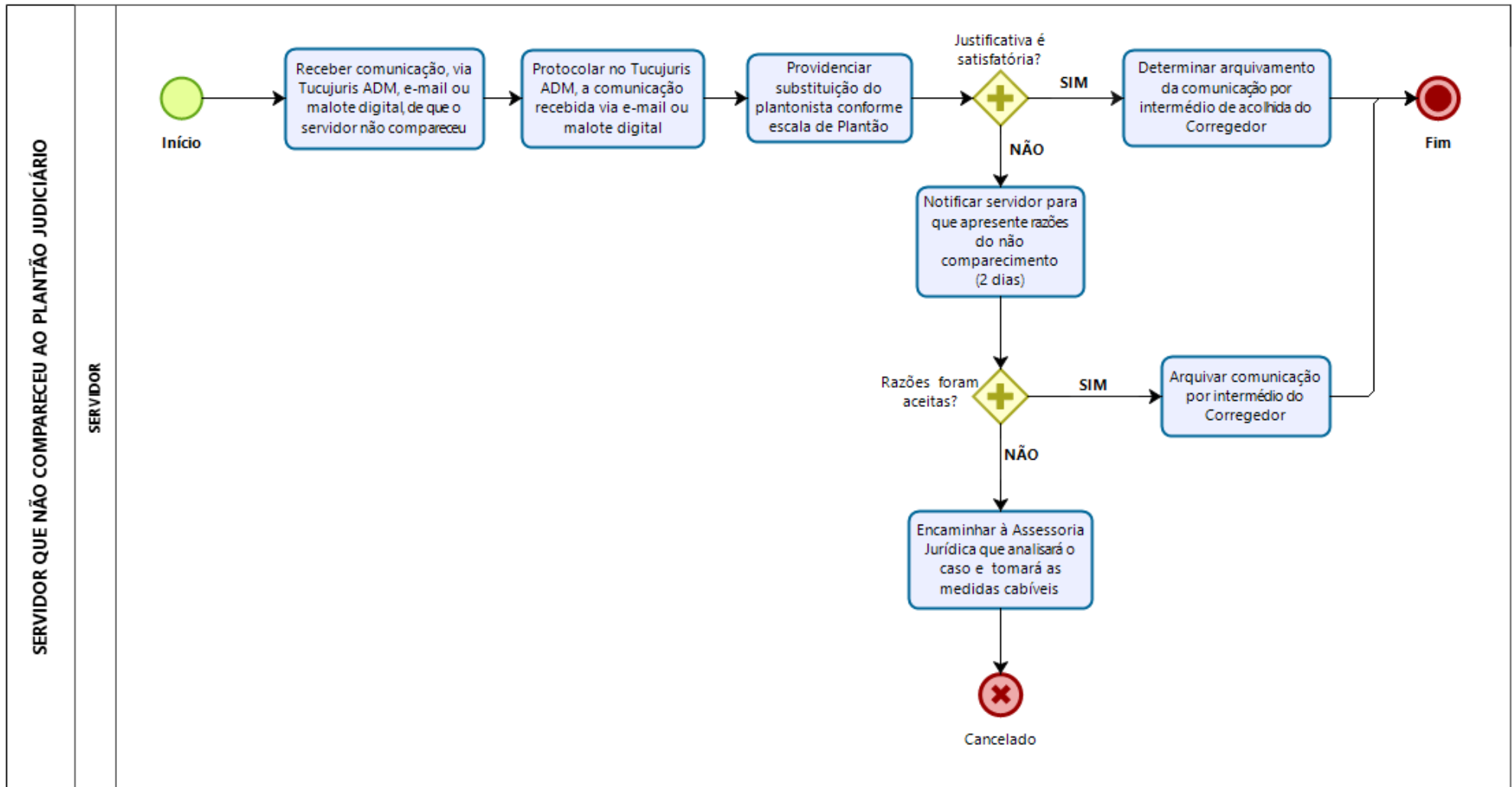



Poder Judiciário
Tribunal de Justiça do Estado do Amapá
Comissão Permanente de Modelagem de Processos Administrativos
Assessoria de Planejamento e Organização

- Sistema de Justiça Aberta do CNJ – Serventias Judiciais – SERVEX

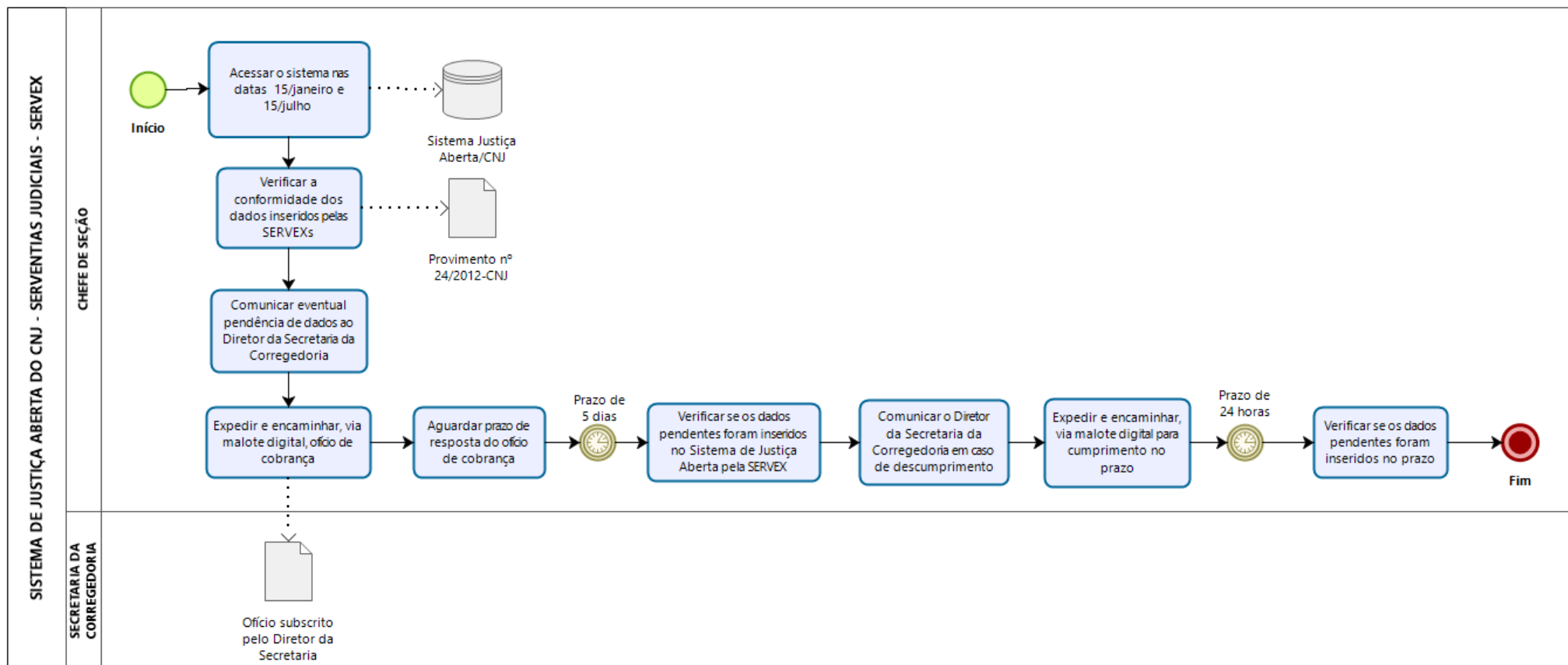



Poder Judiciário
Tribunal de Justiça do Estado do Amapá
Comissão Permanente de Modelagem de Processos Administrativos
Assessoria de Planejamento e Organização

- Sistema de Processo Judicial Eletrônico – PJECNJ

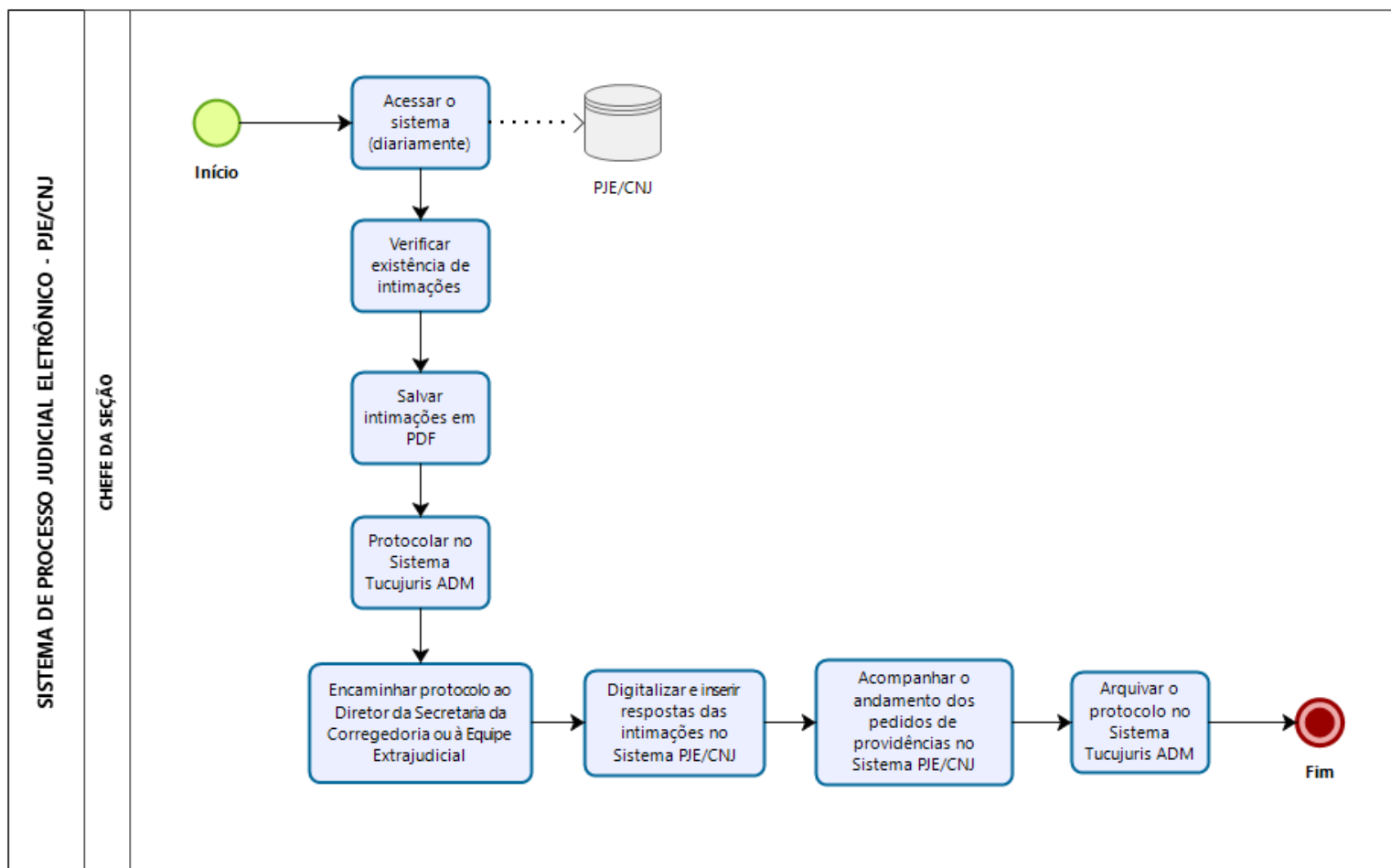



7) Processos: Diretoria Geral – DG

- Organização de Sessões Plenárias

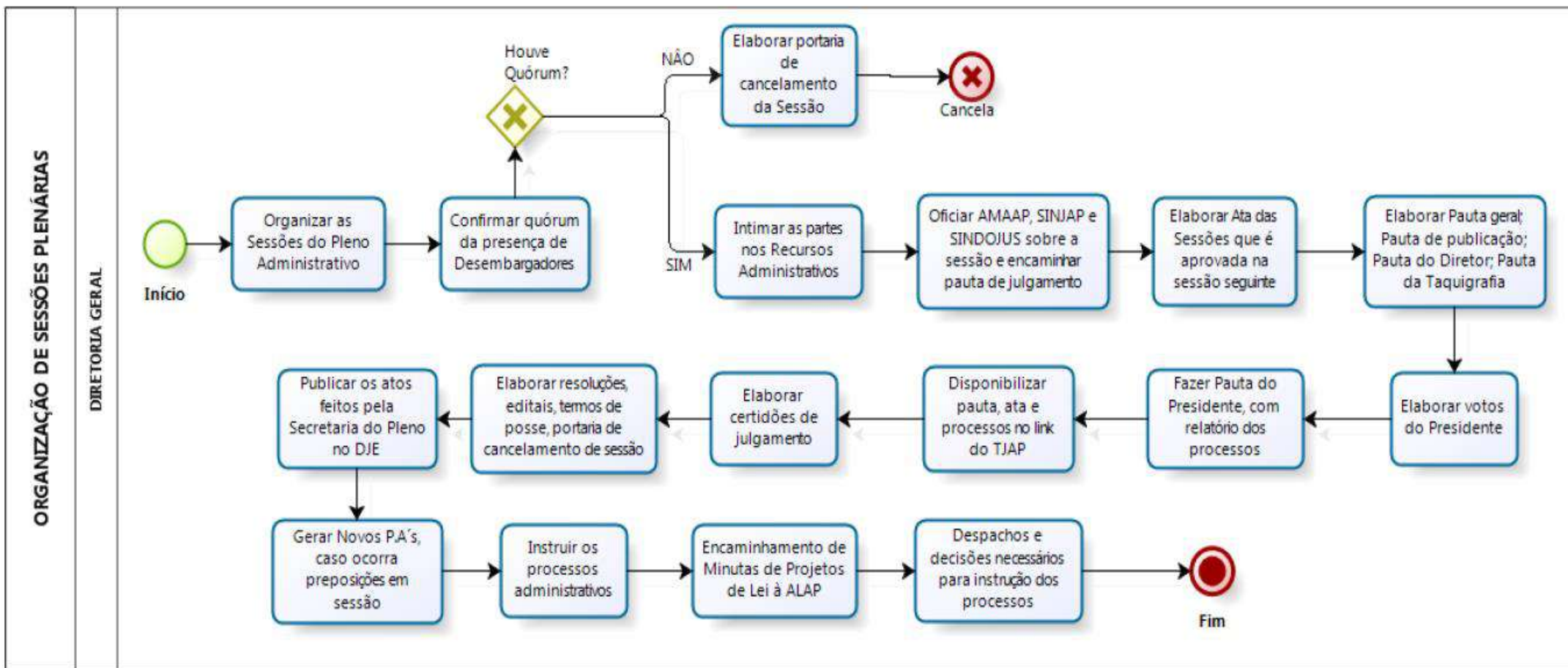



Poder Judiciário
Tribunal de Justiça do Estado do Amapá
Comissão Permanente de Modelagem de Processos Administrativos
Assessoria de Planejamento e Organização

8) Processos: Departamento Administrativo – DA

- Abastecimento de combustível

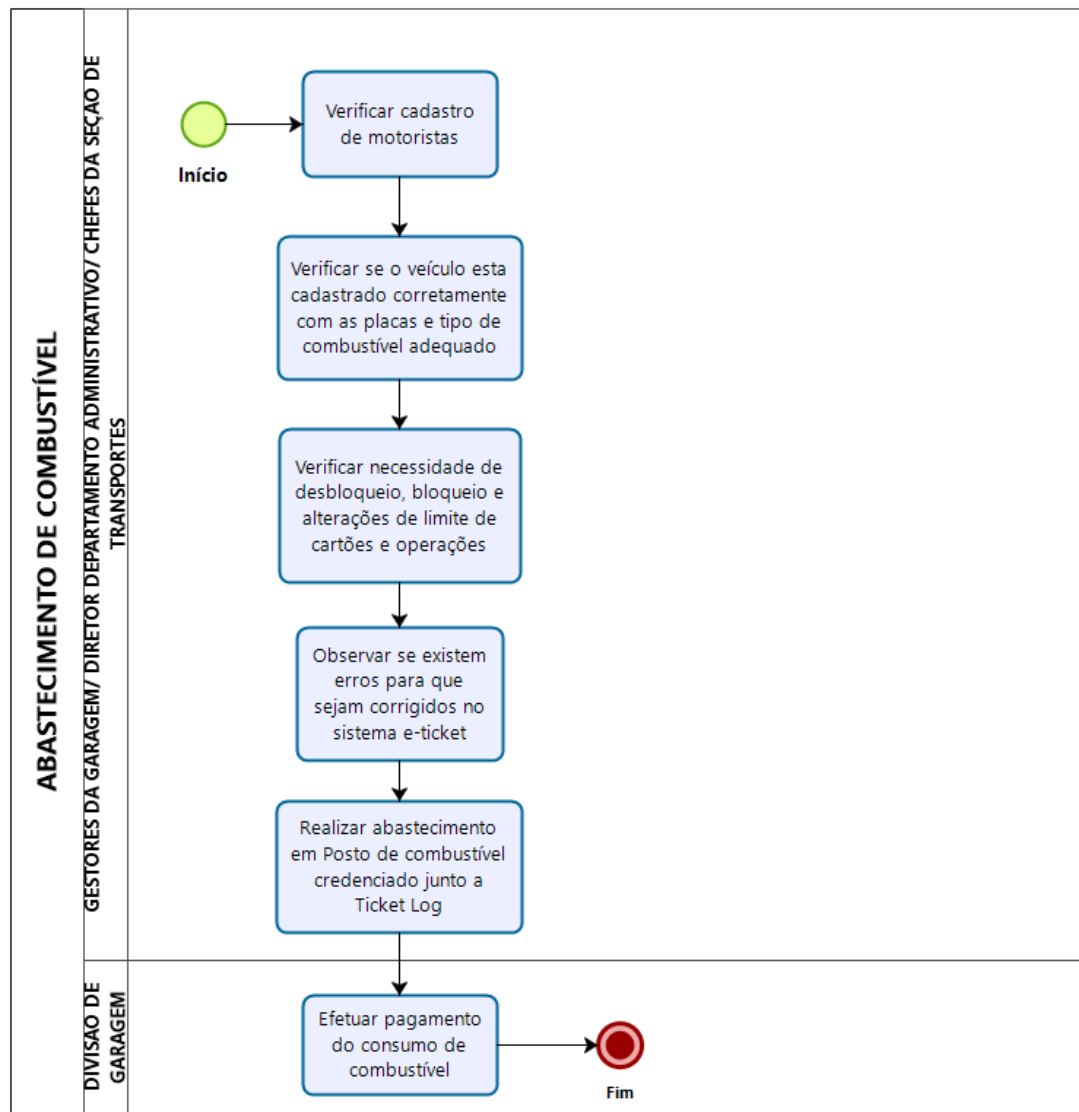



• Aquisição de materiais de consumo

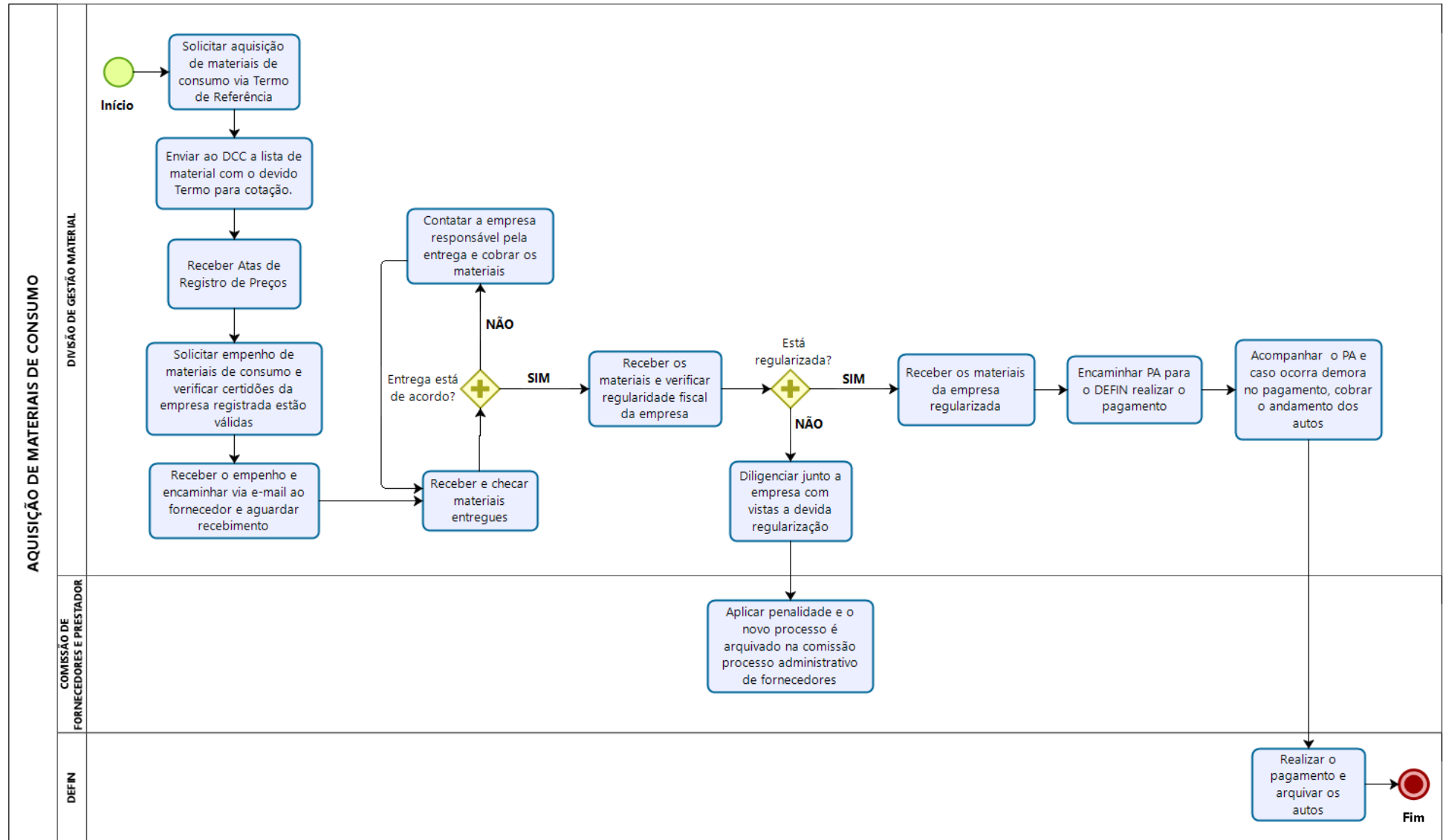



Poder Judiciário
Tribunal de Justiça do Estado do Amapá
Comissão Permanente de Modelagem de Processos Administrativos
Assessoria de Planejamento e Organização

- Atendimento do material

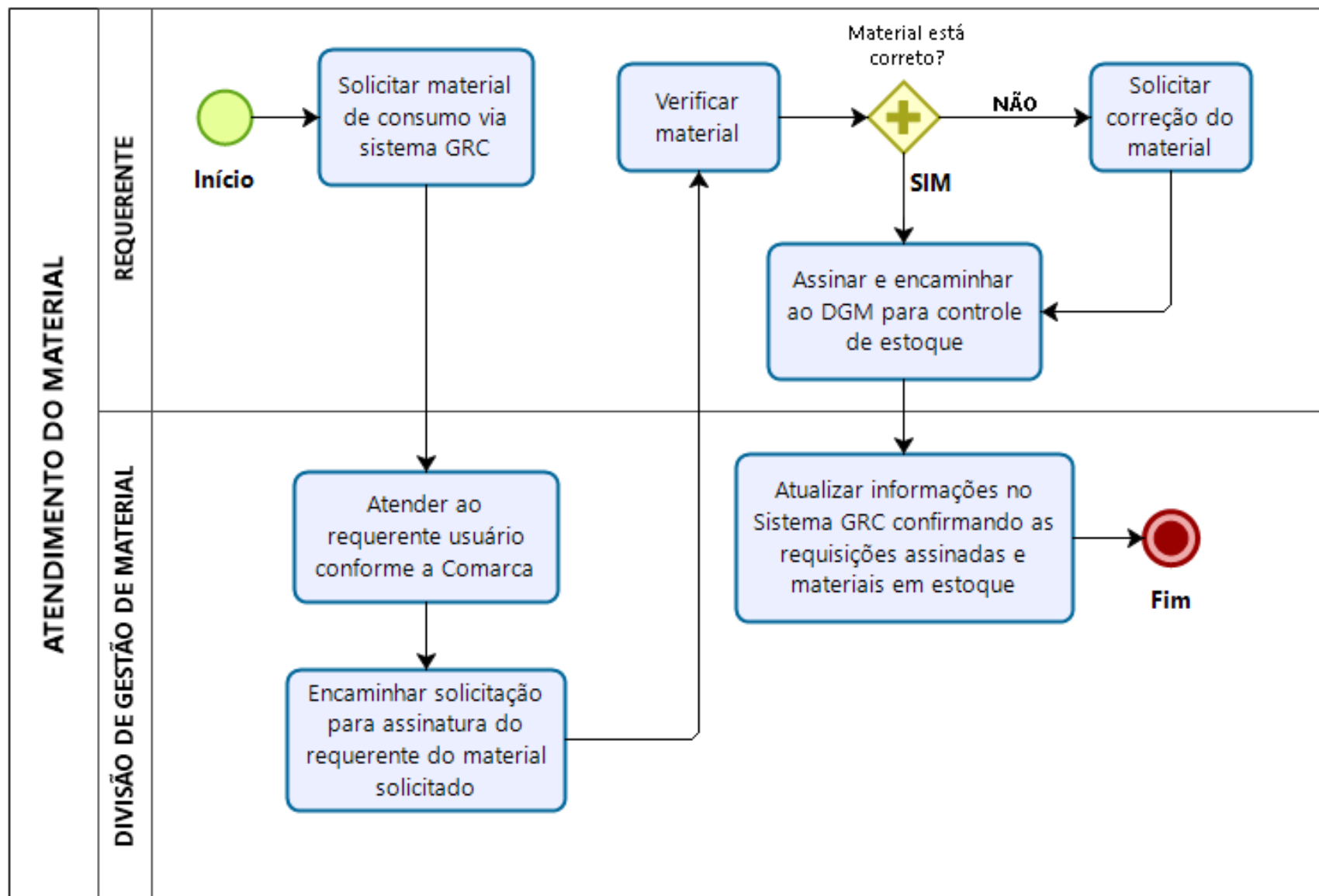



Poder Judiciário
Tribunal de Justiça do Estado do Amapá
Comissão Permanente de Modelagem de Processos Administrativos
Assessoria de Planejamento e Organização

- Cadastro de Motoristas

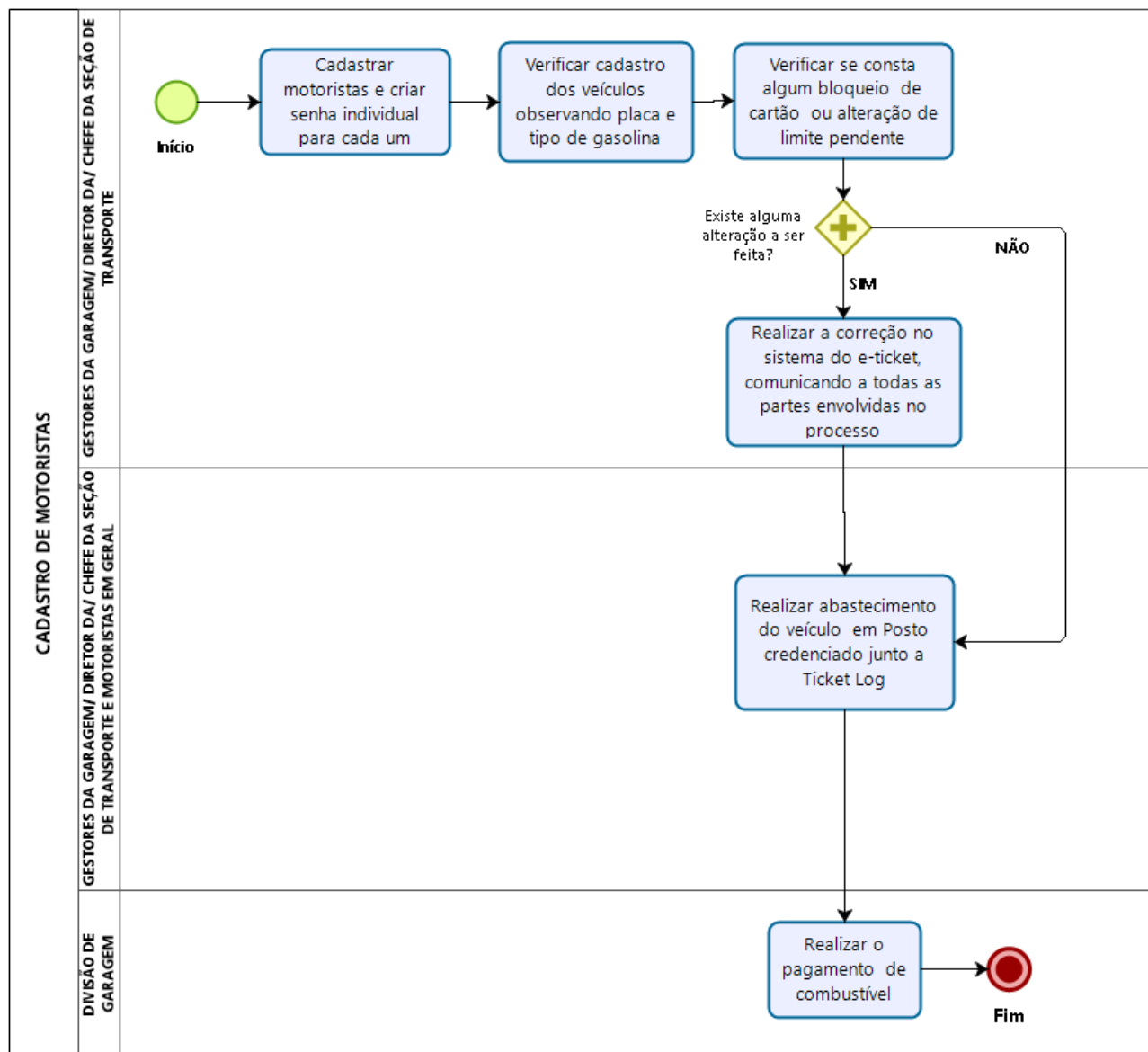



Poder Judiciário
Tribunal de Justiça do Estado do Amapá
Comissão Permanente de Modelagem de Processos Administrativos
Assessoria de Planejamento e Organização

- Deslocamentos de servidores para manutenção nas unidades do TJAP

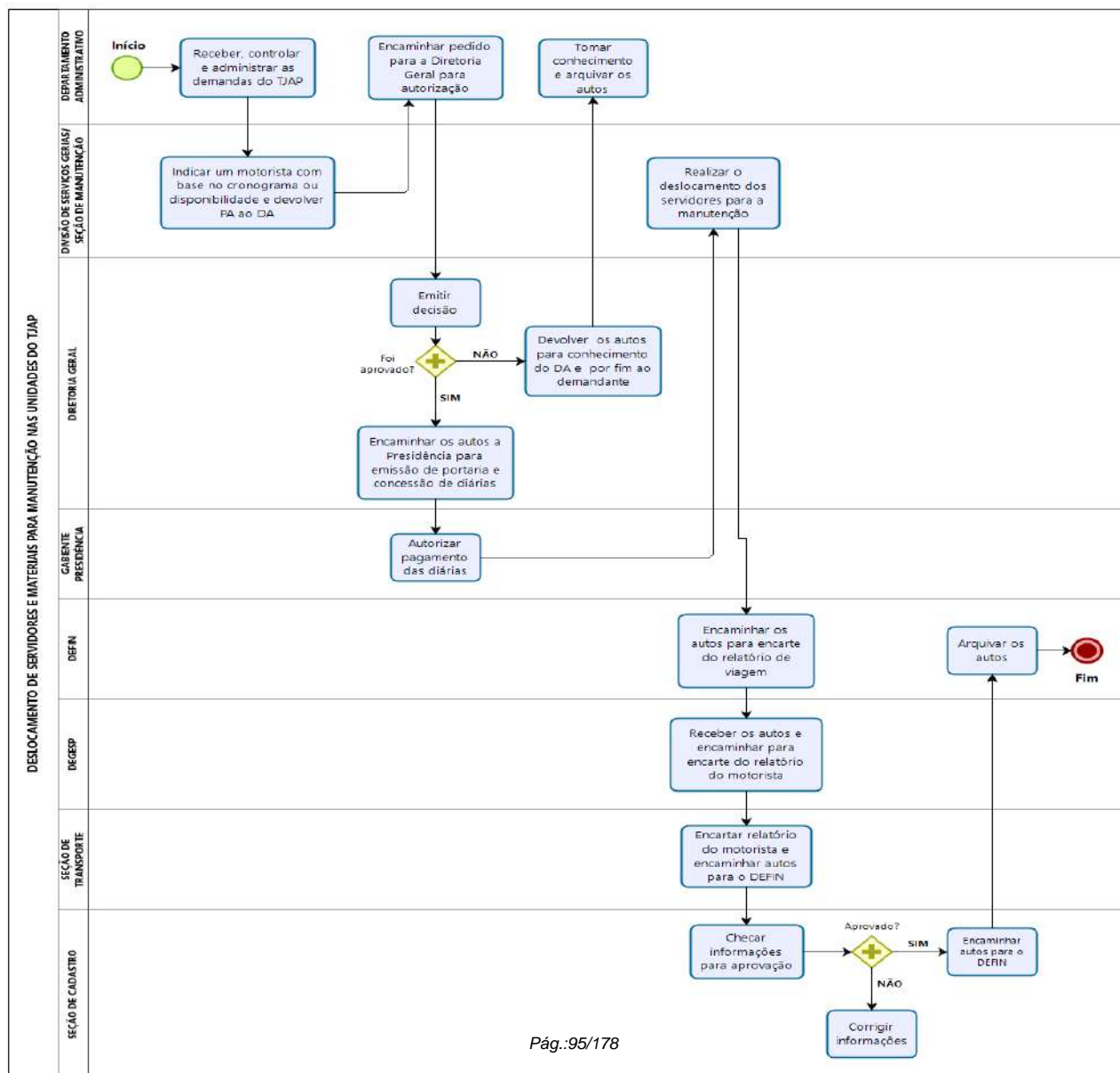



• Doação de bens inservíveis

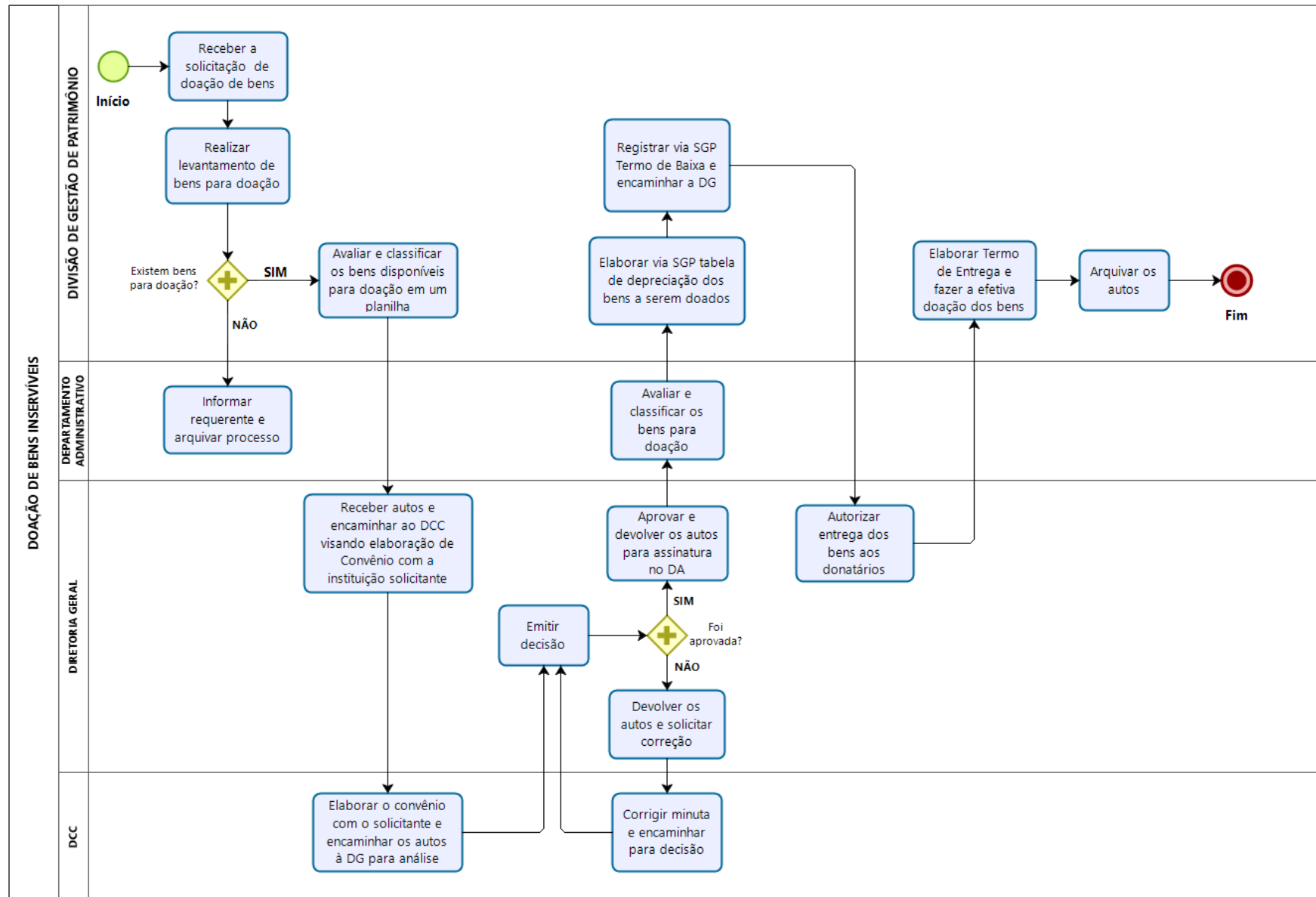



Poder Judiciário
Tribunal de Justiça do Estado do Amapá
Comissão Permanente de Modelagem de Processos Administrativos
Assessoria de Planejamento e Organização

- Fiscalização de obras

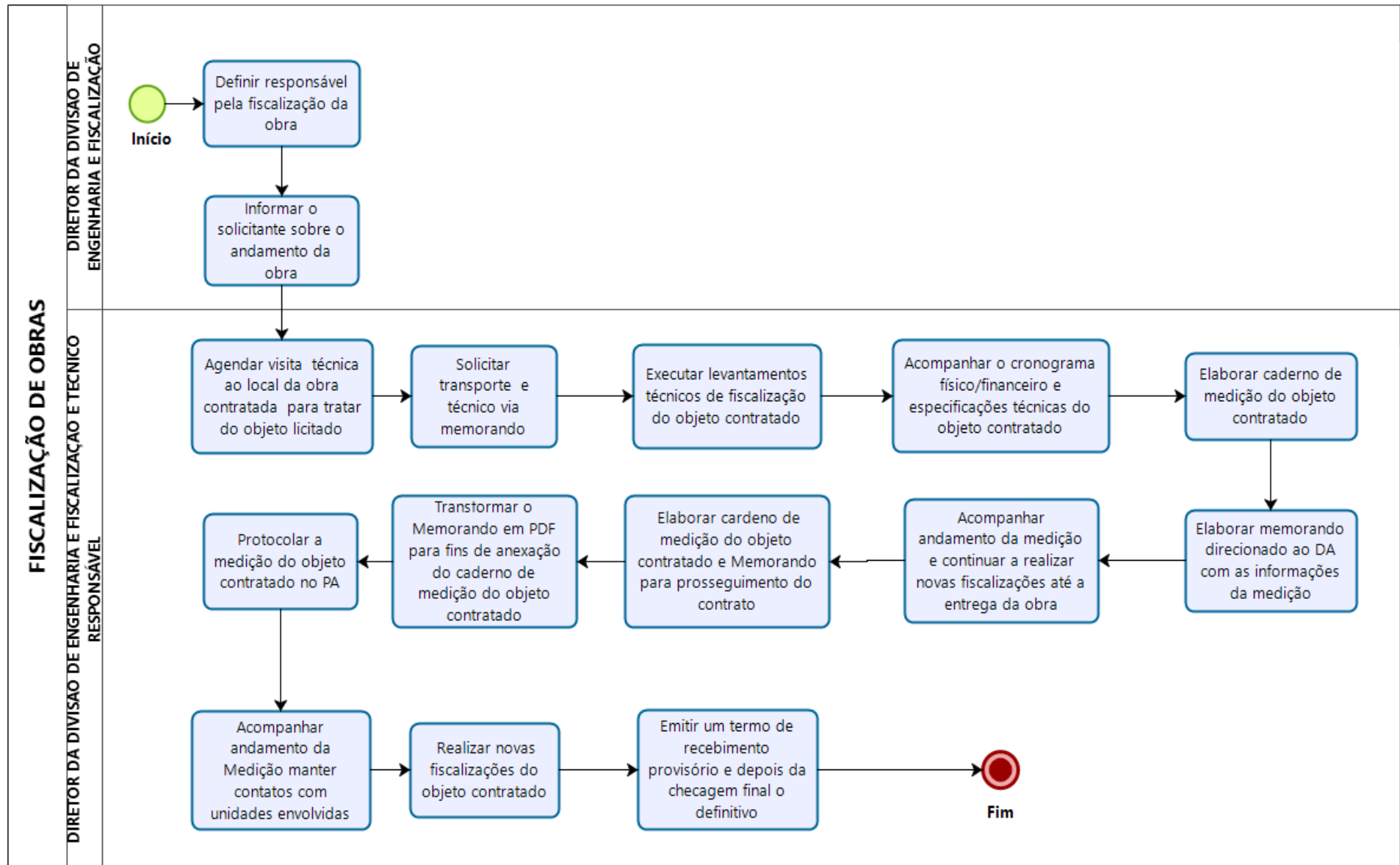



Poder Judiciário
Tribunal de Justiça do Estado do Amapá
Comissão Permanente de Modelagem de Processos Administrativos
Assessoria de Planejamento e Organização

- Fiscalização de projeto elétrico

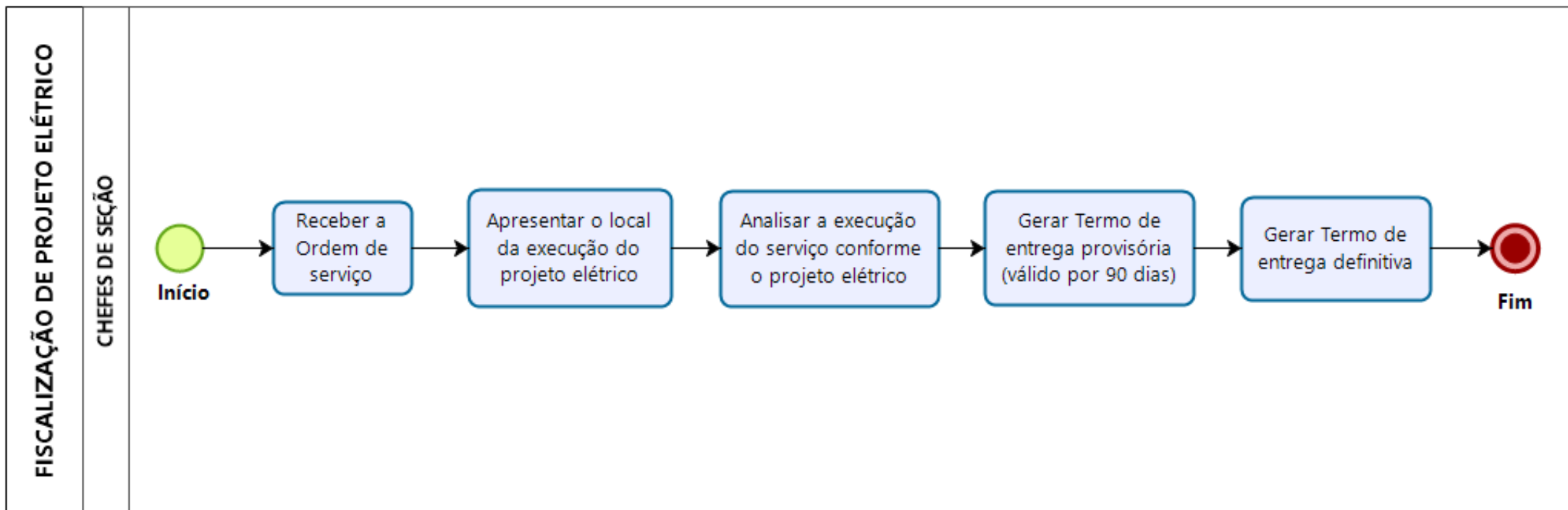



Poder Judiciário
Tribunal de Justiça do Estado do Amapá
Comissão Permanente de Modelagem de Processos Administrativos
Assessoria de Planejamento e Organização

- Instrução de multas de veículos

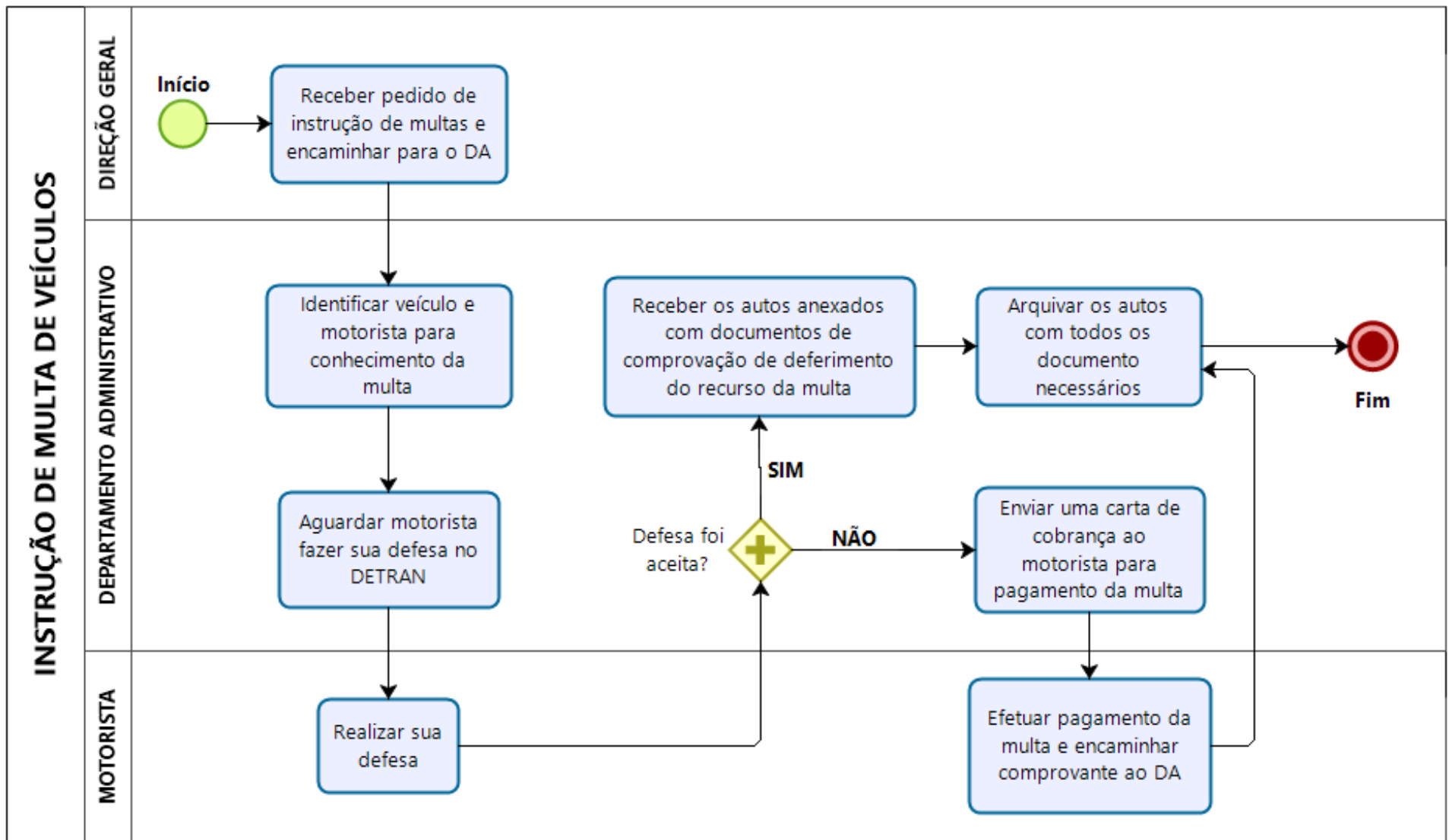



Poder Judiciário
Tribunal de Justiça do Estado do Amapá
Comissão Permanente de Modelagem de Processos Administrativos
Assessoria de Planejamento e Organização

- Instrução de Pagamento de Chaves

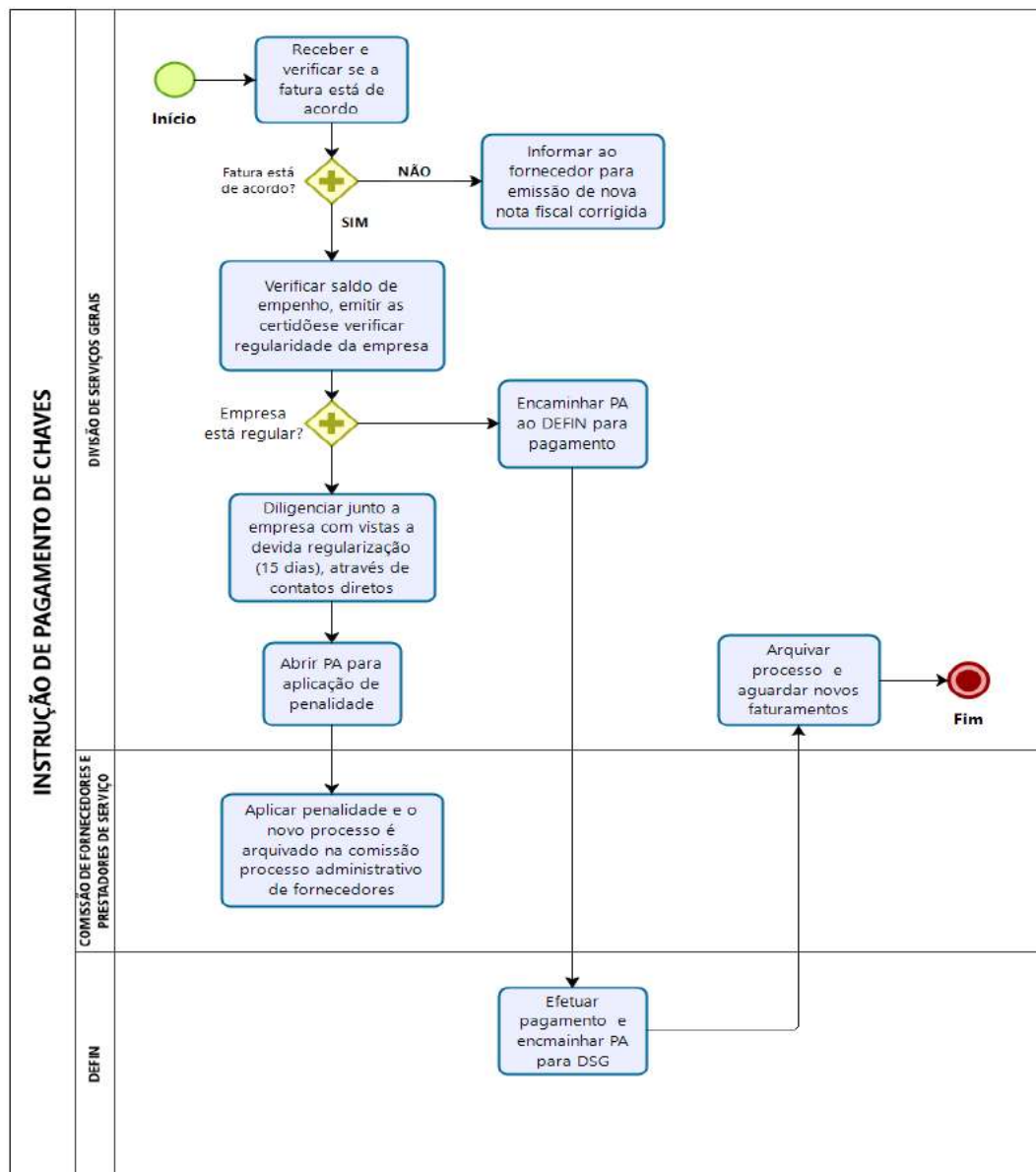



Poder Judiciário
Tribunal de Justiça do Estado do Amapá
Comissão Permanente de Modelagem de Processos Administrativos
Assessoria de Planejamento e Organização

- Instrução de Pagamento de Notas Fiscais de Carimbos

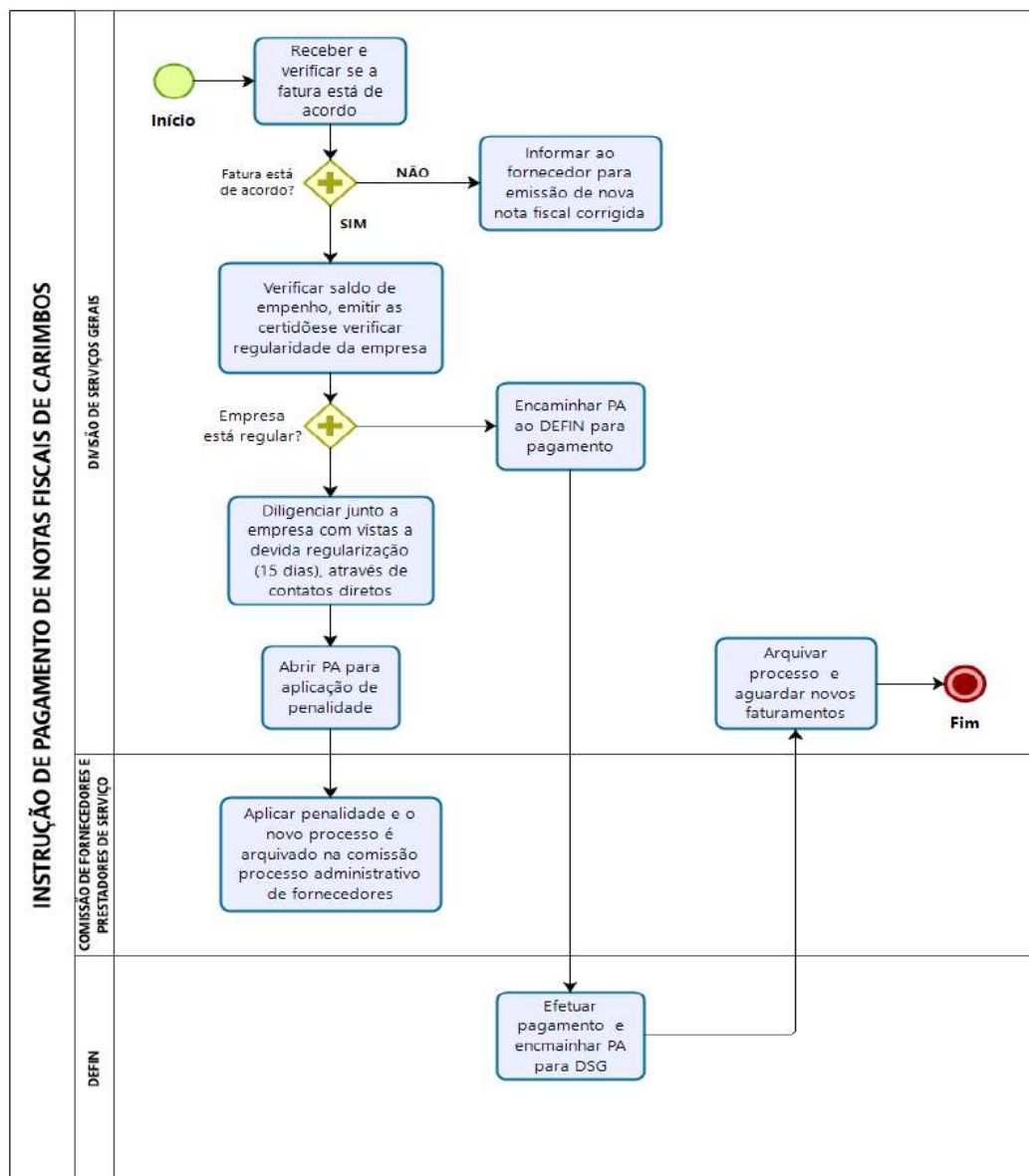



Poder Judiciário
Tribunal de Justiça do Estado do Amapá
Comissão Permanente de Modelagem de Processos Administrativos
Assessoria de Planejamento e Organização

- Instrução de Recibos de aluguel de imóveis

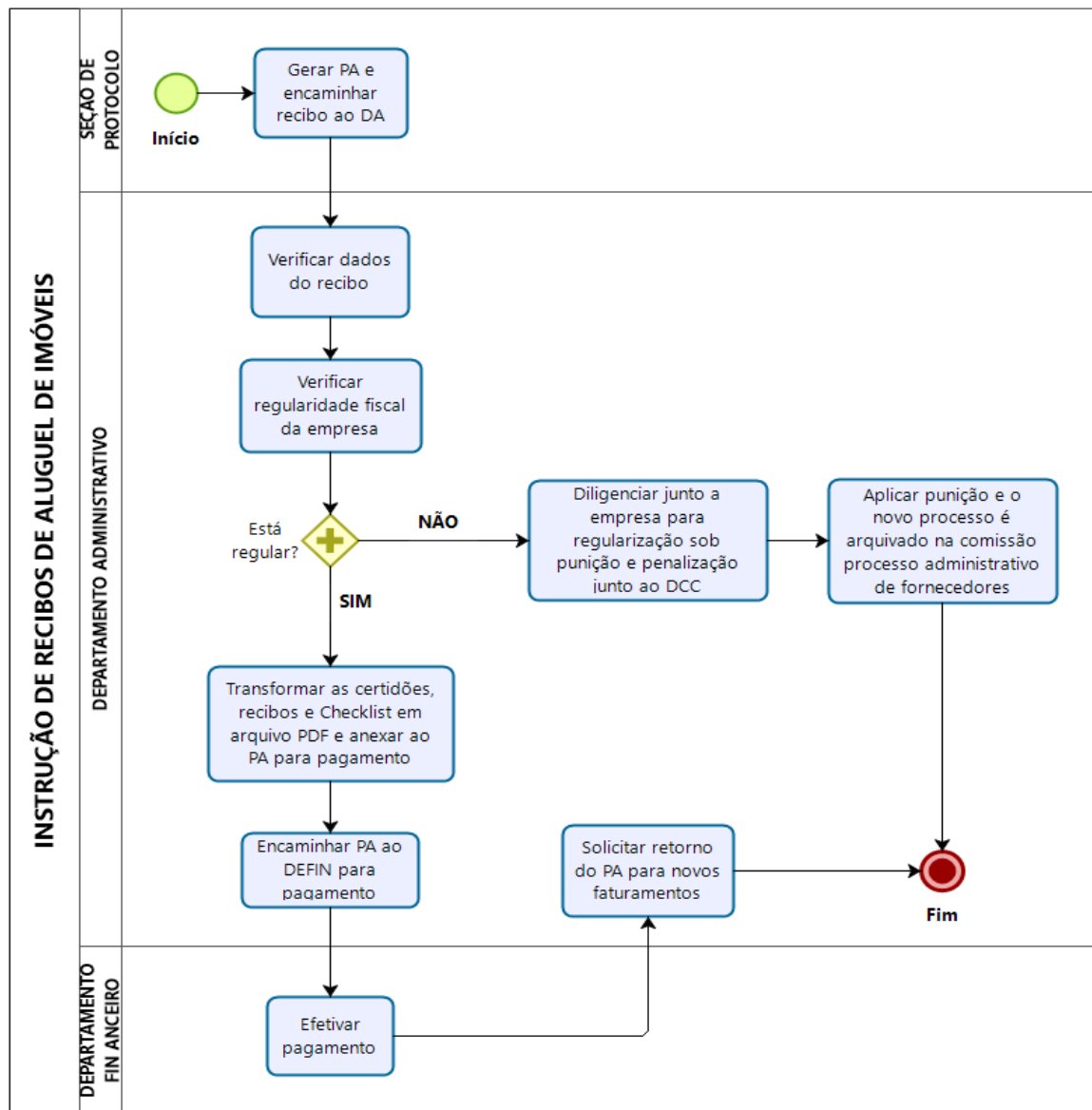



Poder Judiciário
Tribunal de Justiça do Estado do Amapá
Comissão Permanente de Modelagem de Processos Administrativos
Assessoria de Planejamento e Organização

- Instruções de faturas da CAESA e CEA

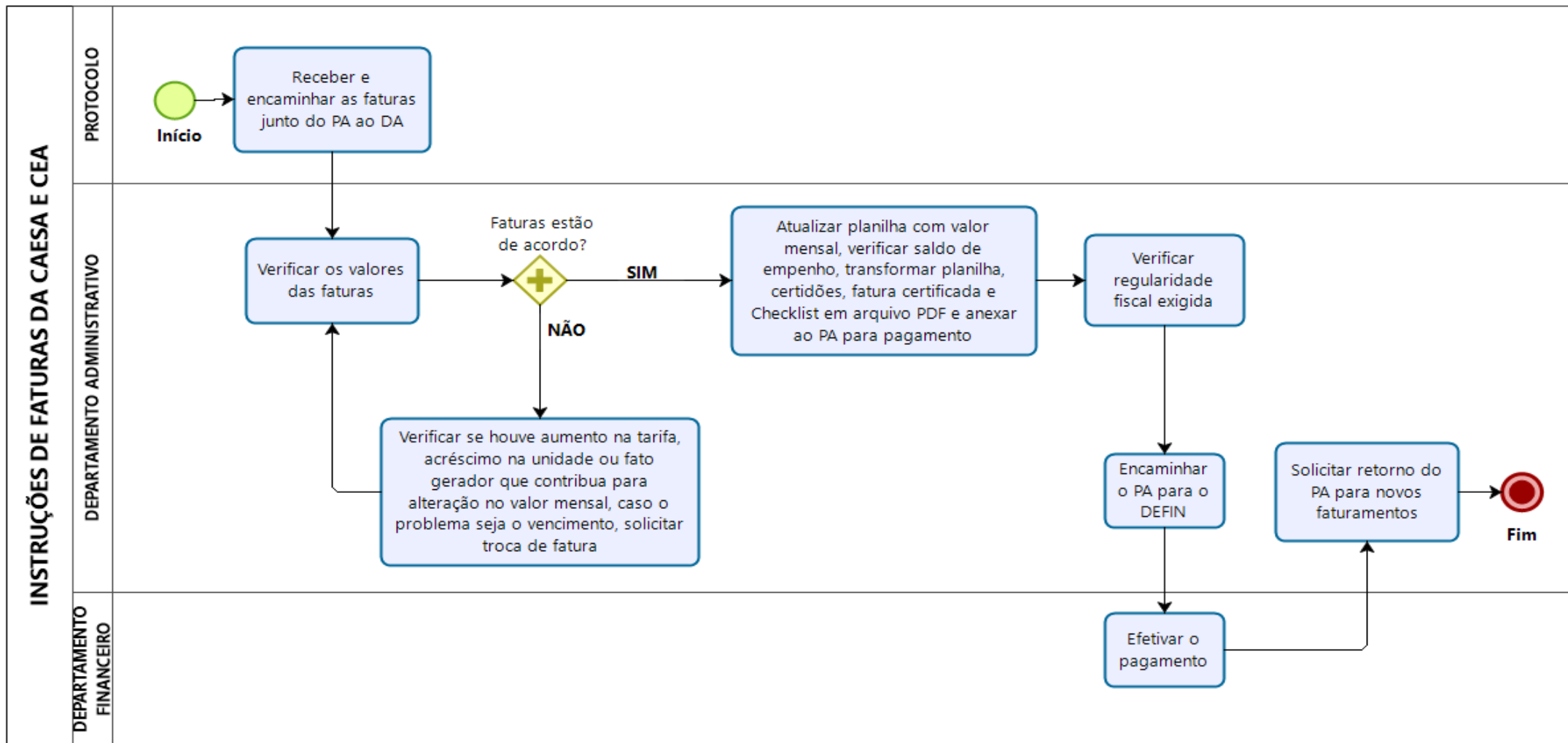



- Lavagem de veículos

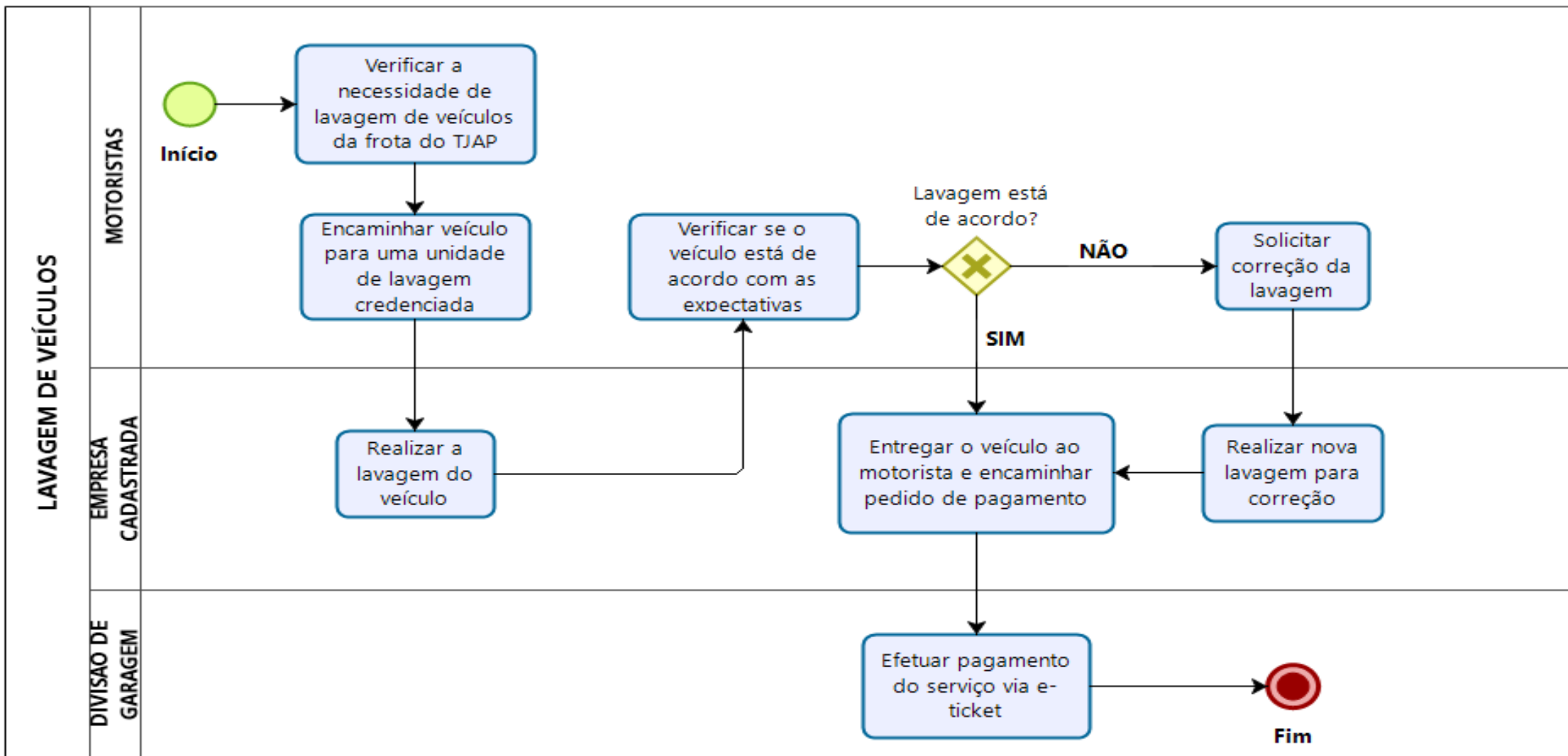



Poder Judiciário
Tribunal de Justiça do Estado do Amapá
Comissão Permanente de Modelagem de Processos Administrativos
Assessoria de Planejamento e Organização

Levantamentos técnicos

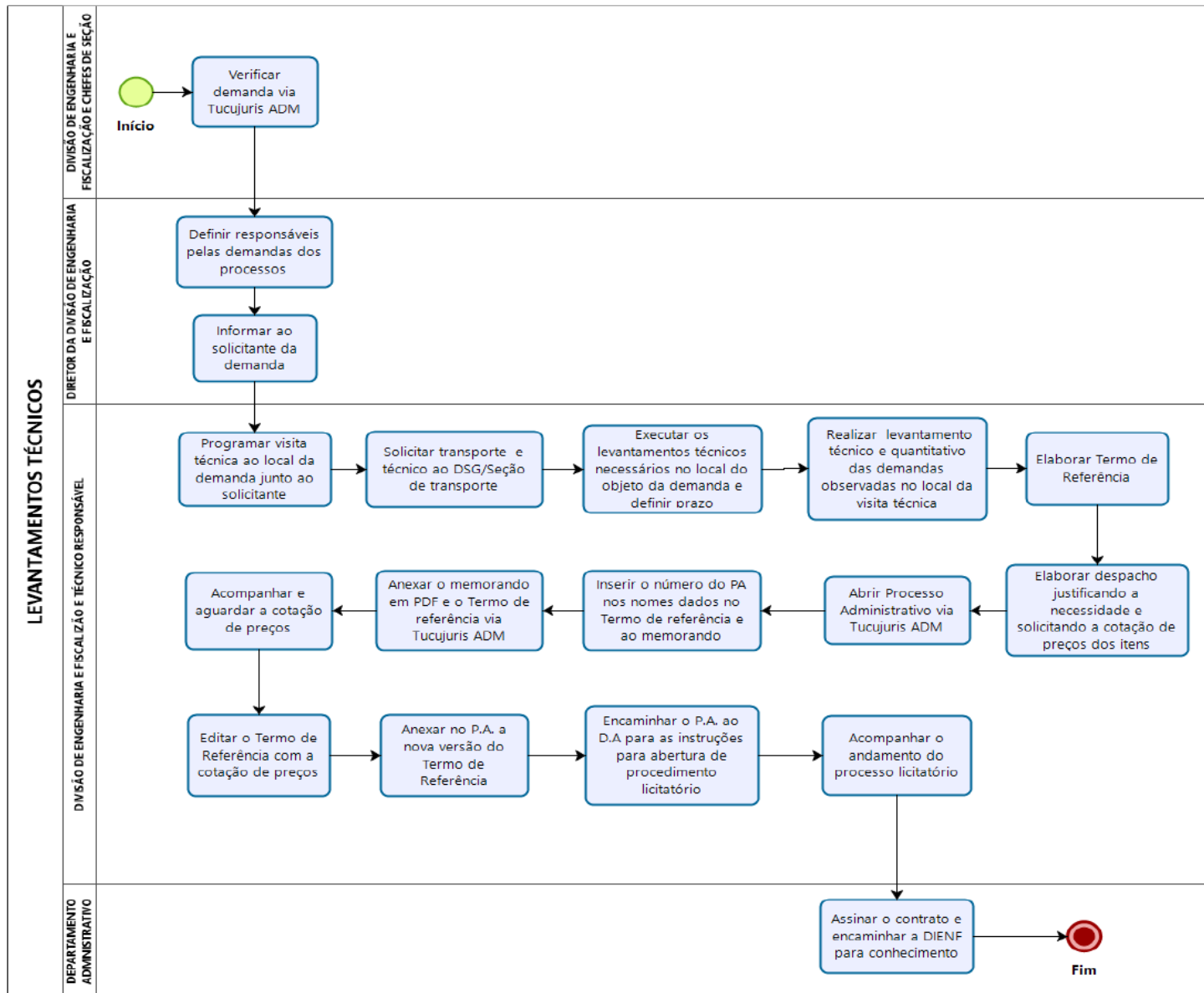



Poder Judiciário
Tribunal de Justiça do Estado do Amapá
Comissão Permanente de Modelagem de Processos Administrativos
Assessoria de Planejamento e Organização

• Recebimento e encaminhamento de correspondências

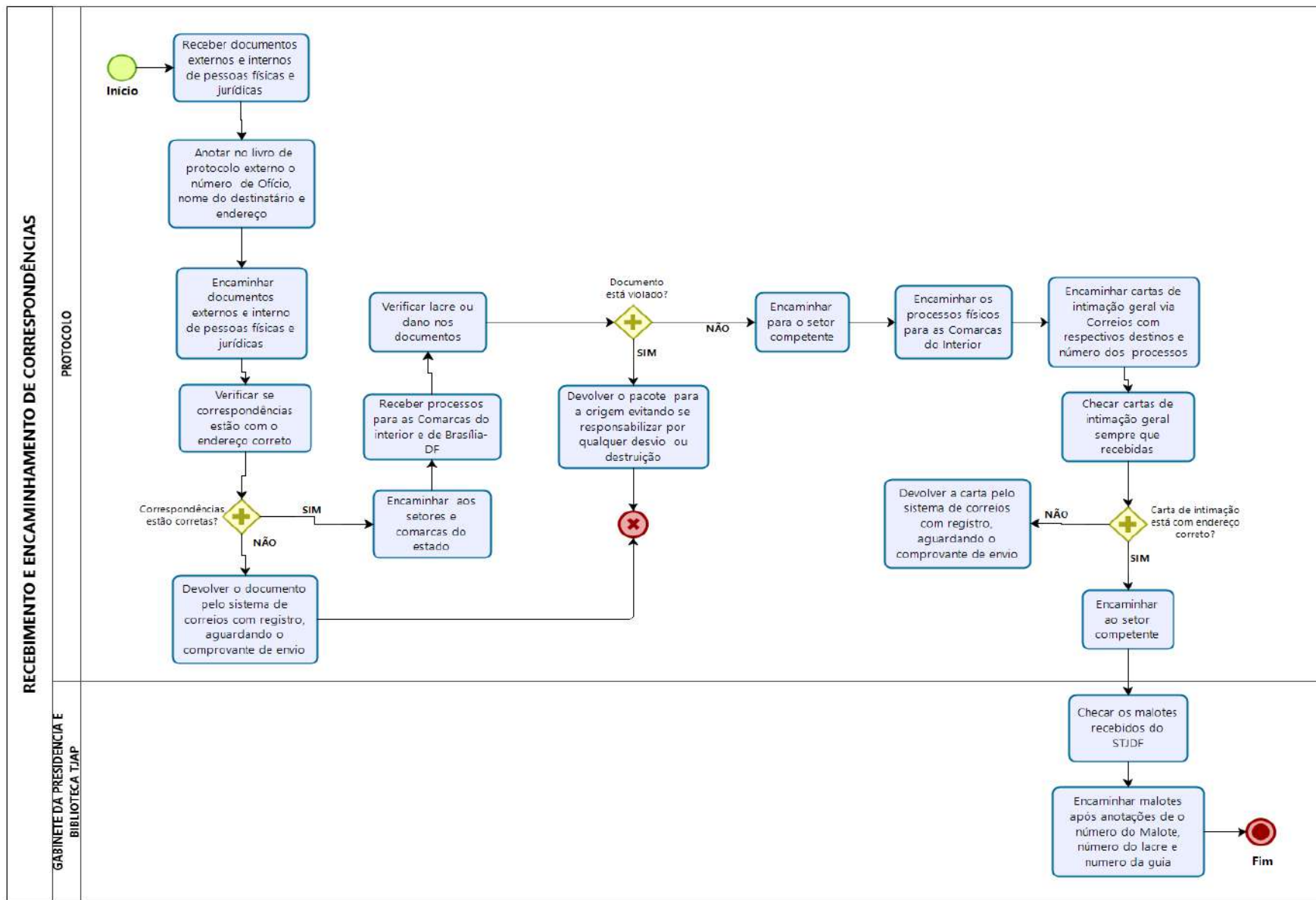



Poder Judiciário
Tribunal de Justiça do Estado do Amapá
Comissão Permanente de Modelagem de Processos Administrativos
Assessoria de Planejamento e Organização

- Recebimento, emplaquetamento, registro patrimonial e transferência de bens

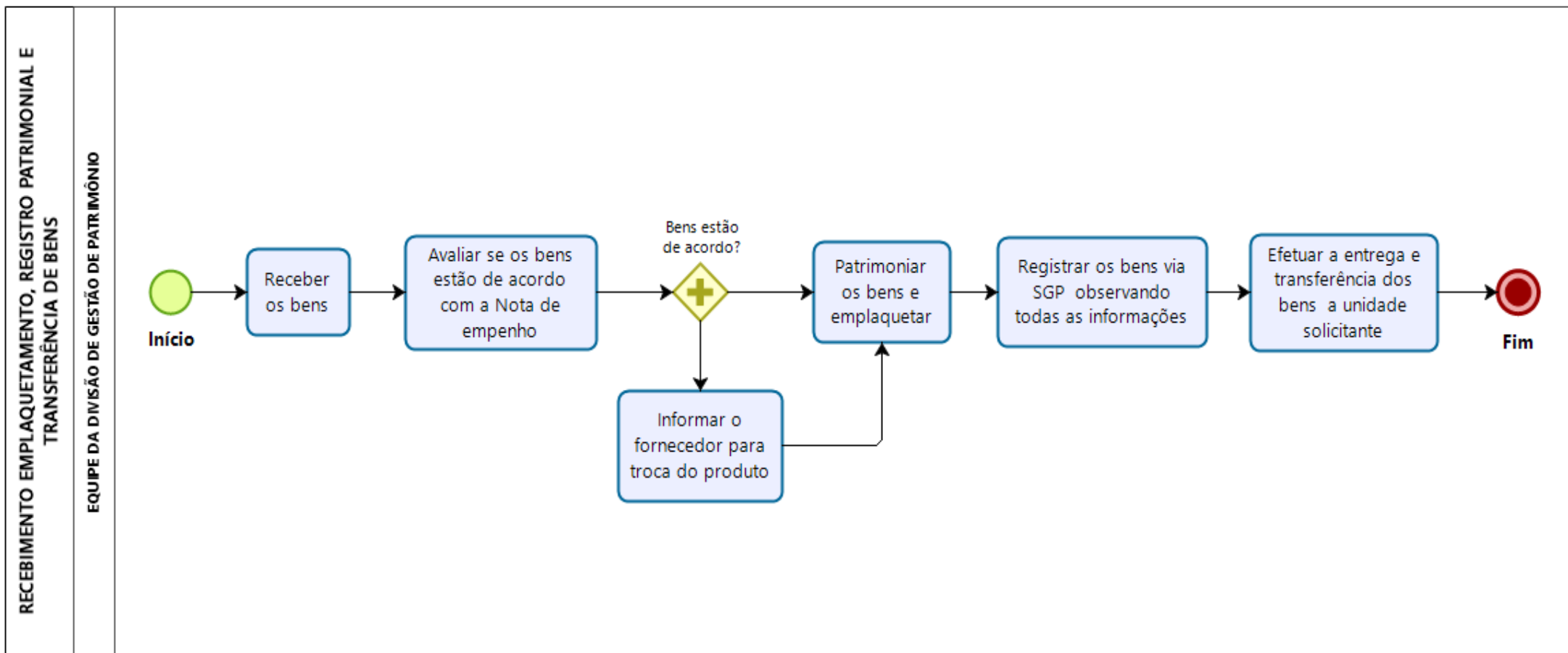



Poder Judiciário
Tribunal de Justiça do Estado do Amapá
Comissão Permanente de Modelagem de Processos Administrativos
Assessoria de Planejamento e Organização

- Registro de preços de materiais de consumo, permanente e serviços

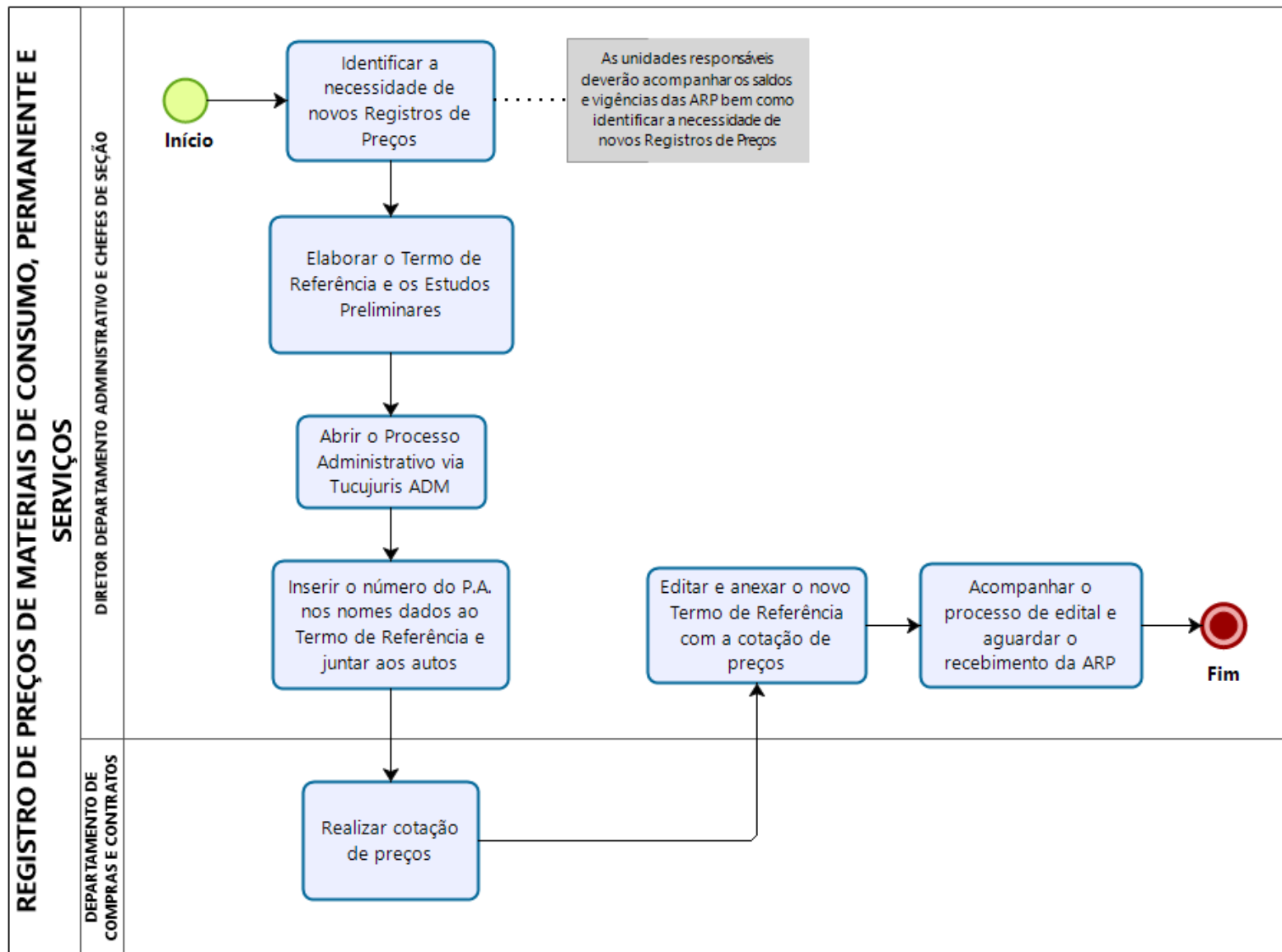



• Requisição de carimbos

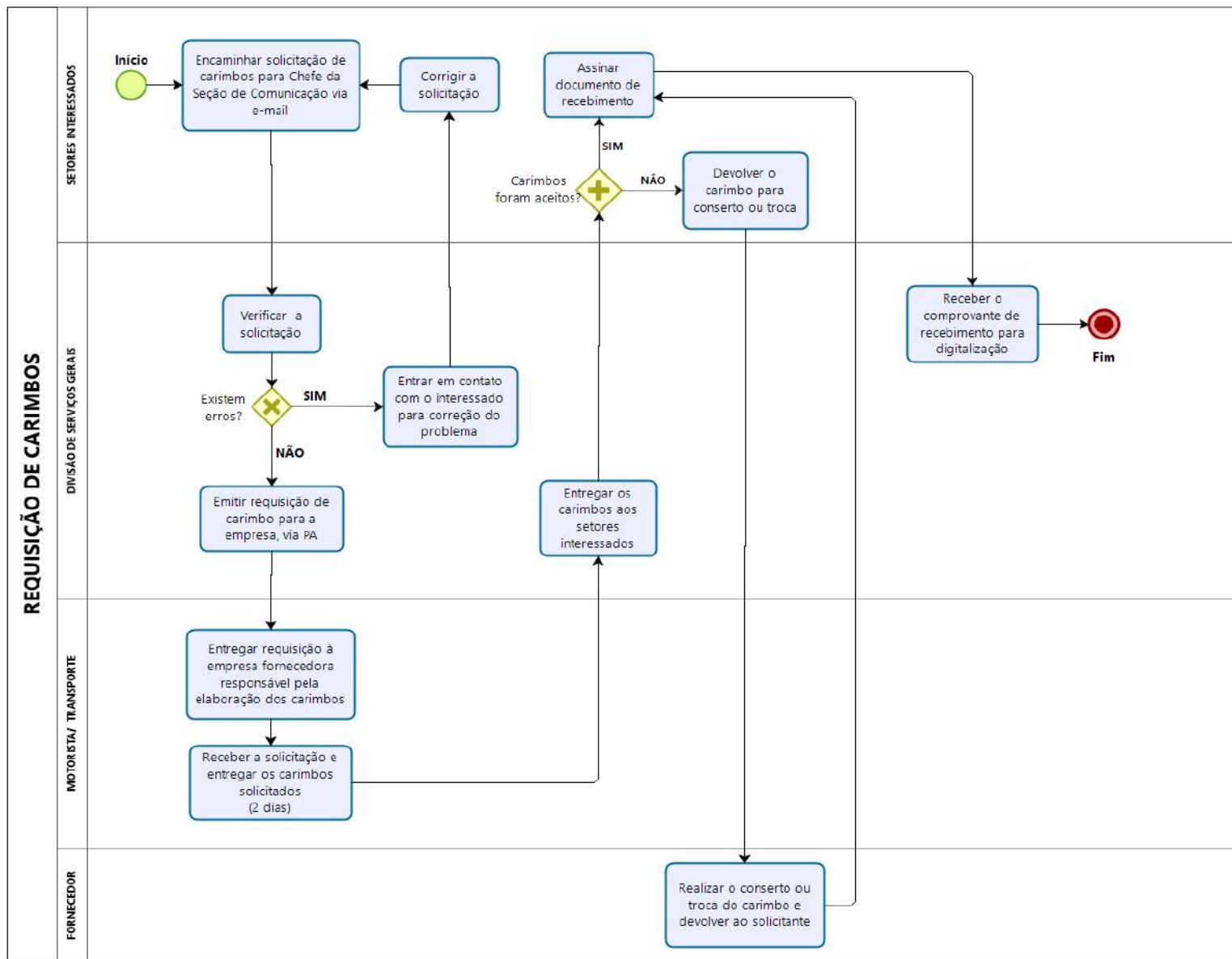



Poder Judiciário
Tribunal de Justiça do Estado do Amapá
Comissão Permanente de Modelagem de Processos Administrativos
Assessoria de Planejamento e Organização

- Requisição de chaves

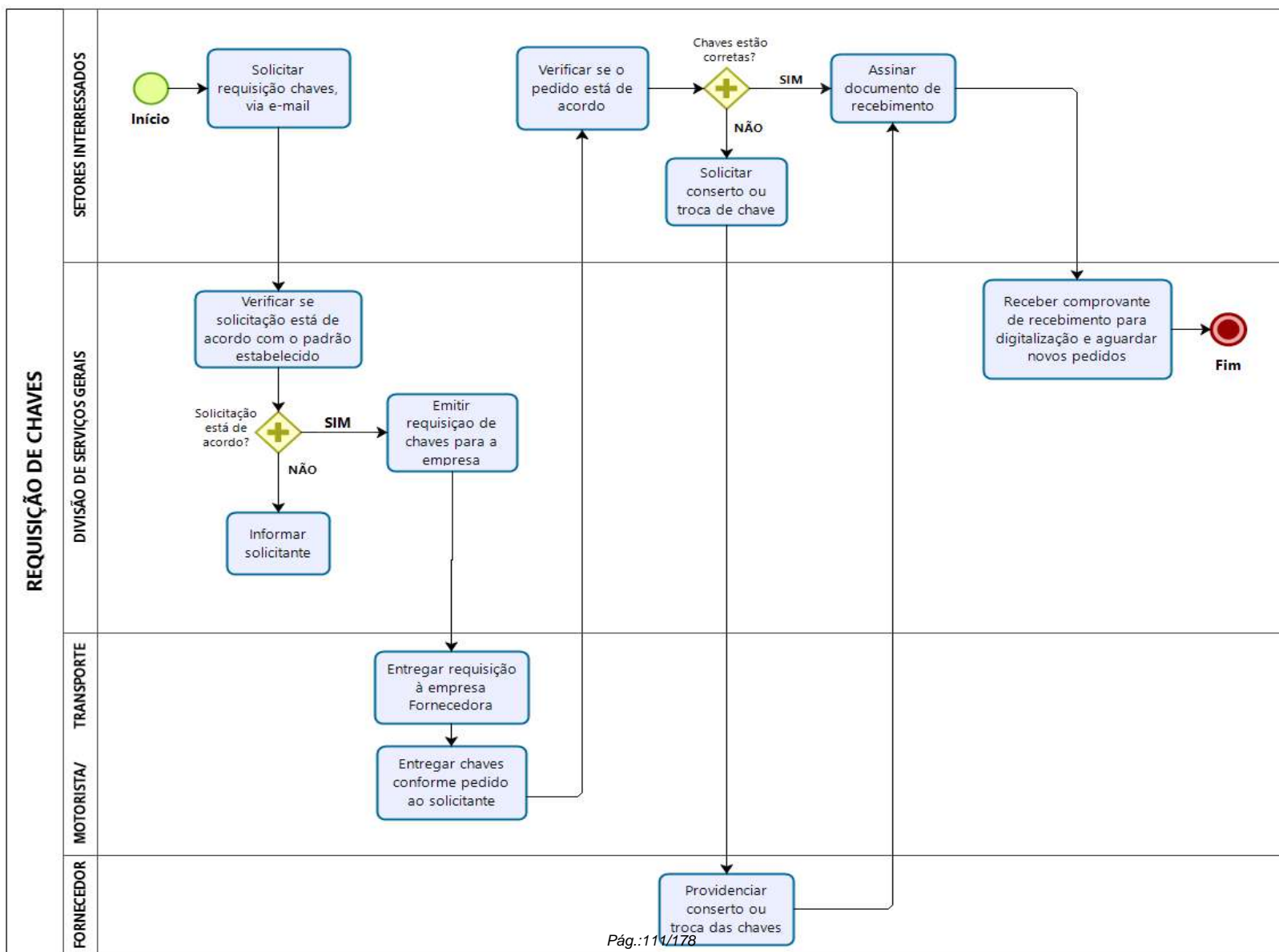



Poder Judiciário
Tribunal de Justiça do Estado do Amapá
Comissão Permanente de Modelagem de Processos Administrativos
Assessoria de Planejamento e Organização

- Solicitação de notas de empenho com base em ata de registro de preços

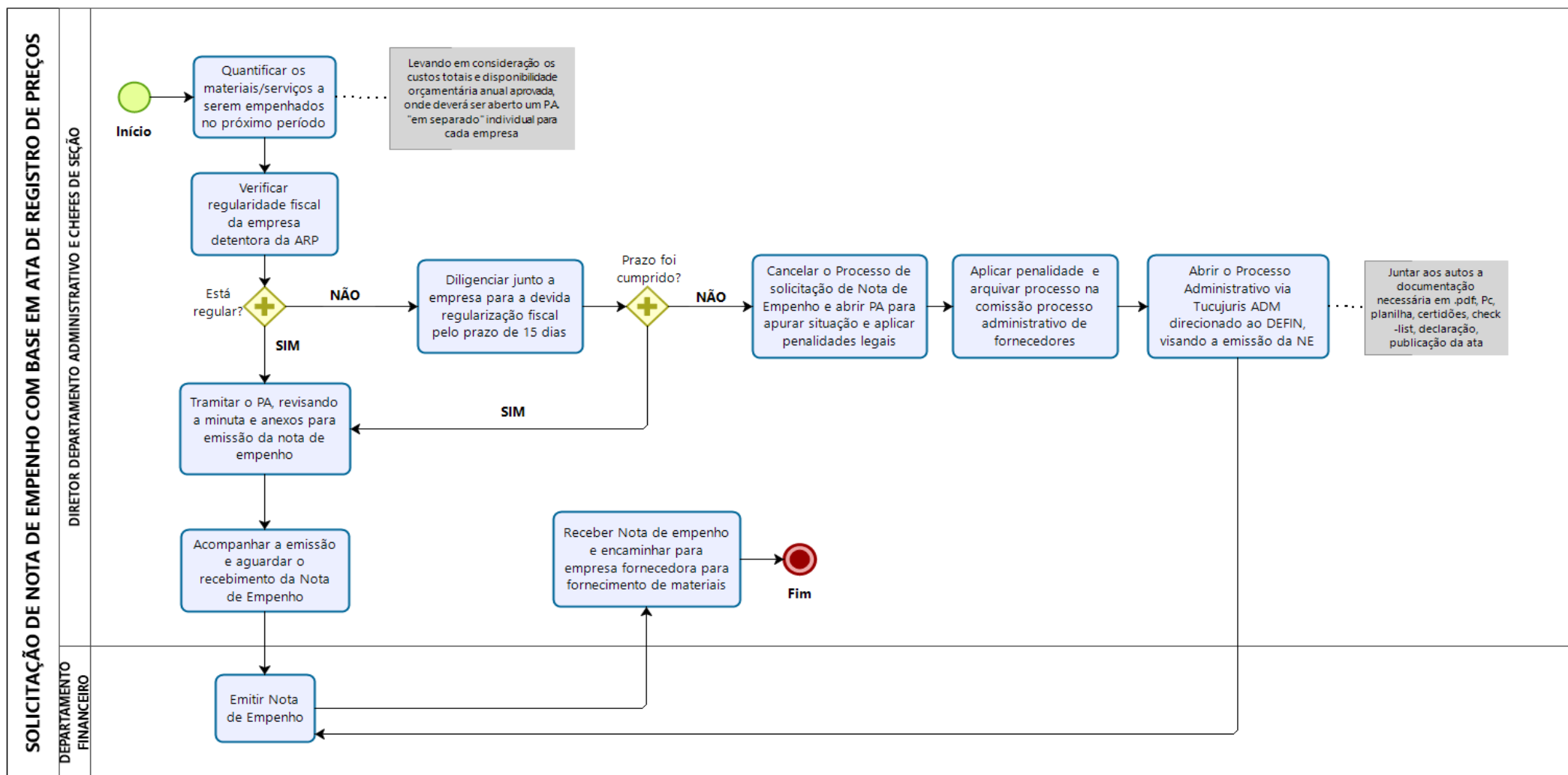



Solicitação de pagamento por fornecedor

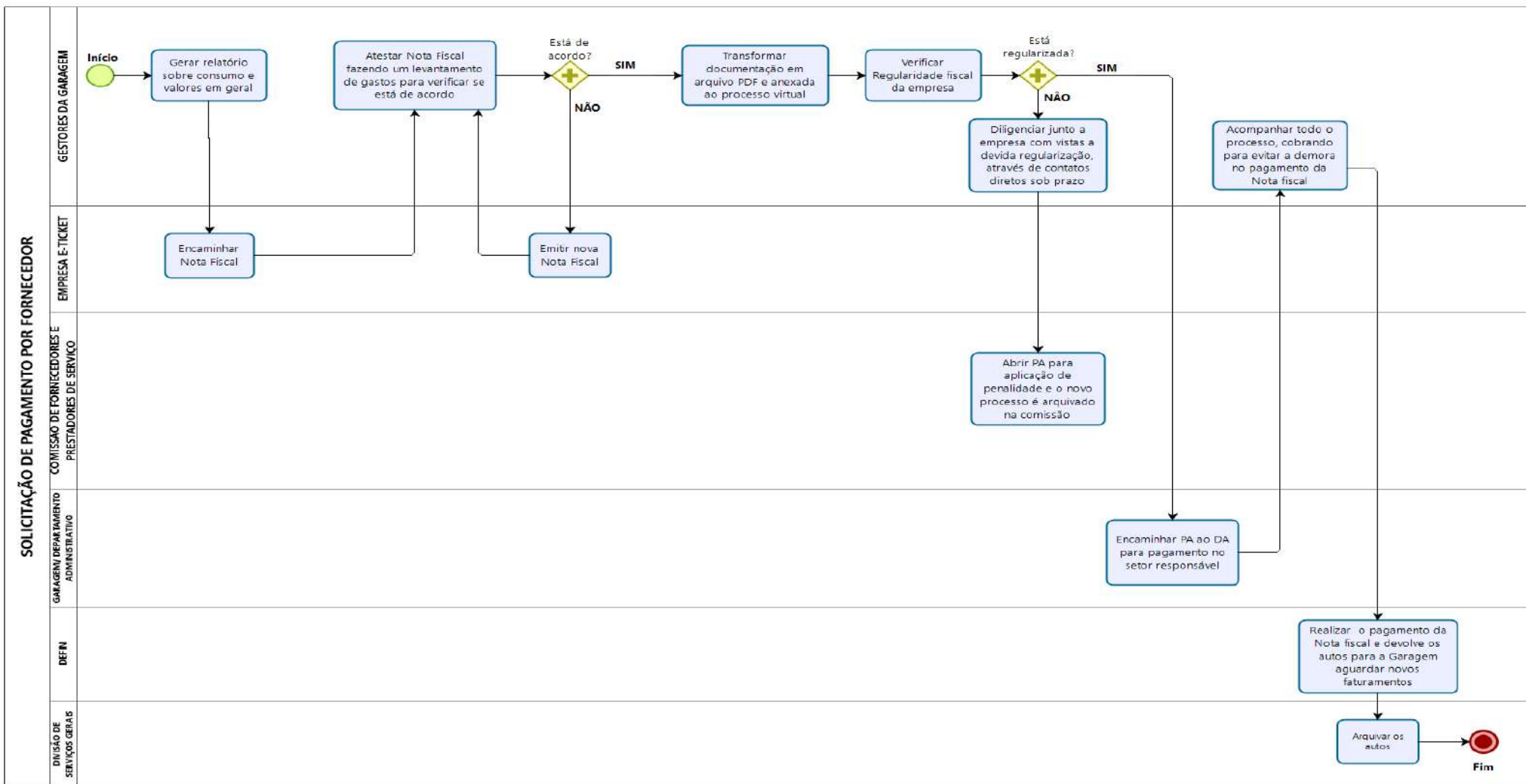



Poder Judiciário
Tribunal de Justiça do Estado do Amapá
Comissão Permanente de Modelagem de Processos Administrativos
Assessoria de Planejamento e Organização

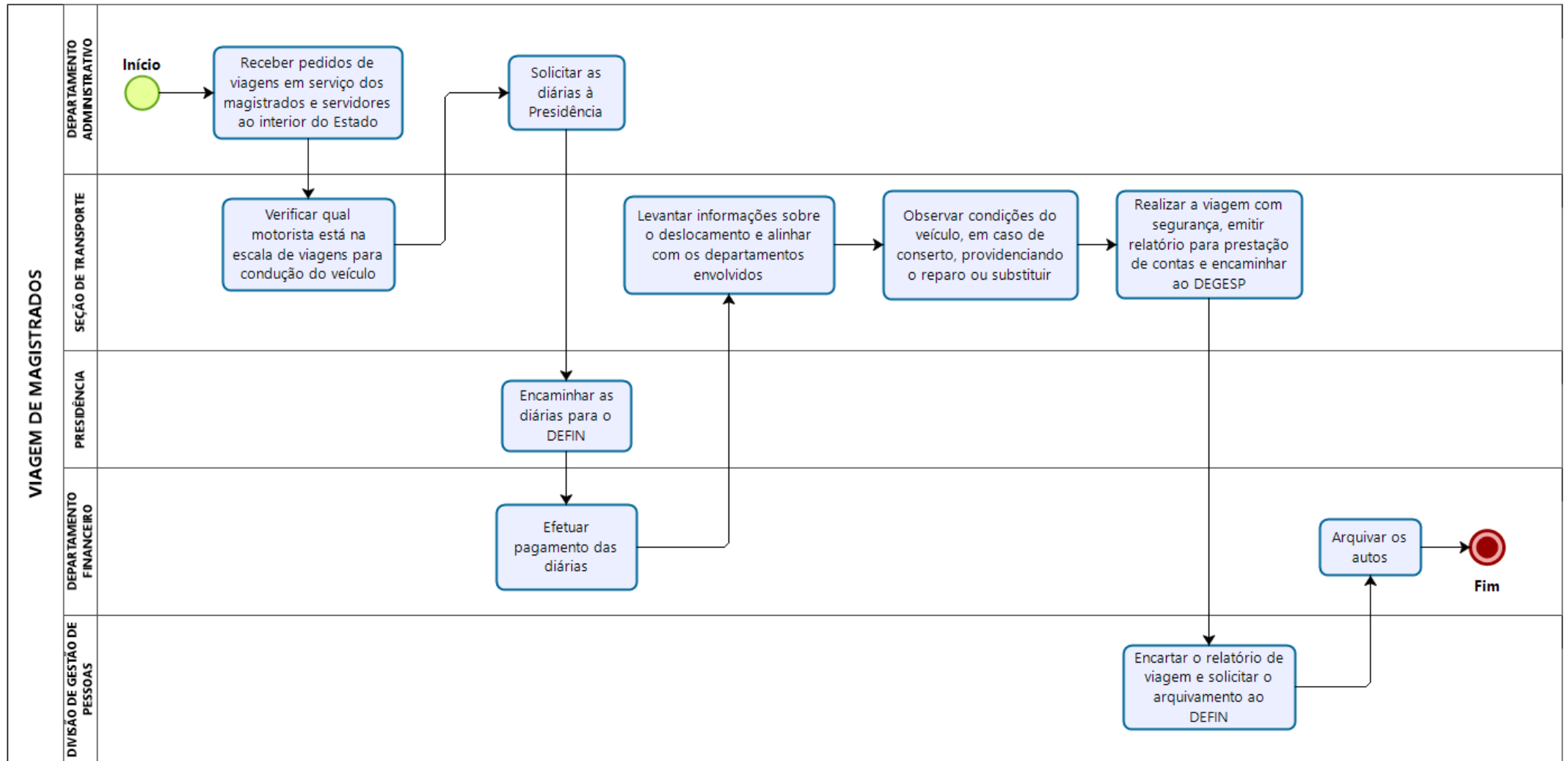



Poder Judiciário
Tribunal de Justiça do Estado do Amapá
Comissão Permanente de Modelagem de Processos Administrativos
Assessoria de Planejamento e Organização

9) Processos: Departamento de Informática e Telecomunicações – DEINTEL

- Solicitação de equipamentos – Acréscimo

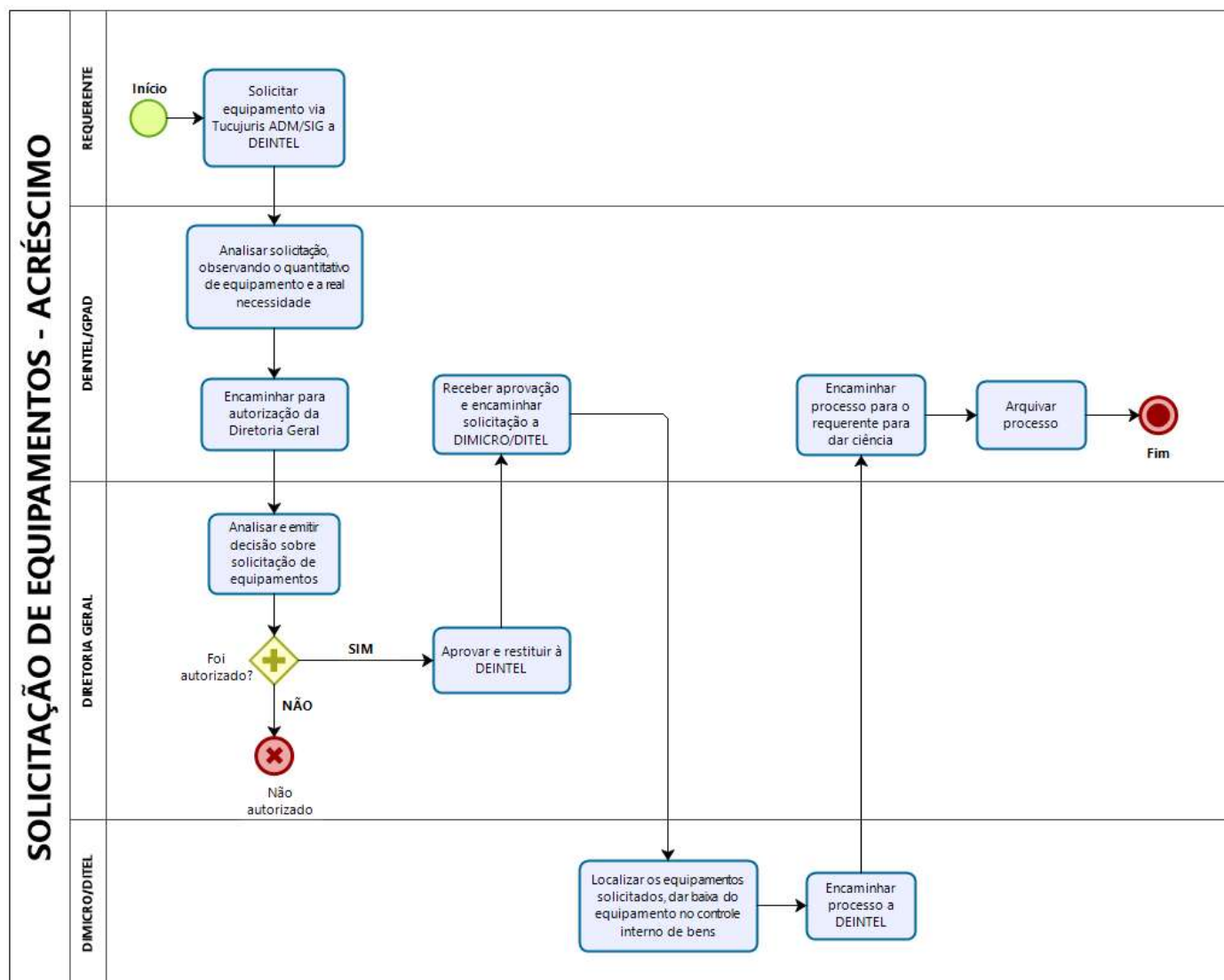

Poder Judiciário
Tribunal de Justiça do Estado do Amapá
Comissão Permanente de Modelagem de Processos Administrativos
Assessoria de Planejamento e Organização

- Solicitação de suporte de TIC – TJAP

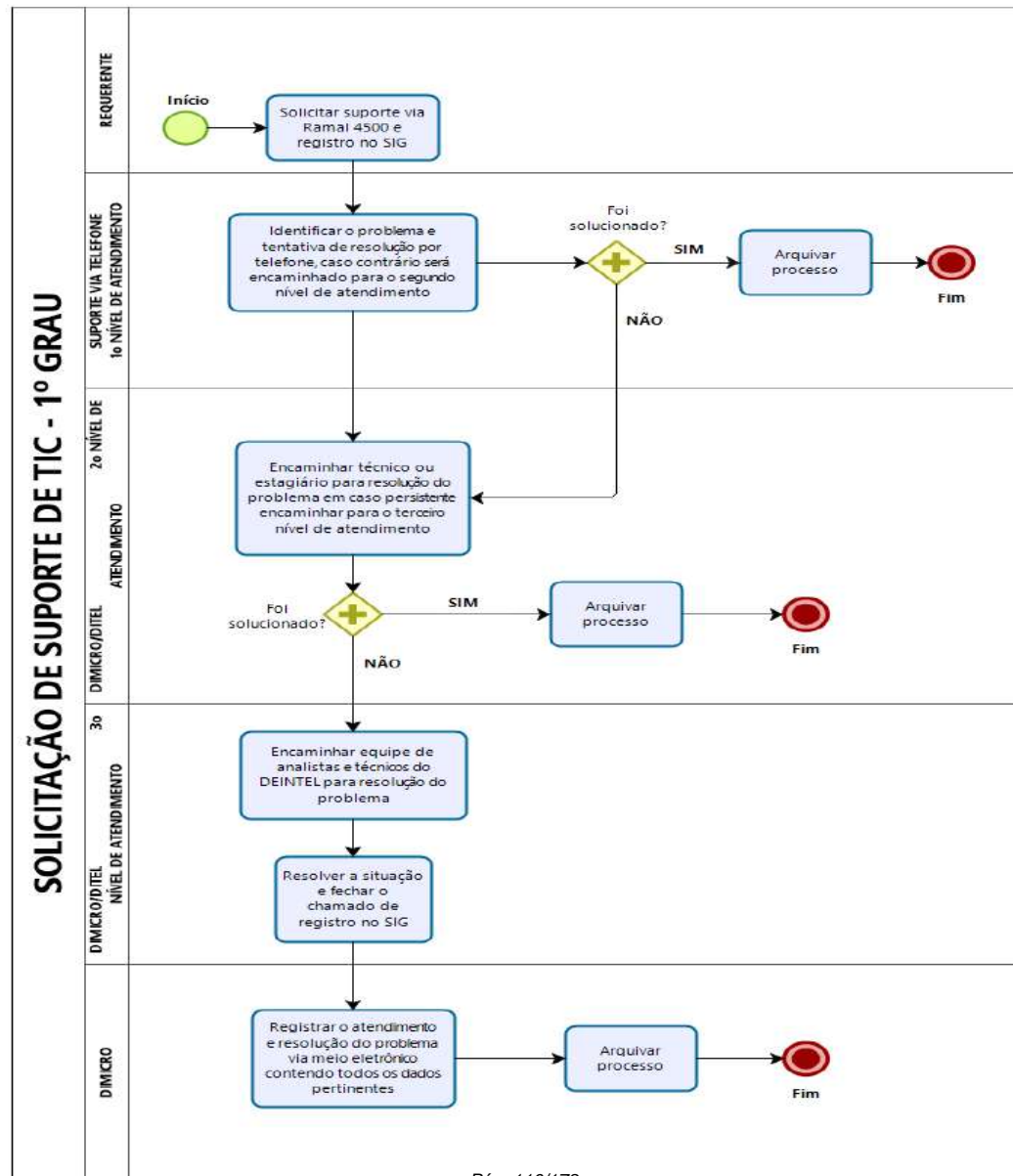

Poder Judiciário
Tribunal de Justiça do Estado do Amapá
Comissão Permanente de Modelagem de Processos Administrativos
Assessoria de Planejamento e Organização

- Solicitação de suporte de TIC – 1º Grau

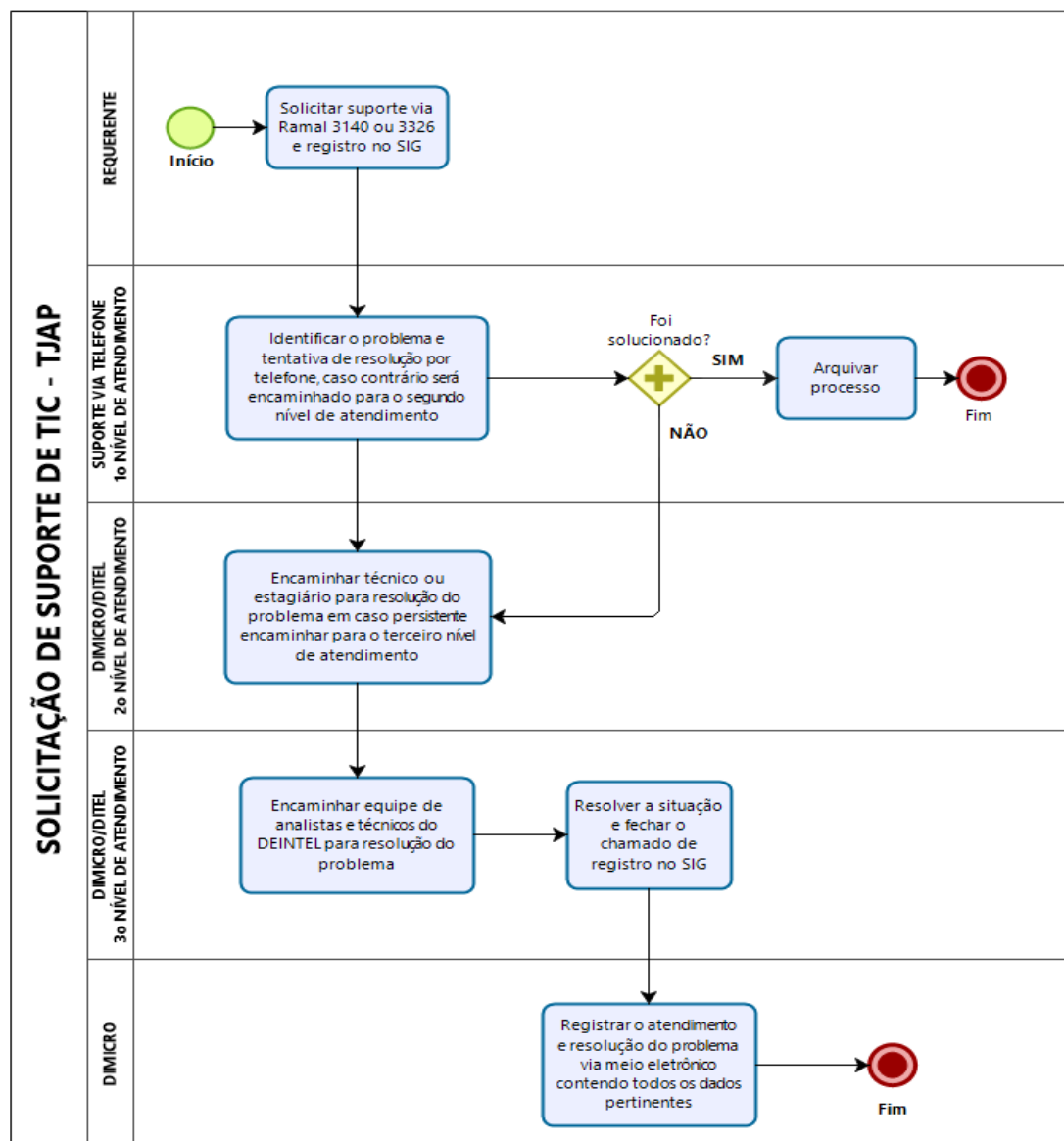



Poder Judiciário
Tribunal de Justiça do Estado do Amapá
Comissão Permanente de Modelagem de Processos Administrativos
Assessoria de Planejamento e Organização

- Suporte de TIC – DITEL – Senhas, login e e-mail

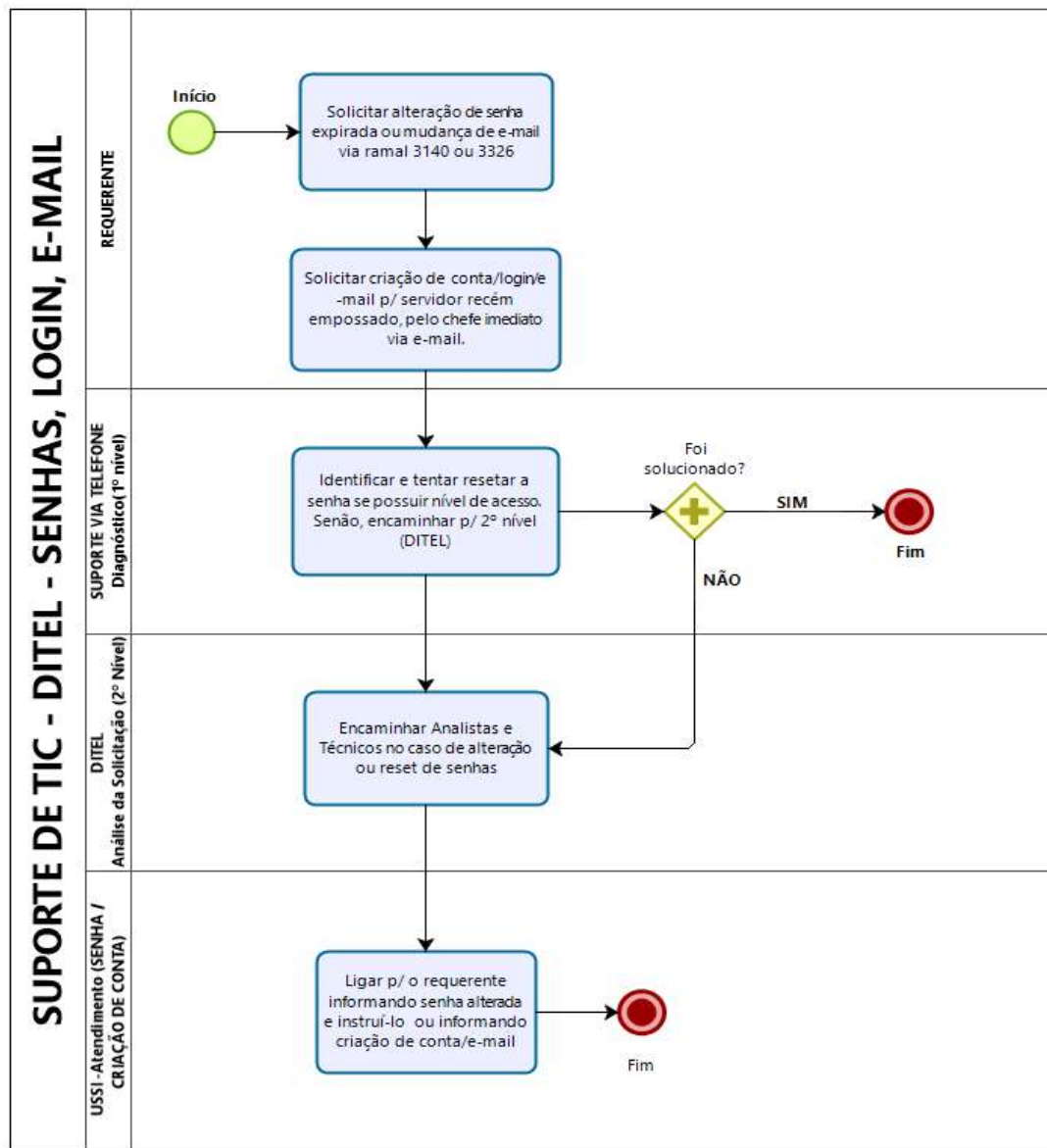



Poder Judiciário
Tribunal de Justiça do Estado do Amapá
Comissão Permanente de Modelagem de Processos Administrativos
Assessoria de Planejamento e Organização

10) Processos: Departamento de Sistemas – DESIS

- Atender Usuários

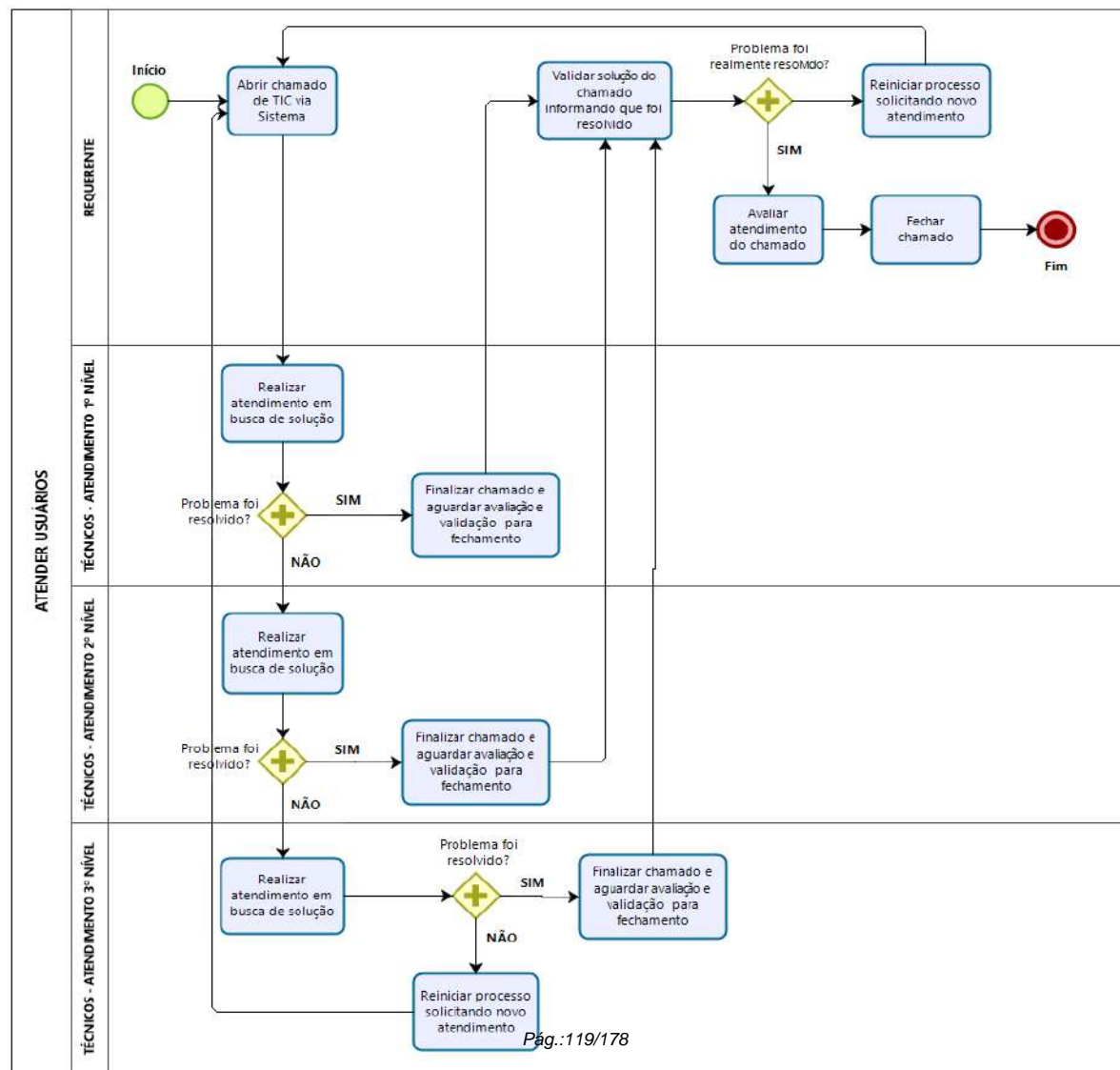



Poder Judiciário
Tribunal de Justiça do Estado do Amapá
Comissão Permanente de Modelagem de Processos Administrativos
Assessoria de Planejamento e Organização

- Atribuição padrão

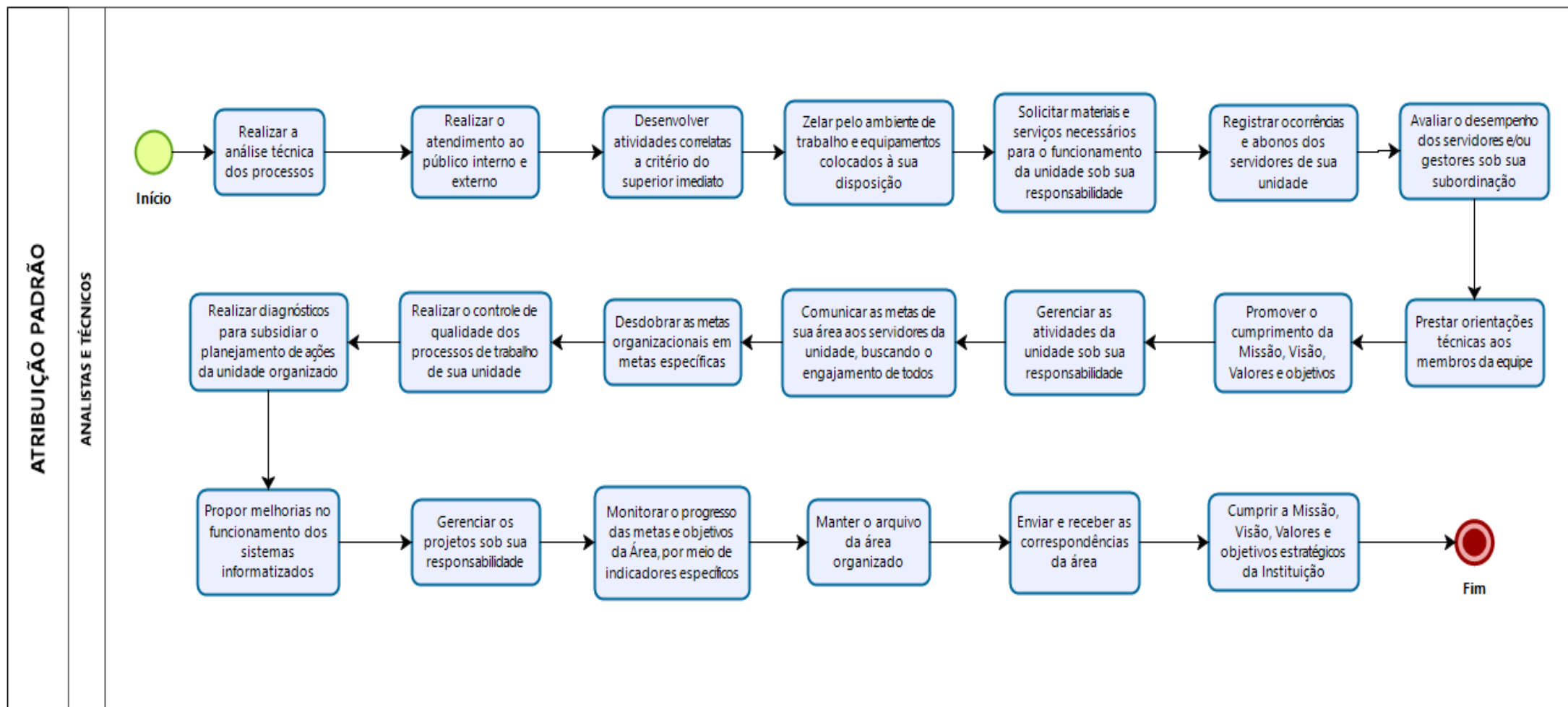



Poder Judiciário
Tribunal de Justiça do Estado do Amapá
Comissão Permanente de Modelagem de Processos Administrativos
Assessoria de Planejamento e Organização

- Desenvolver Software

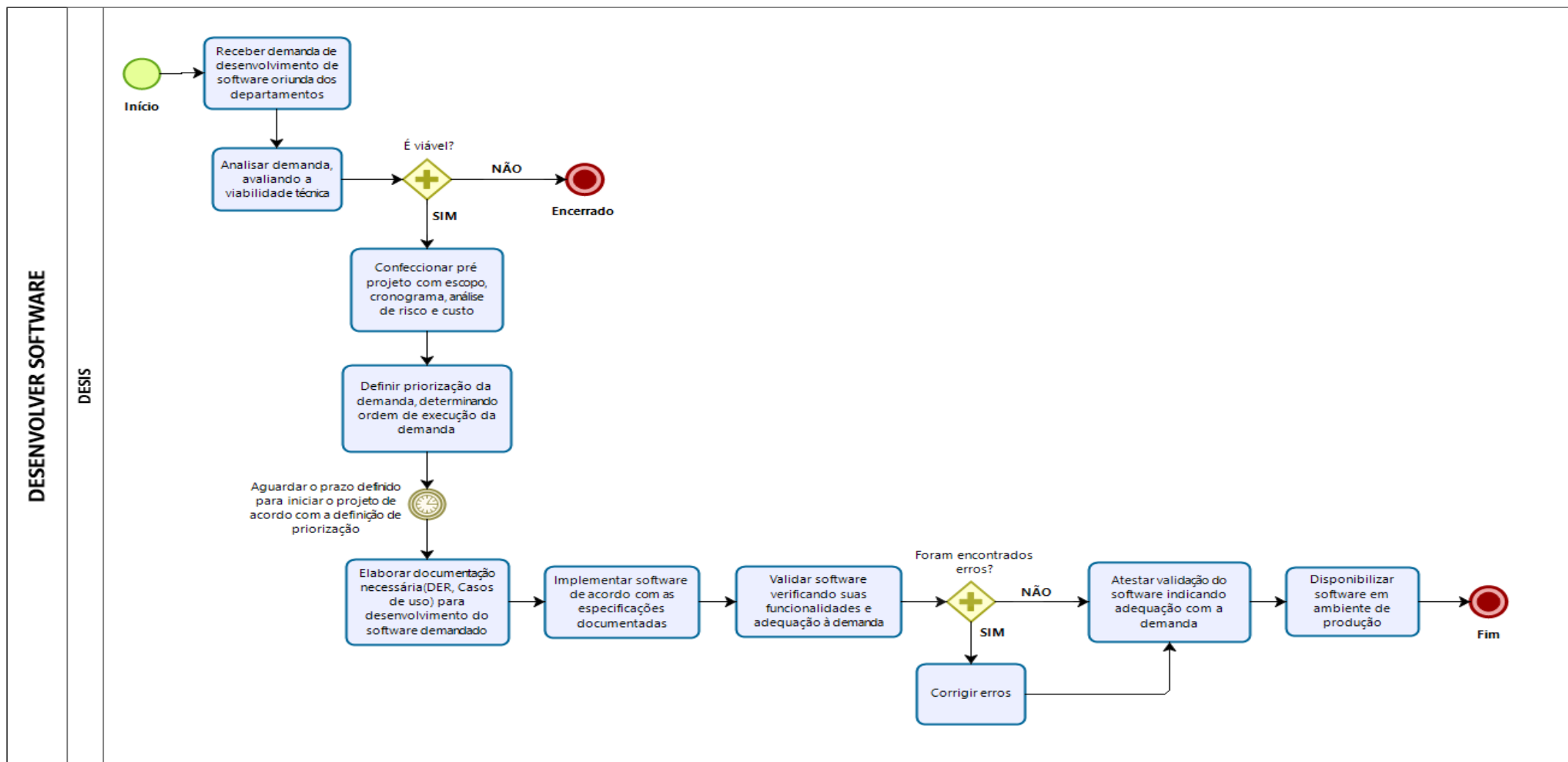



Poder Judiciário
Tribunal de Justiça do Estado do Amapá
Comissão Permanente de Modelagem de Processos Administrativos
Assessoria de Planejamento e Organização

- Desenvolvimento de Sistemas de Informação

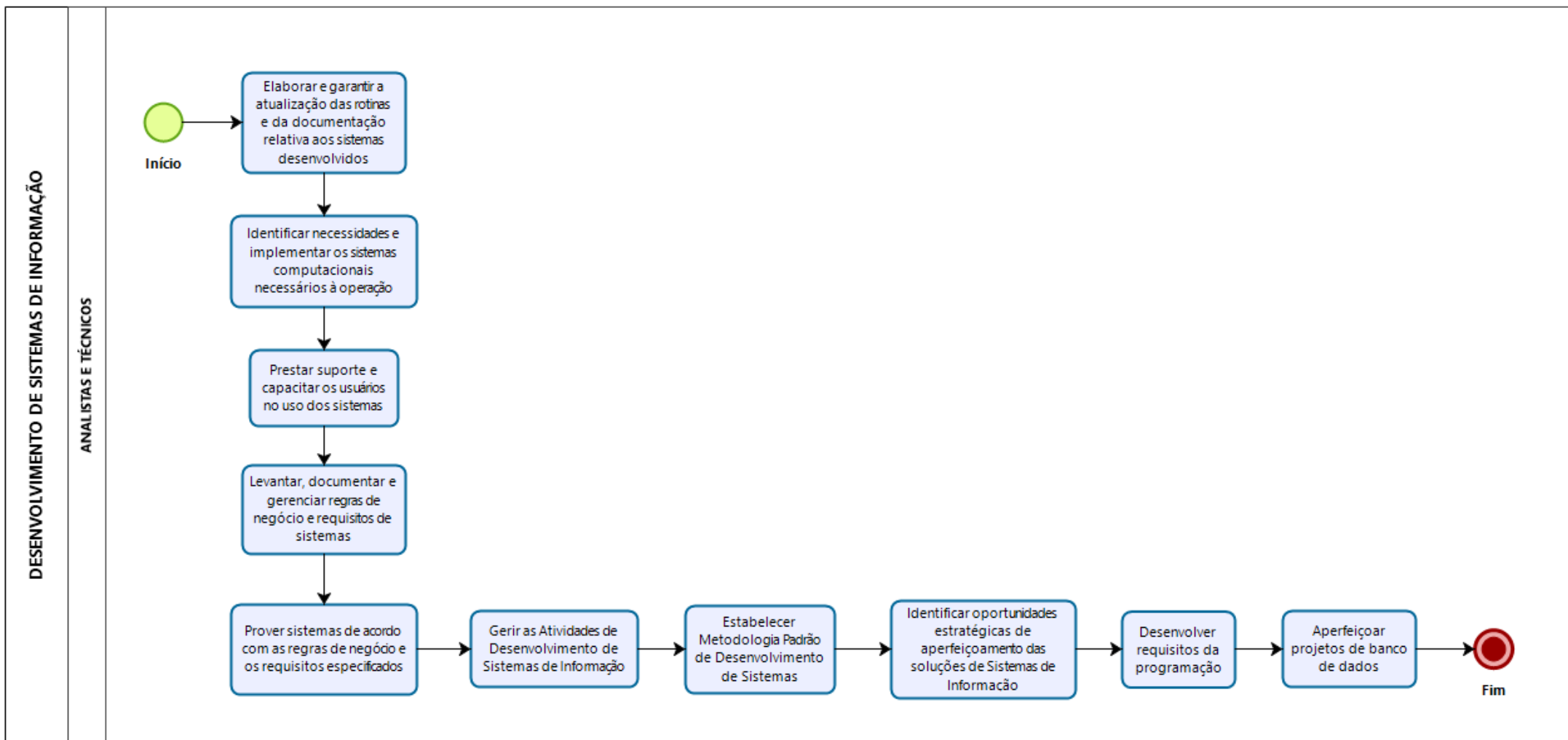



Poder Judiciário
Tribunal de Justiça do Estado do Amapá
Comissão Permanente de Modelagem de Processos Administrativos
Assessoria de Planejamento e Organização

- Gerenciar Arquitetura

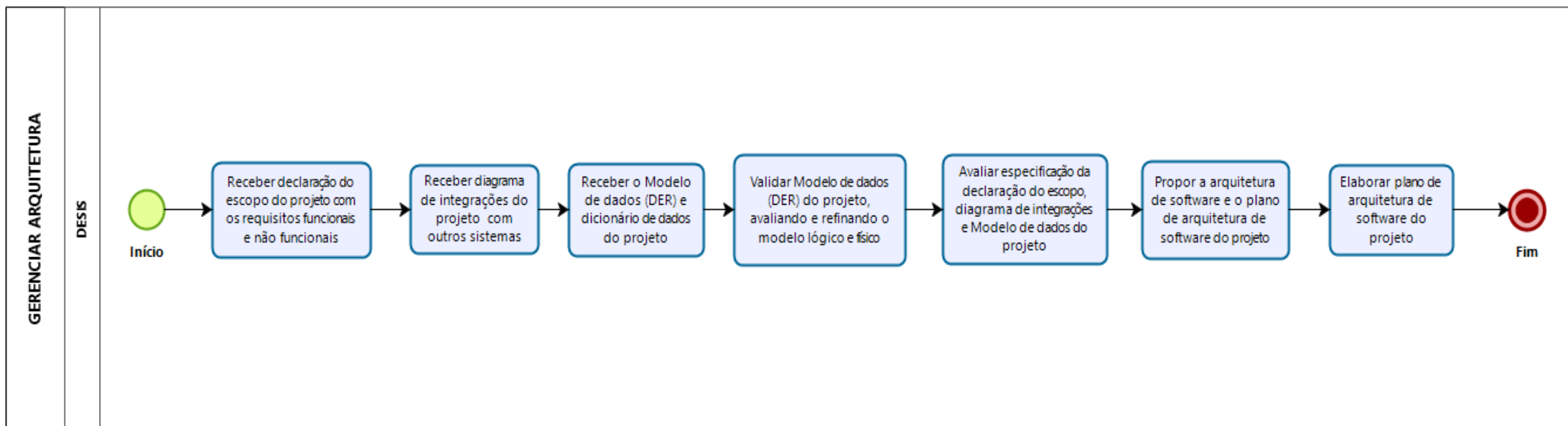



Poder Judiciário
Tribunal de Justiça do Estado do Amapá
Comissão Permanente de Modelagem de Processos Administrativos
Assessoria de Planejamento e Organização

- Gerenciar Continuidade de Serviços

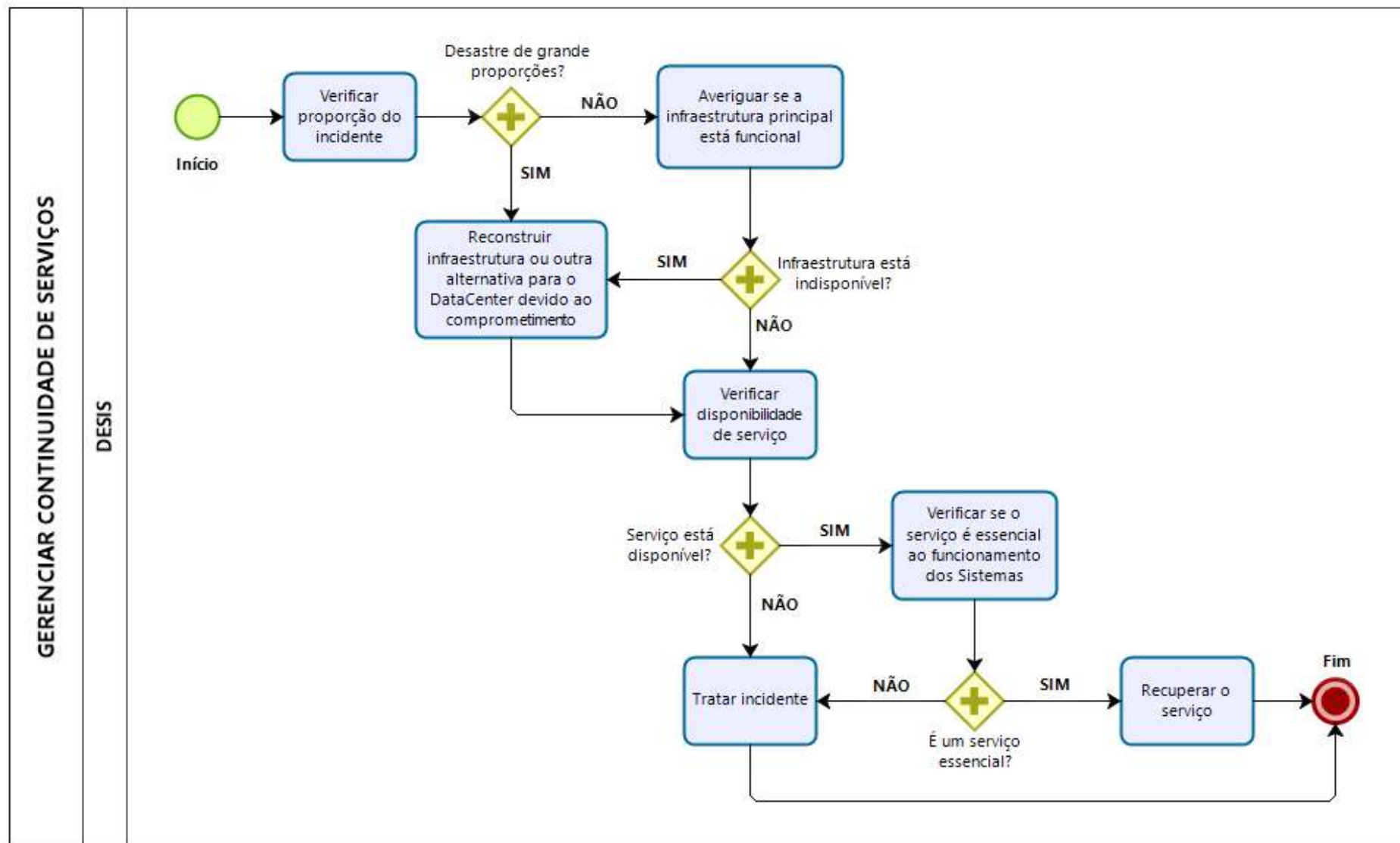



Poder Judiciário
Tribunal de Justiça do Estado do Amapá
Comissão Permanente de Modelagem de Processos Administrativos
Assessoria de Planejamento e Organização

- Gerenciar Contrato

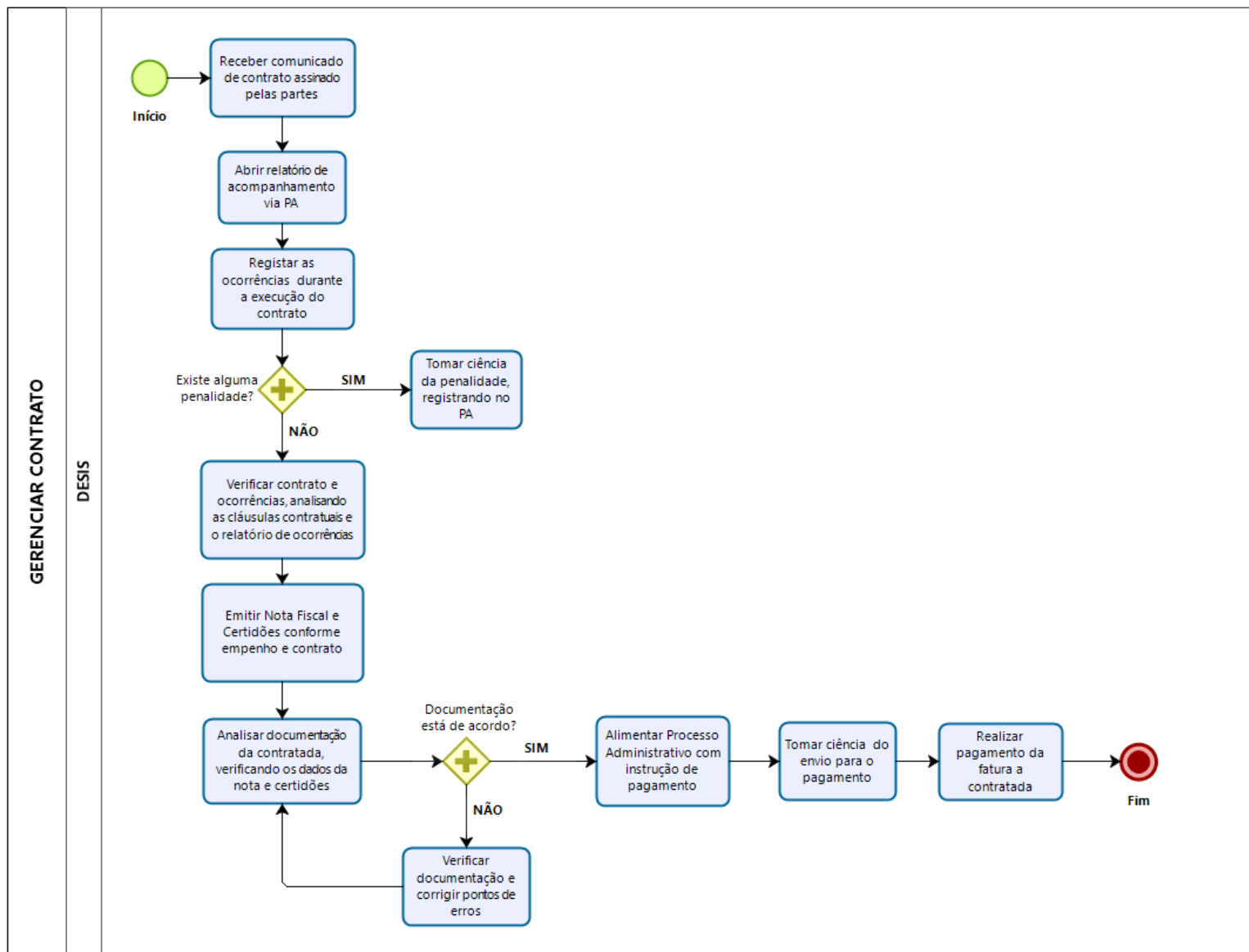



Poder Judiciário
Tribunal de Justiça do Estado do Amapá
Comissão Permanente de Modelagem de Processos Administrativos
Assessoria de Planejamento e Organização

- Gerenciar Escopo e Requisitos

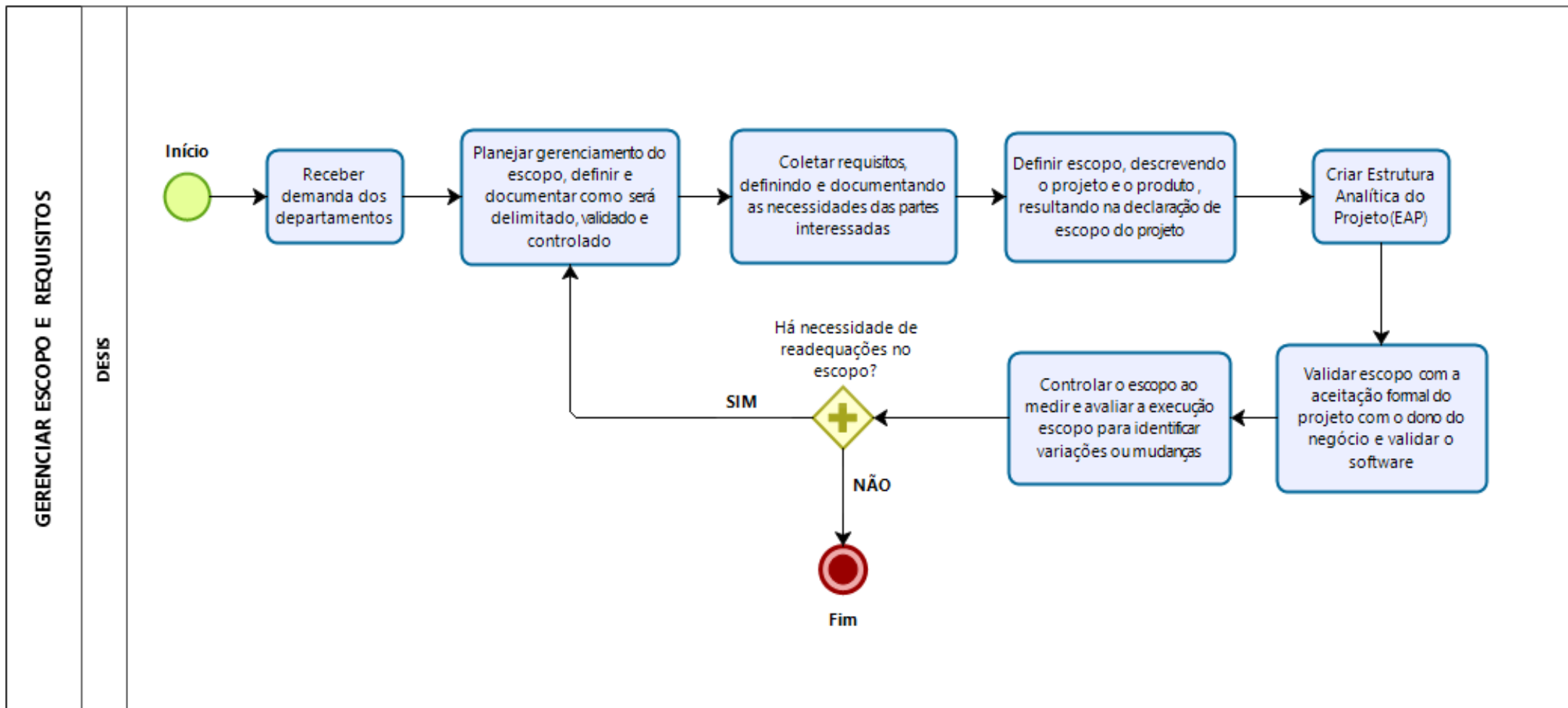



- Gerenciar Mudanças

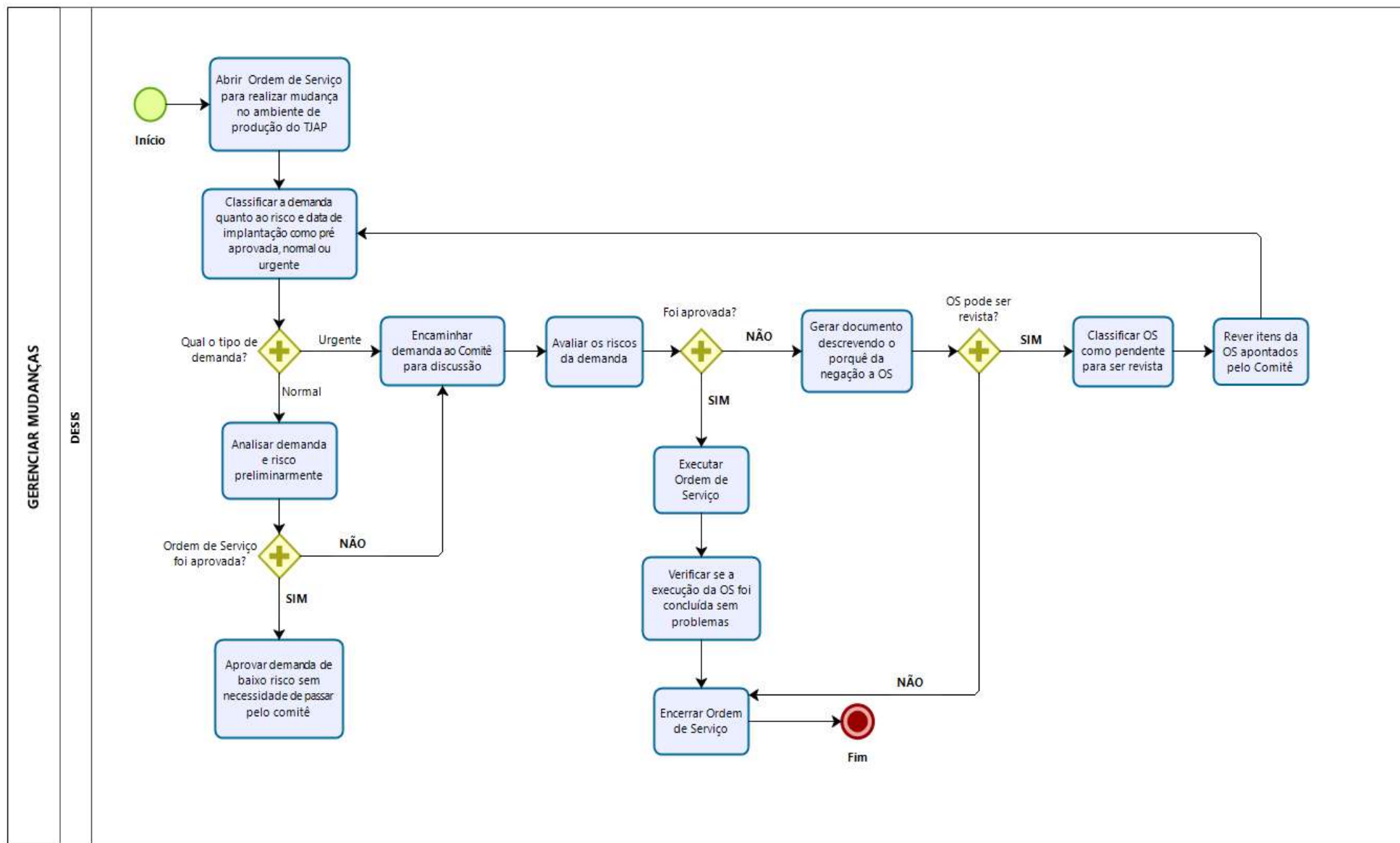



Poder Judiciário
Tribunal de Justiça do Estado do Amapá
Comissão Permanente de Modelagem de Processos Administrativos
Assessoria de Planejamento e Organização

- Gerenciar Solução de Software

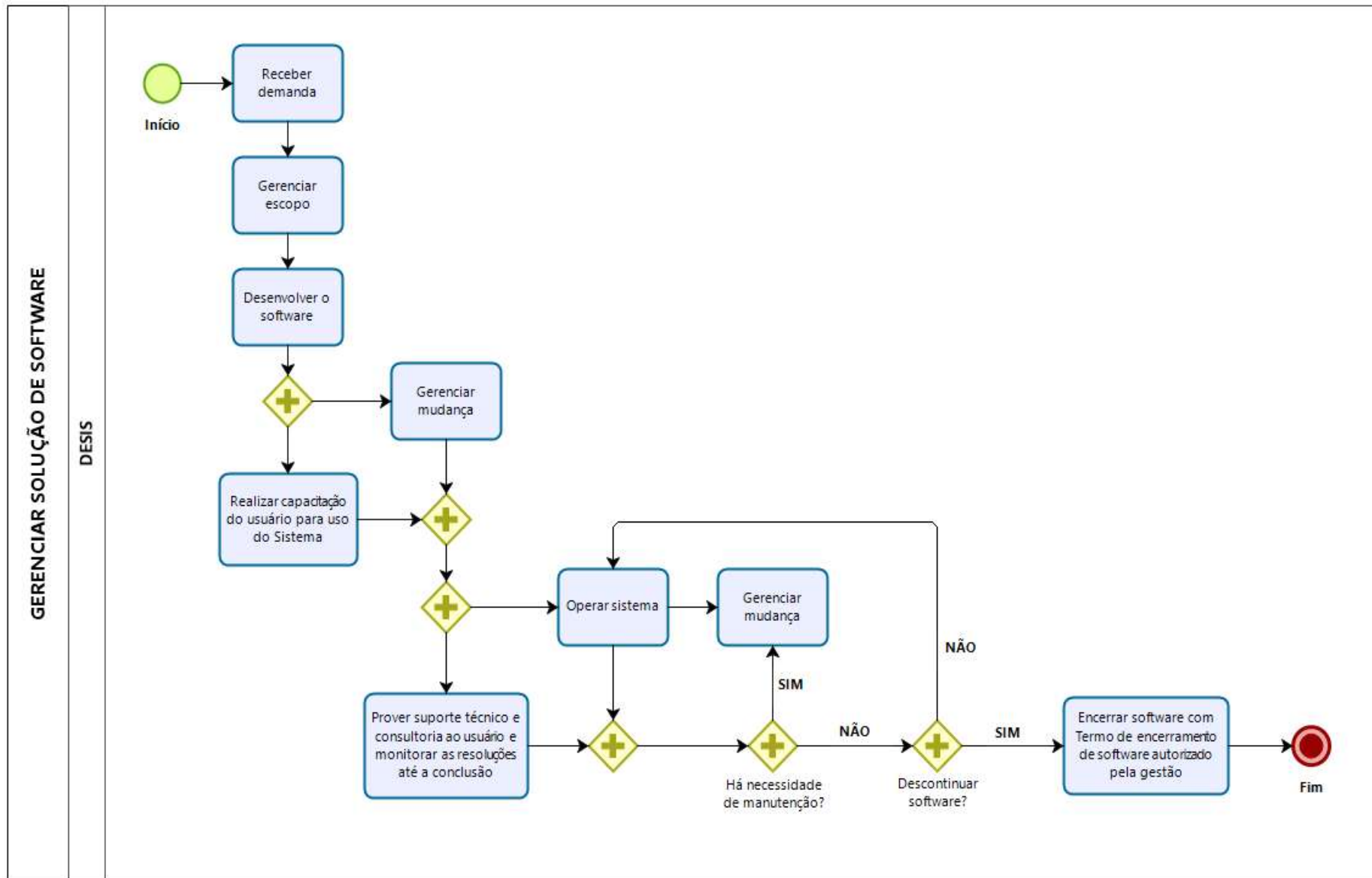



Poder Judiciário
Tribunal de Justiça do Estado do Amapá
Comissão Permanente de Modelagem de Processos Administrativos
Assessoria de Planejamento e Organização

- Gestão de contratos de TI

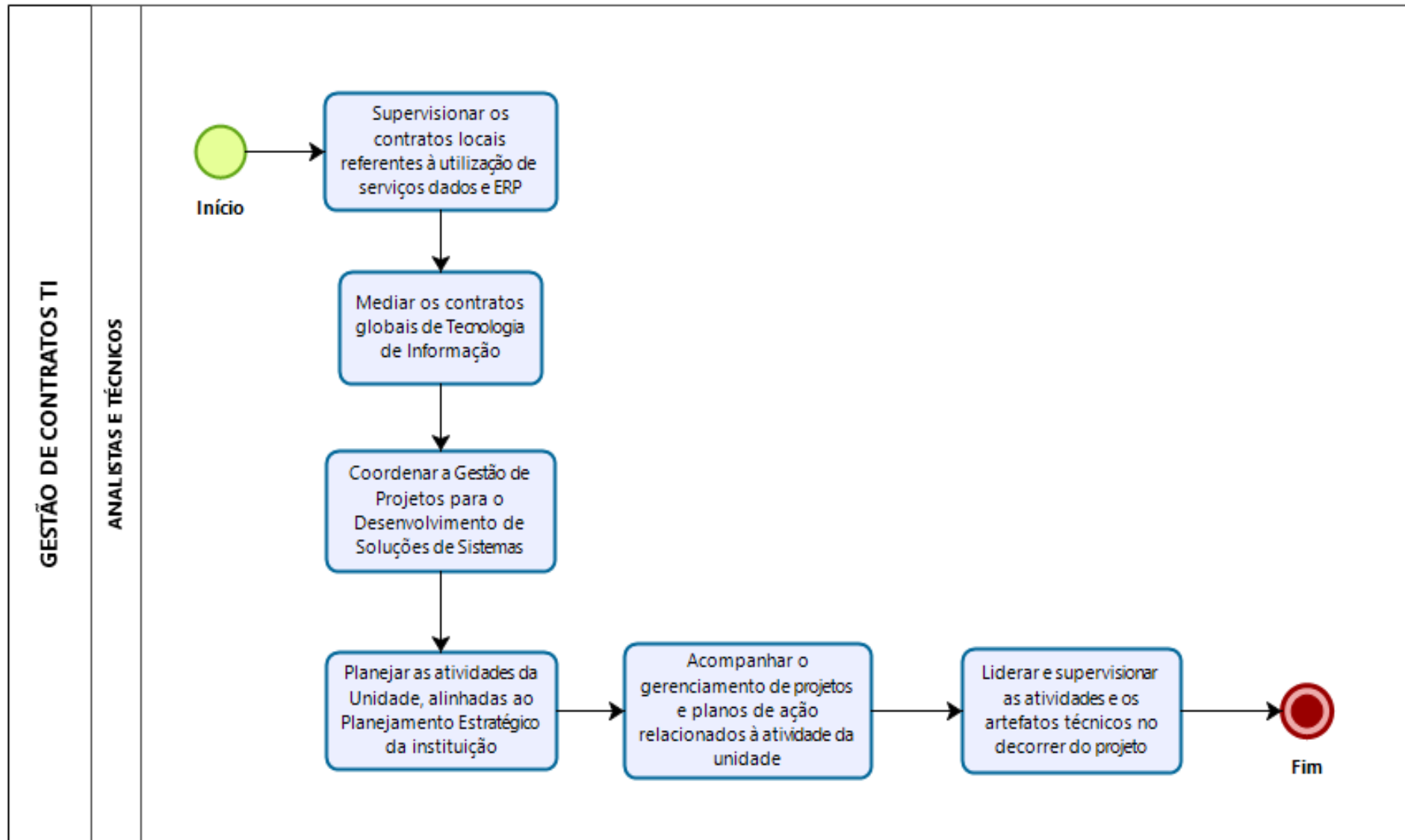



Poder Judiciário
Tribunal de Justiça do Estado do Amapá
Comissão Permanente de Modelagem de Processos Administrativos
Assessoria de Planejamento e Organização

11) Processos: Departamento Financeiro – DEFIN

- Adiantamento de Suprimentos de Fundos

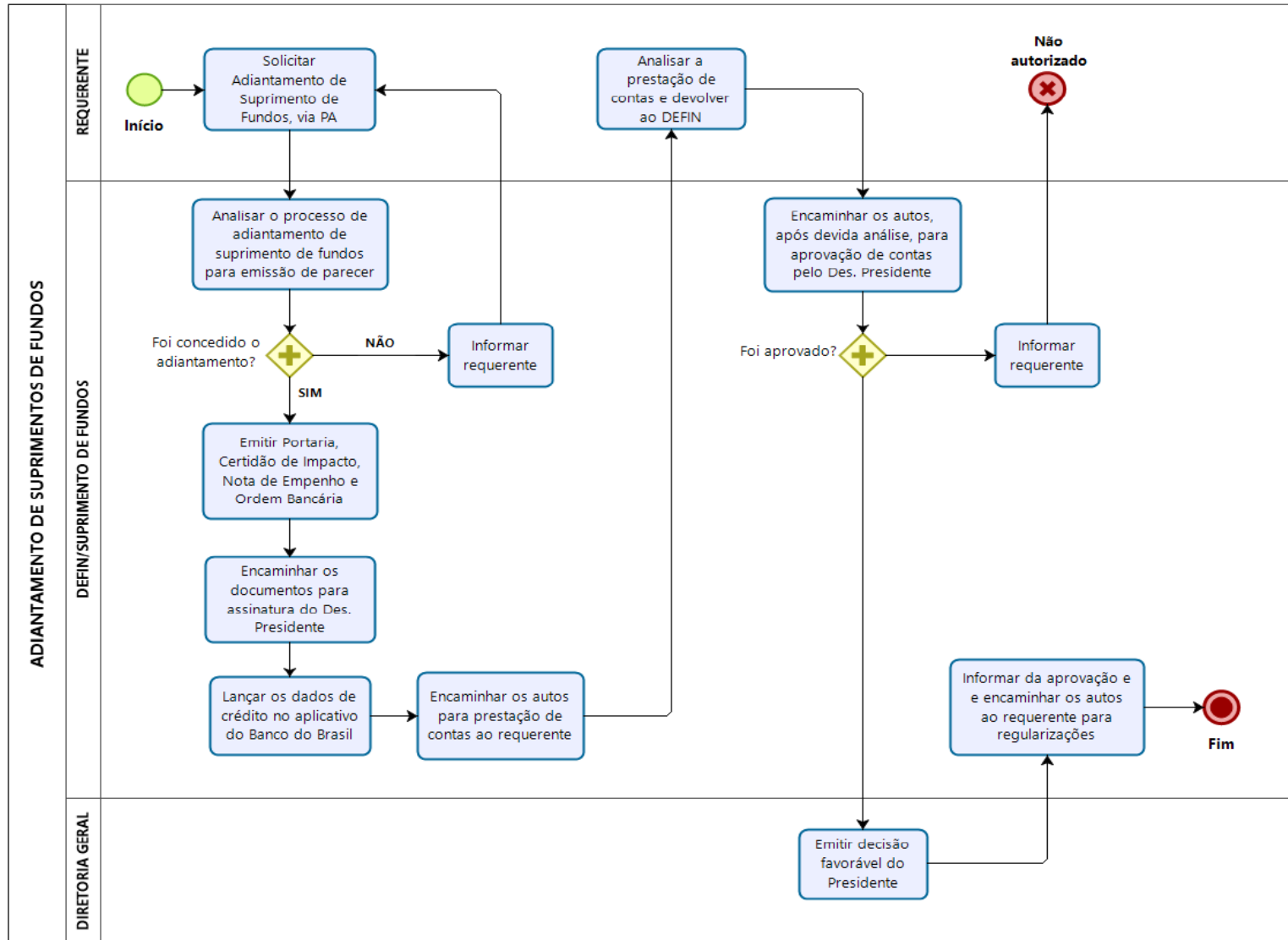



Poder Judiciário
Tribunal de Justiça do Estado do Amapá
Comissão Permanente de Modelagem de Processos Administrativos
Assessoria de Planejamento e Organização

• Acompanhamento Orçamento

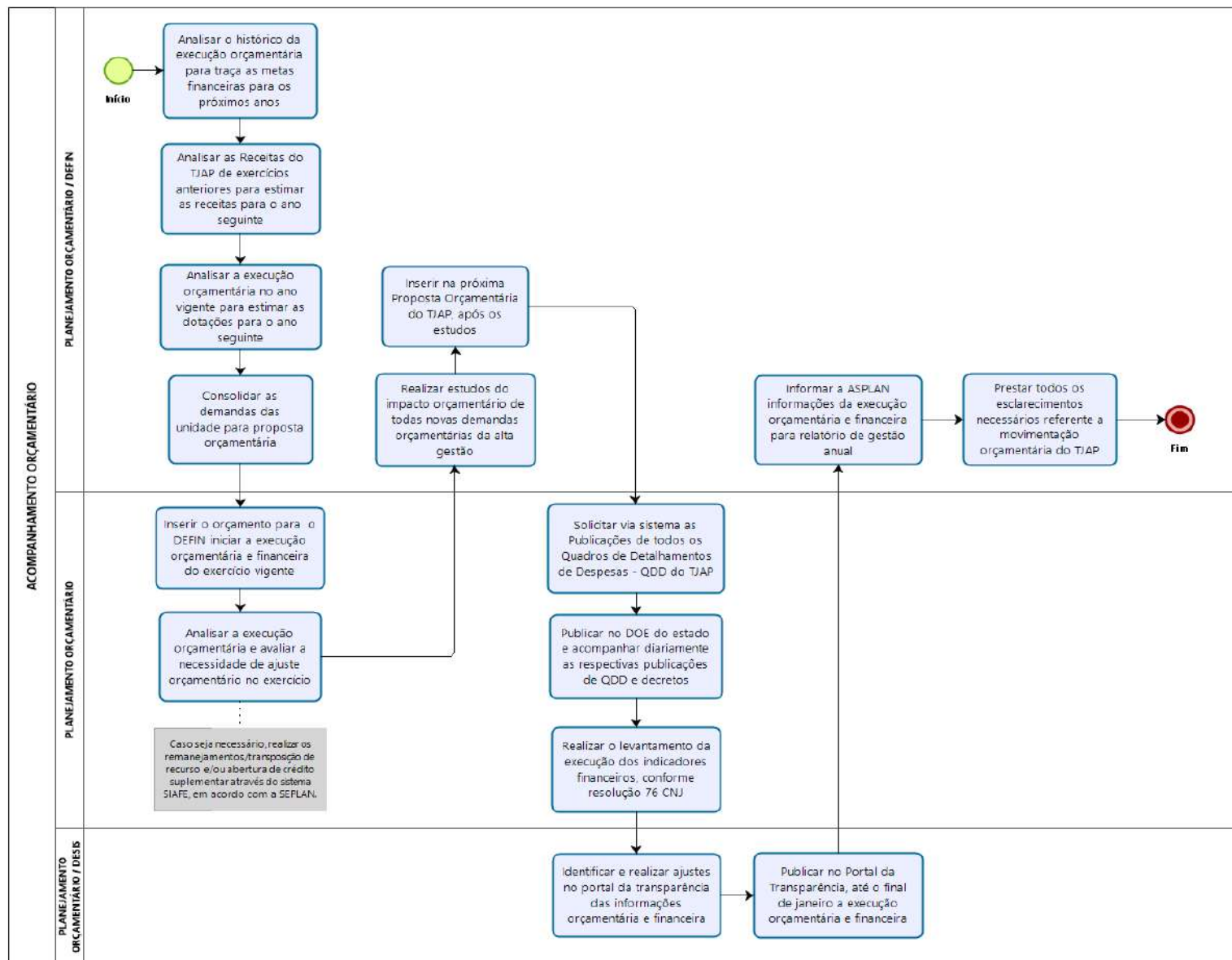



Poder Judiciário
Tribunal de Justiça do Estado do Amapá
Comissão Permanente de Modelagem de Processos Administrativos
Assessoria de Planejamento e Organização

- Conciliação Bancária/fechamento do Boletim Financeiro Mensal

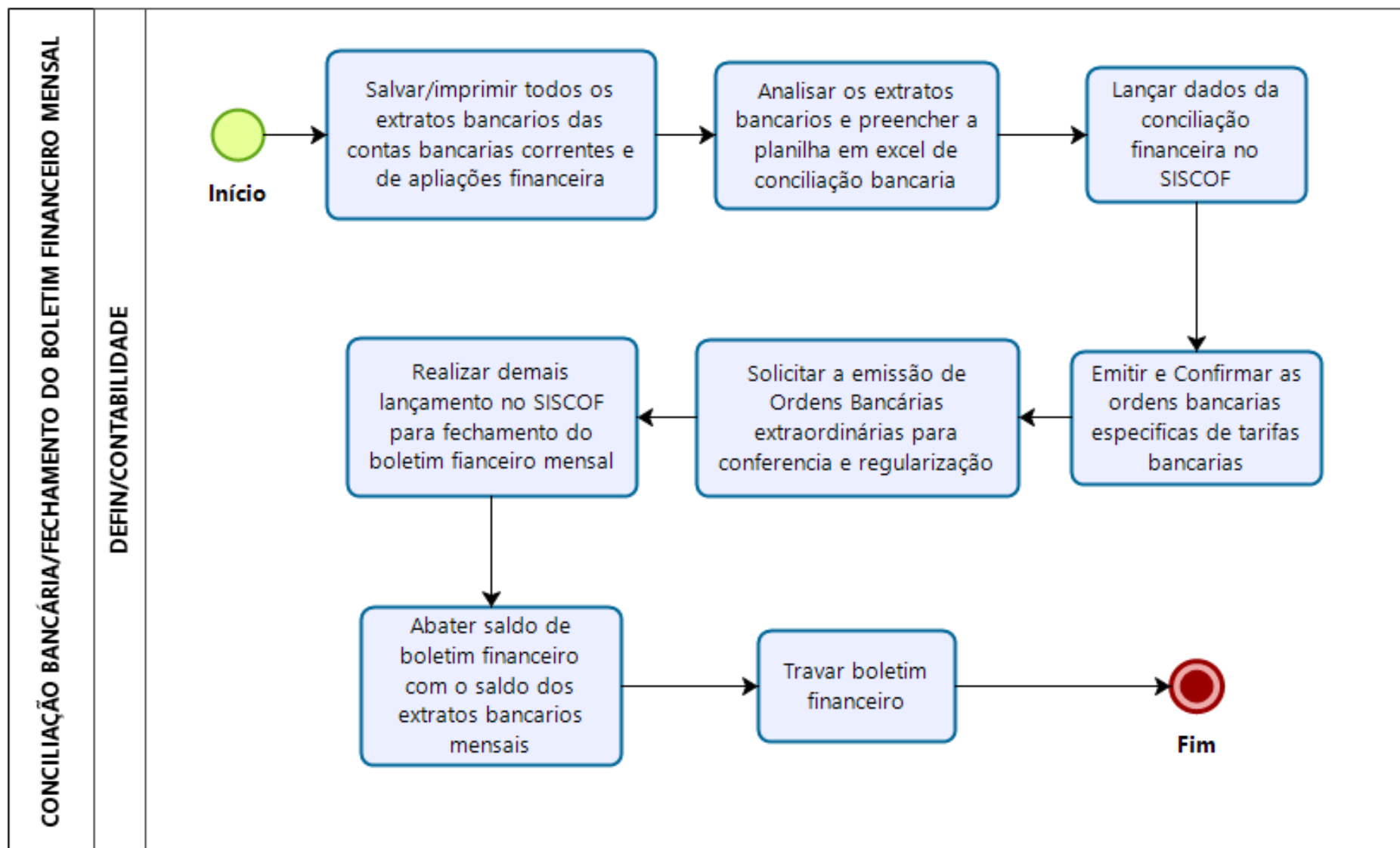



Poder Judiciário
Tribunal de Justiça do Estado do Amapá
Comissão Permanente de Modelagem de Processos Administrativos
Assessoria de Planejamento e Organização

- Consignações Sobre A Folha De Pagamento

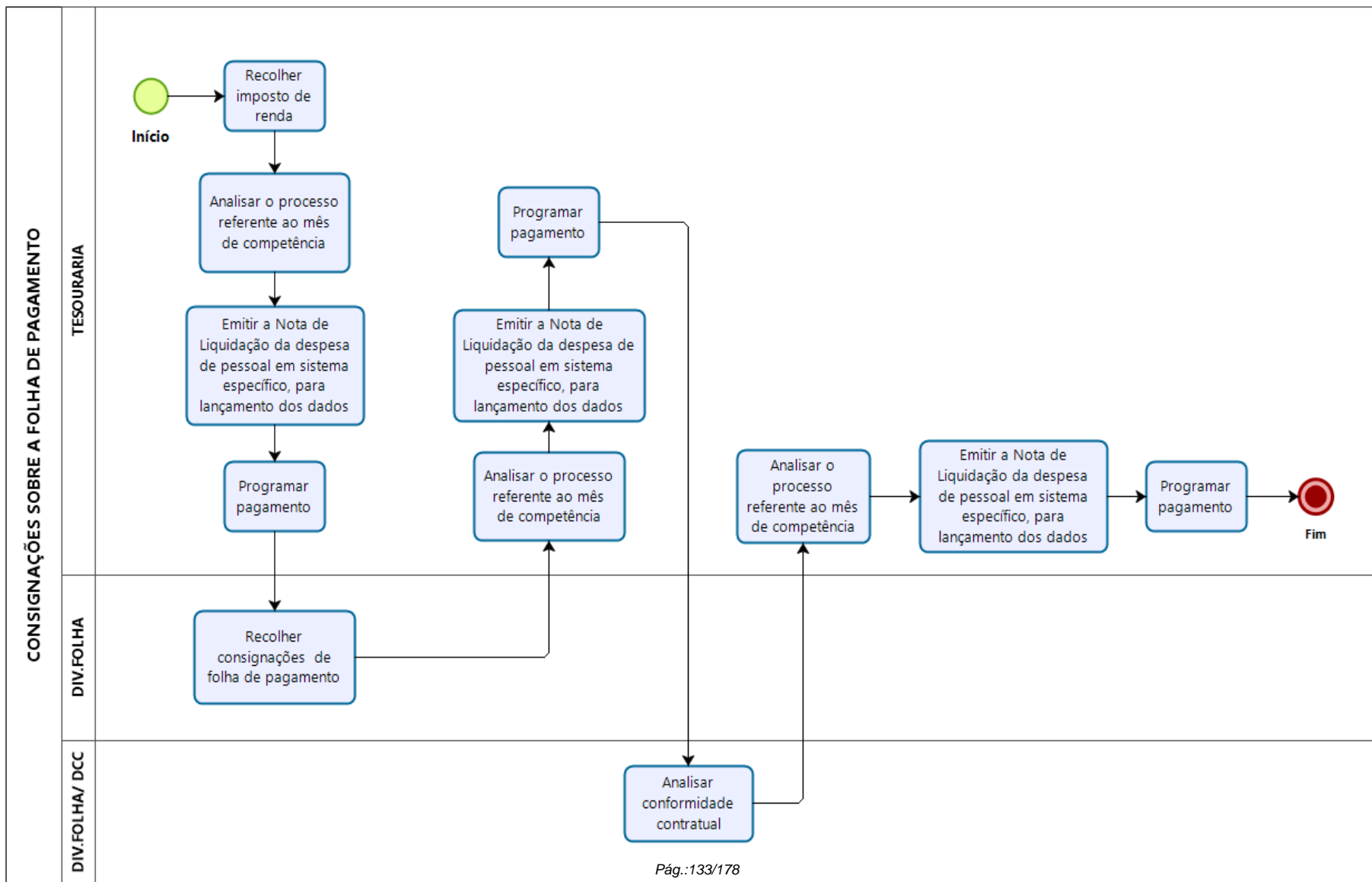



Poder Judiciário
Tribunal de Justiça do Estado do Amapá
Comissão Permanente de Modelagem de Processos Administrativos
Assessoria de Planejamento e Organização

- Demonstrativo do Excesso/déficit de Arrecadação

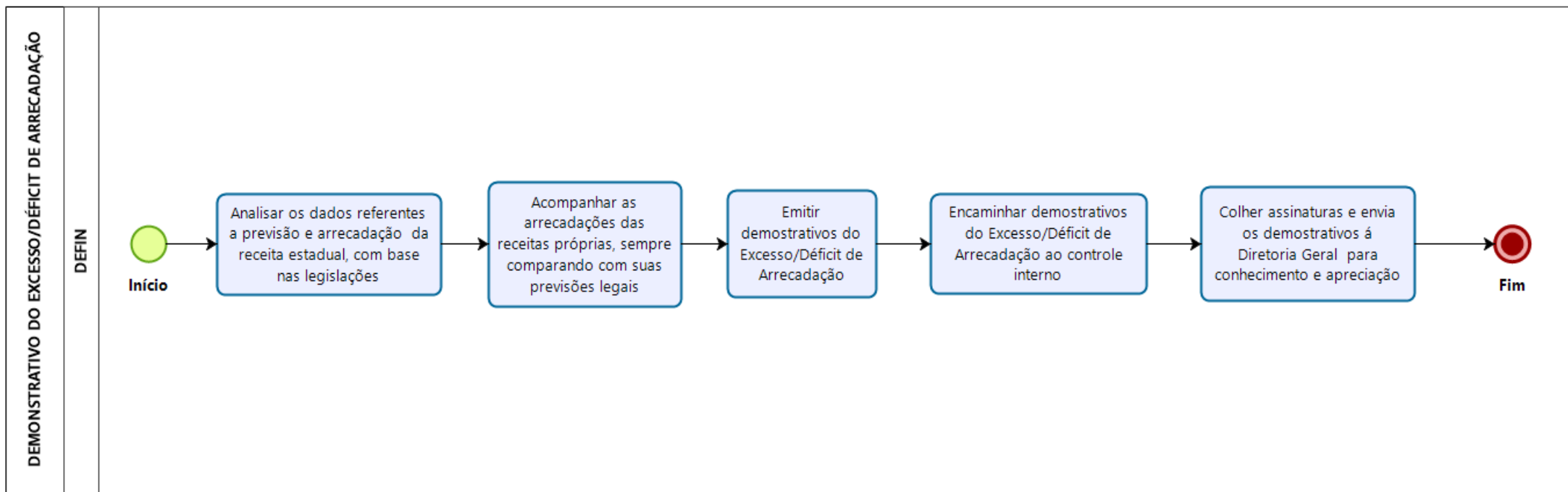



Poder Judiciário
Tribunal de Justiça do Estado do Amapá
Comissão Permanente de Modelagem de Processos Administrativos
Assessoria de Planejamento e Organização

- Devolução de Custas

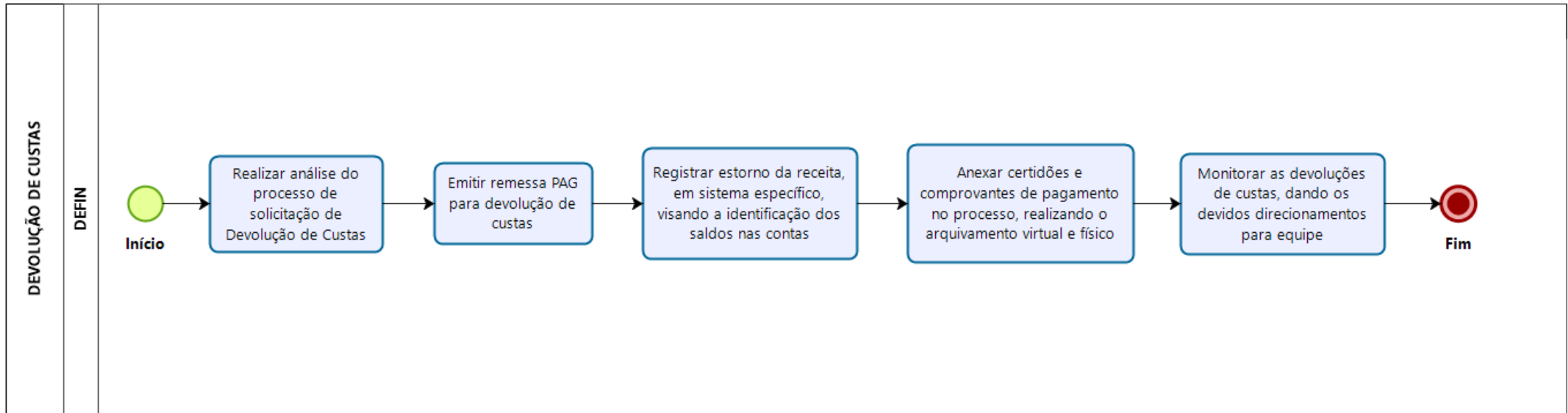



Poder Judiciário
Tribunal de Justiça do Estado do Amapá
Comissão Permanente de Modelagem de Processos Administrativos
Assessoria de Planejamento e Organização

- Fornecedor sem Retenção de Tributos Concessionarias

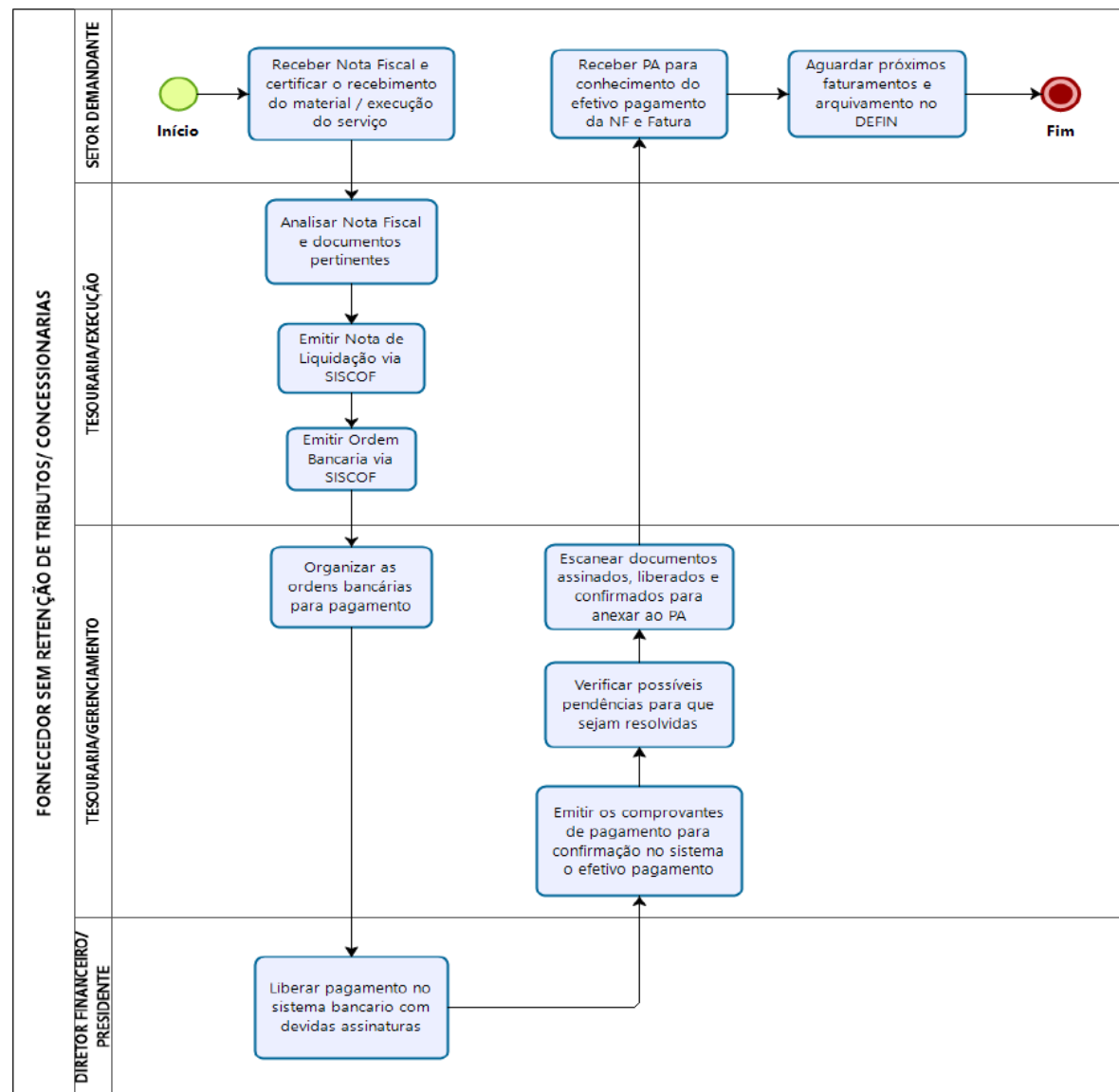



Poder Judiciário
Tribunal de Justiça do Estado do Amapá
Comissão Permanente de Modelagem de Processos Administrativos
Assessoria de Planejamento e Organização

- Impactação Orçamentária e Financeira da Despesa

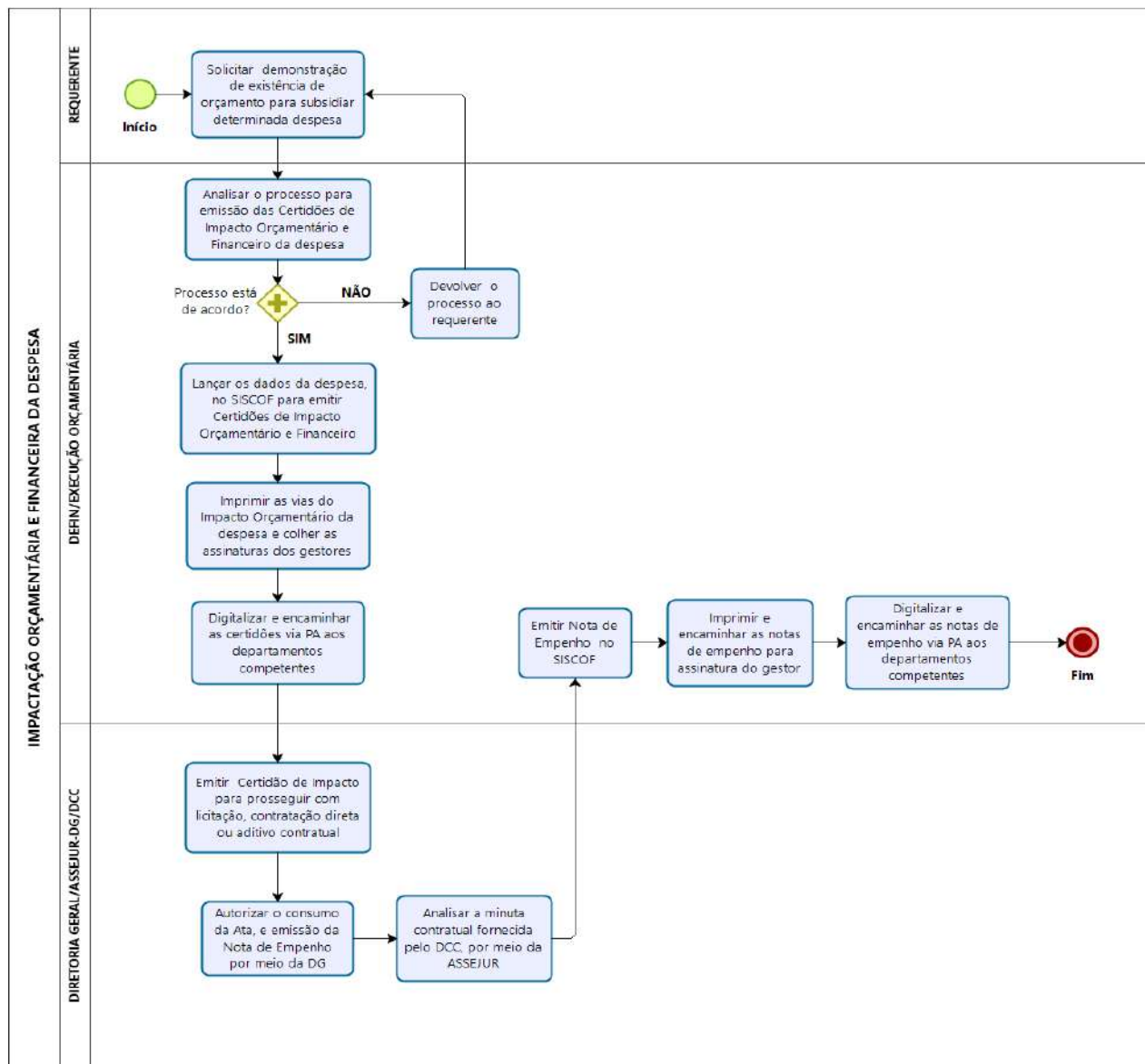



Poder Judiciário
Tribunal de Justiça do Estado do Amapá
Comissão Permanente de Modelagem de Processos Administrativos
Assessoria de Planejamento e Organização

- Liberação de Conta Vinculada

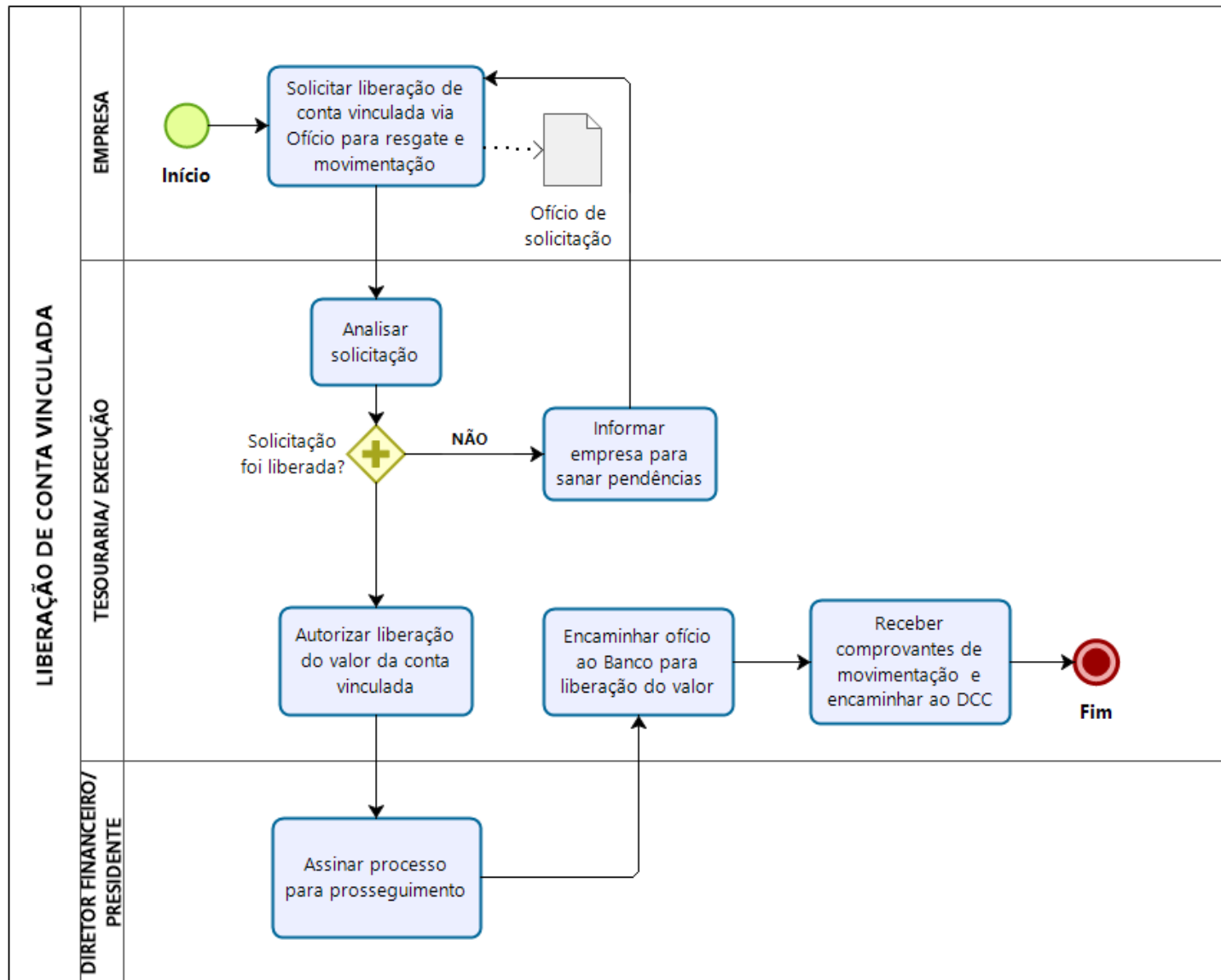



Poder Judiciário
Tribunal de Justiça do Estado do Amapá
Comissão Permanente de Modelagem de Processos Administrativos
Assessoria de Planejamento e Organização

- Liquidação de Diárias

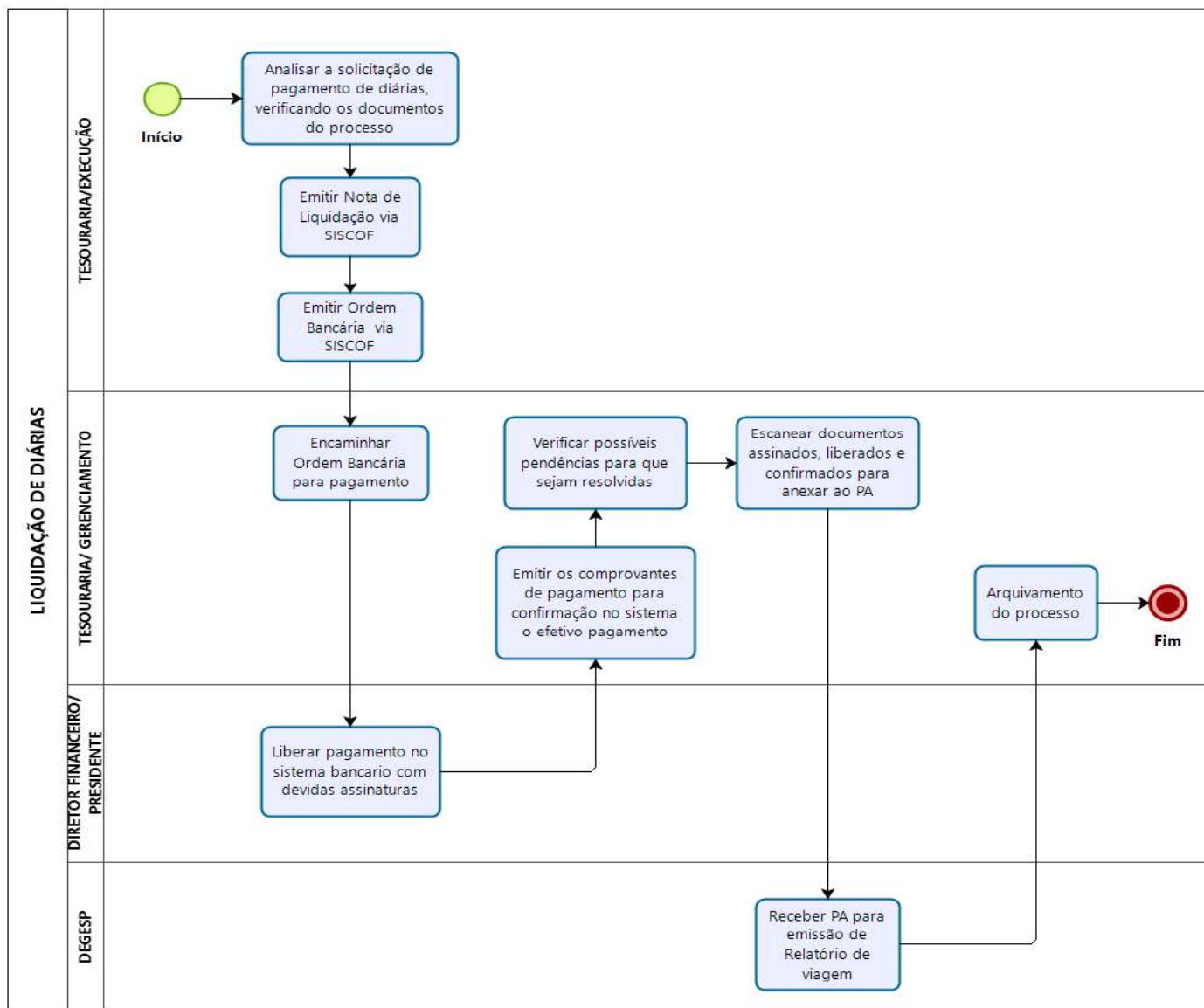



Poder Judiciário
Tribunal de Justiça do Estado do Amapá
Comissão Permanente de Modelagem de Processos Administrativos
Assessoria de Planejamento e Organização

- Liquidação e Processamento da Folha de Pagamento

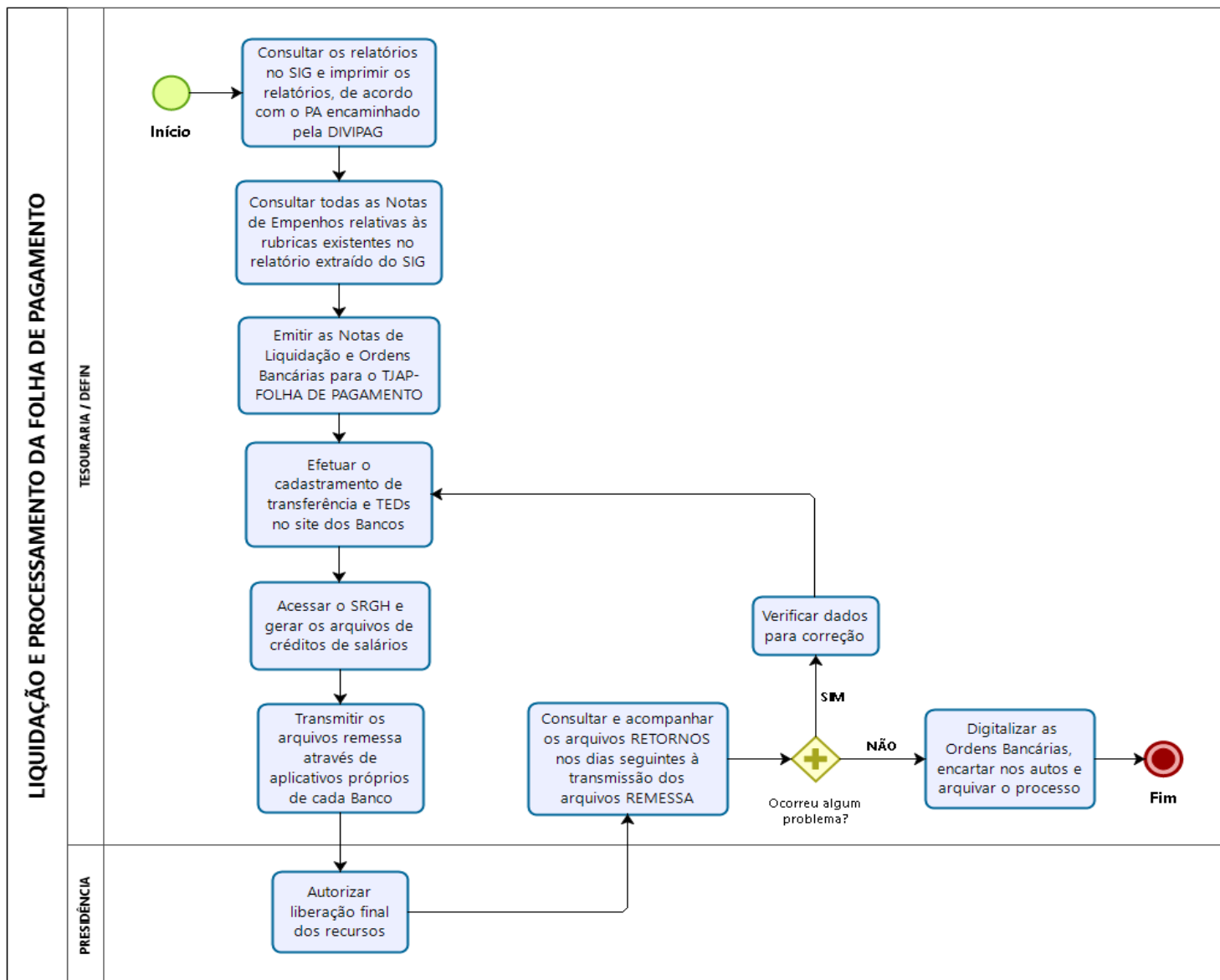



Poder Judiciário
Tribunal de Justiça do Estado do Amapá
Comissão Permanente de Modelagem de Processos Administrativos
Assessoria de Planejamento e Organização

- Liquidação INSS – GFIP

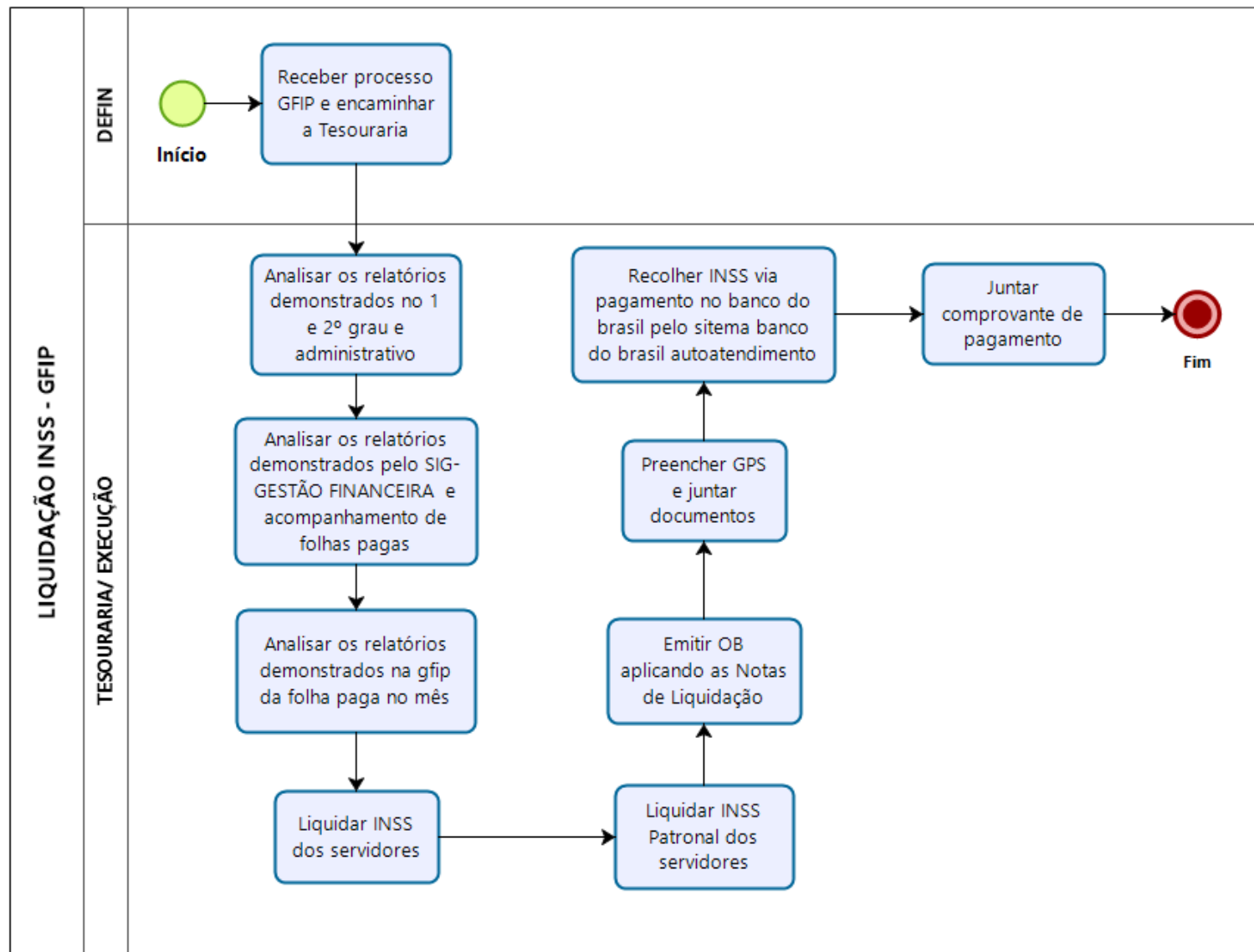



Poder Judiciário
Tribunal de Justiça do Estado do Amapá
Comissão Permanente de Modelagem de Processos Administrativos
Assessoria de Planejamento e Organização

- Prestação de Contas Anuais e de Convênios Federais e ou outros

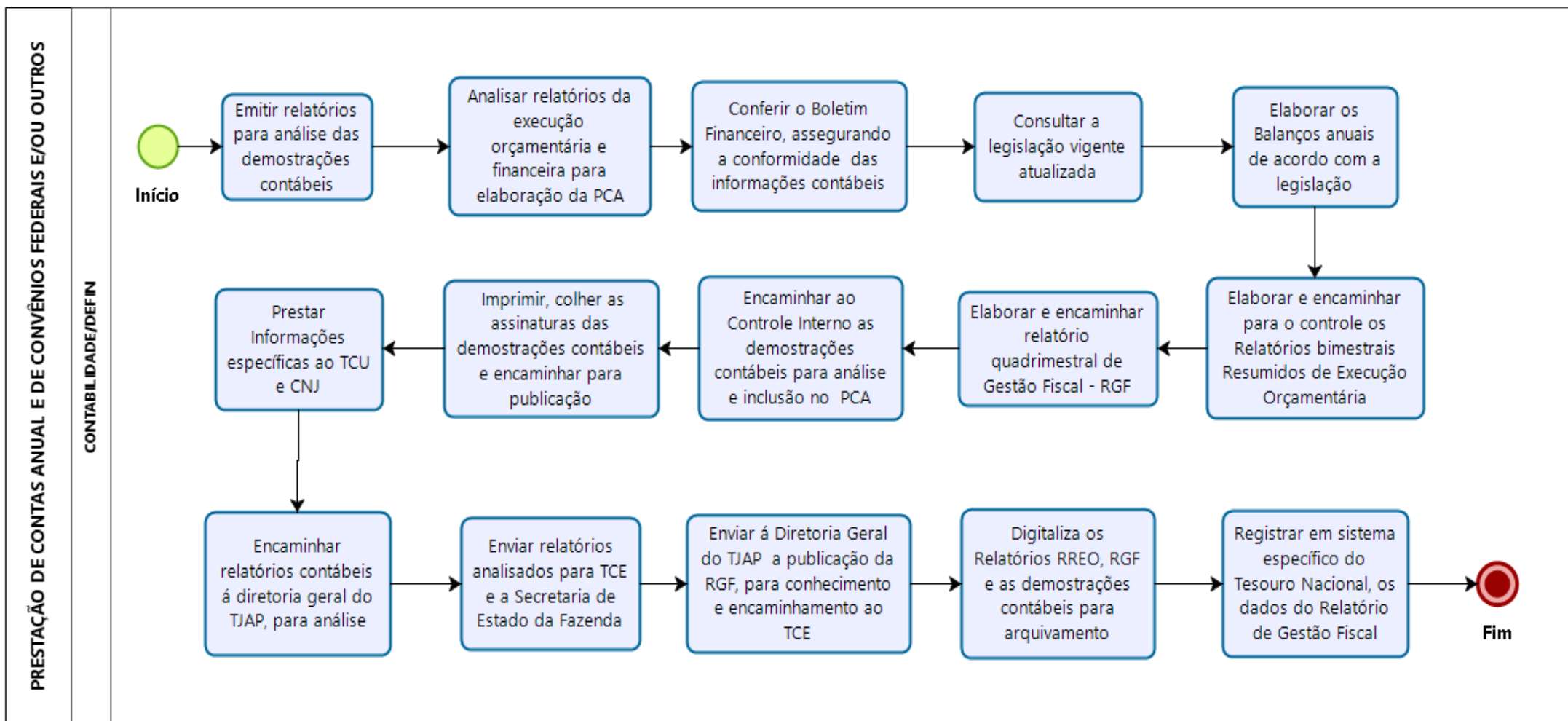



Poder Judiciário
Tribunal de Justiça do Estado do Amapá
Comissão Permanente de Modelagem de Processos Administrativos
Assessoria de Planejamento e Organização

- Repartição da Arrecadação Extrajudicial

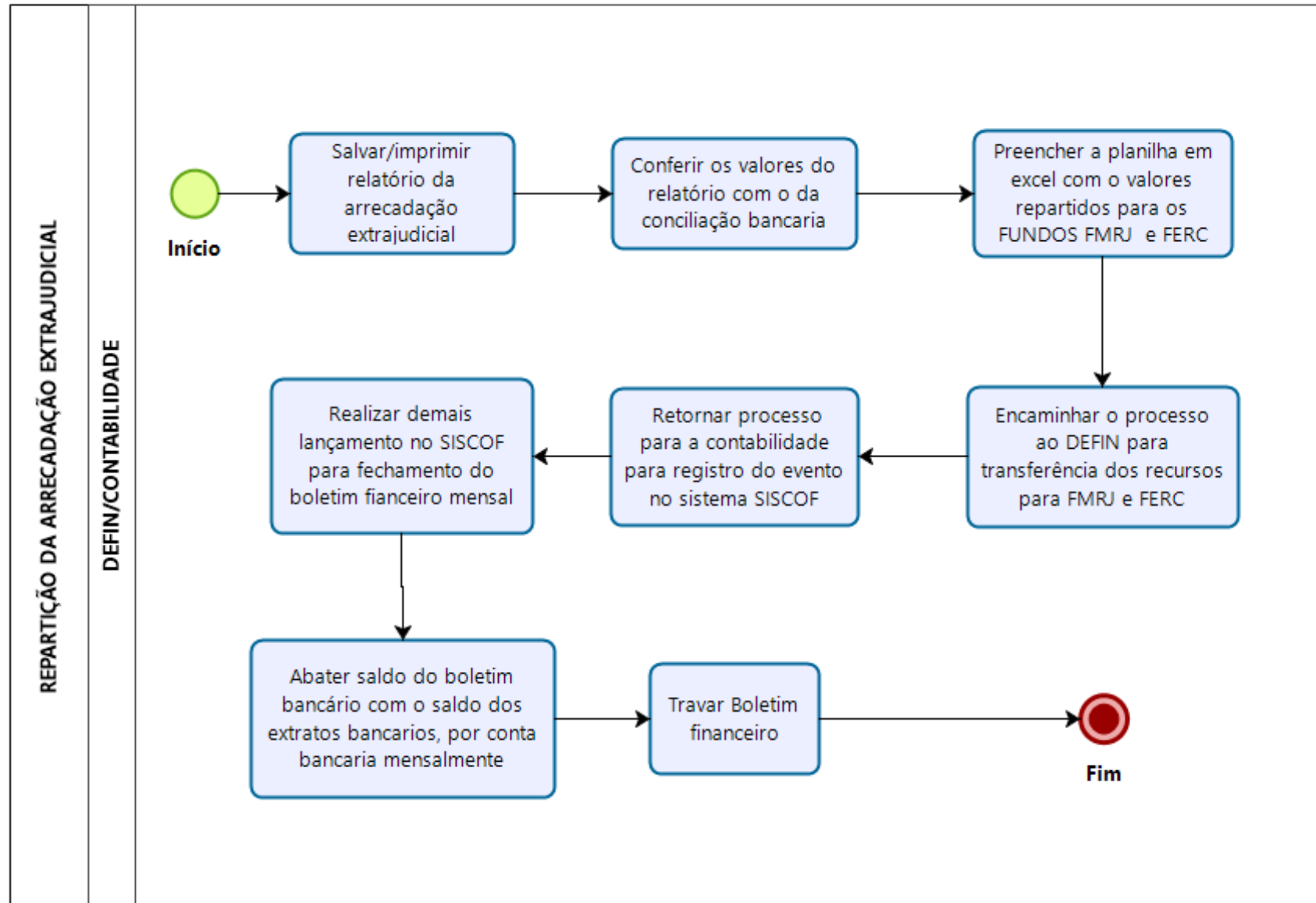



Poder Judiciário
Tribunal de Justiça do Estado do Amapá
Comissão Permanente de Modelagem de Processos Administrativos
Assessoria de Planejamento e Organização

- Repartição da Arrecadação Judicial

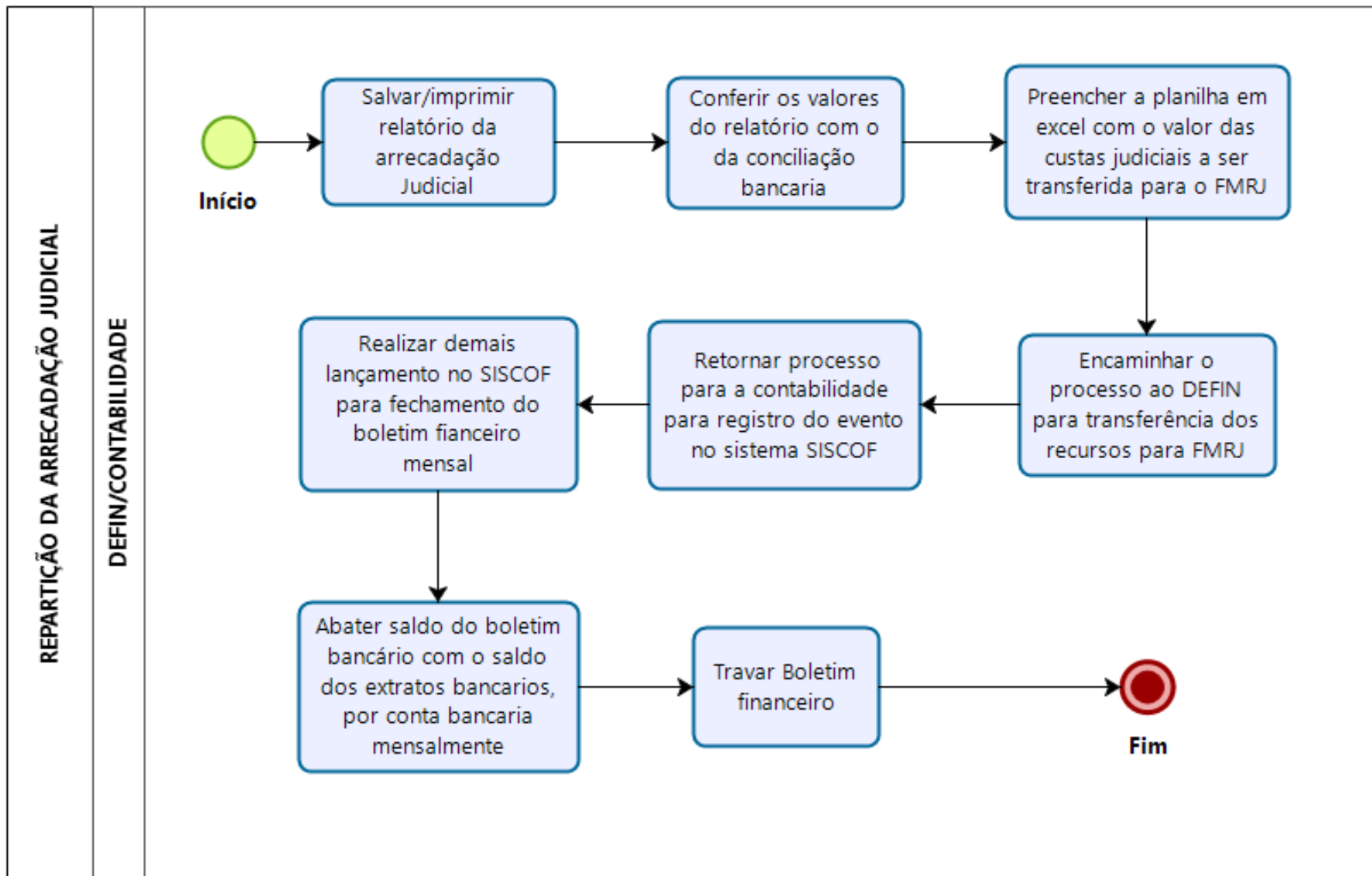



Poder Judiciário
Tribunal de Justiça do Estado do Amapá
Comissão Permanente de Modelagem de Processos Administrativos
Assessoria de Planejamento e Organização

- Repartição da Arrecadação Taxa Judicial

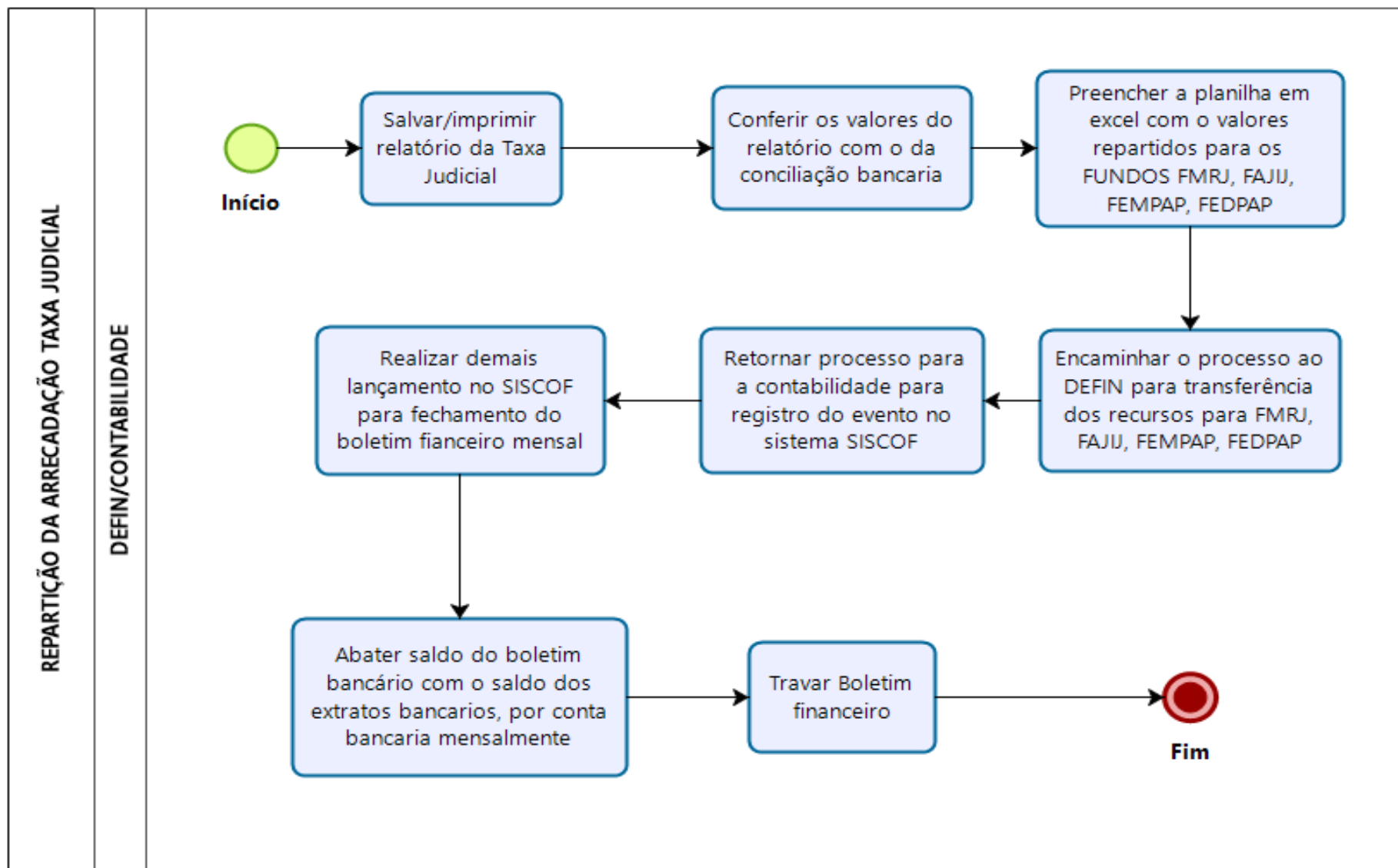



Poder Judiciário
Tribunal de Justiça do Estado do Amapá
Comissão Permanente de Modelagem de Processos Administrativos
Assessoria de Planejamento e Organização

- Serviço Continuado – Terceirizado/Fornecedor com Retenção

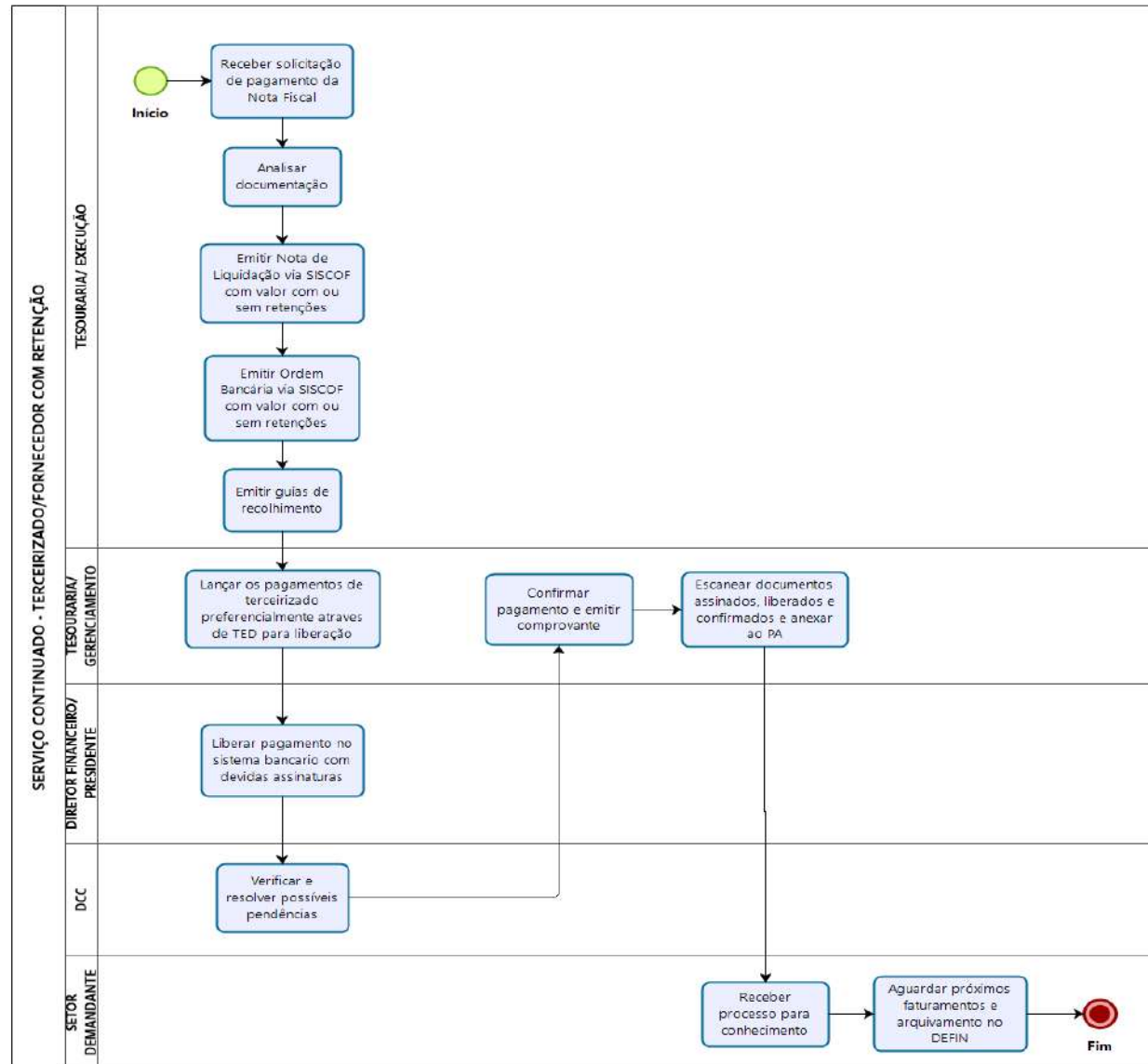



Poder Judiciário
Tribunal de Justiça do Estado do Amapá
Comissão Permanente de Modelagem de Processos Administrativos
Assessoria de Planejamento e Organização

12) Processos: Departamento de Gestão de Pessoas – DEGESP

- Adicional de qualificação

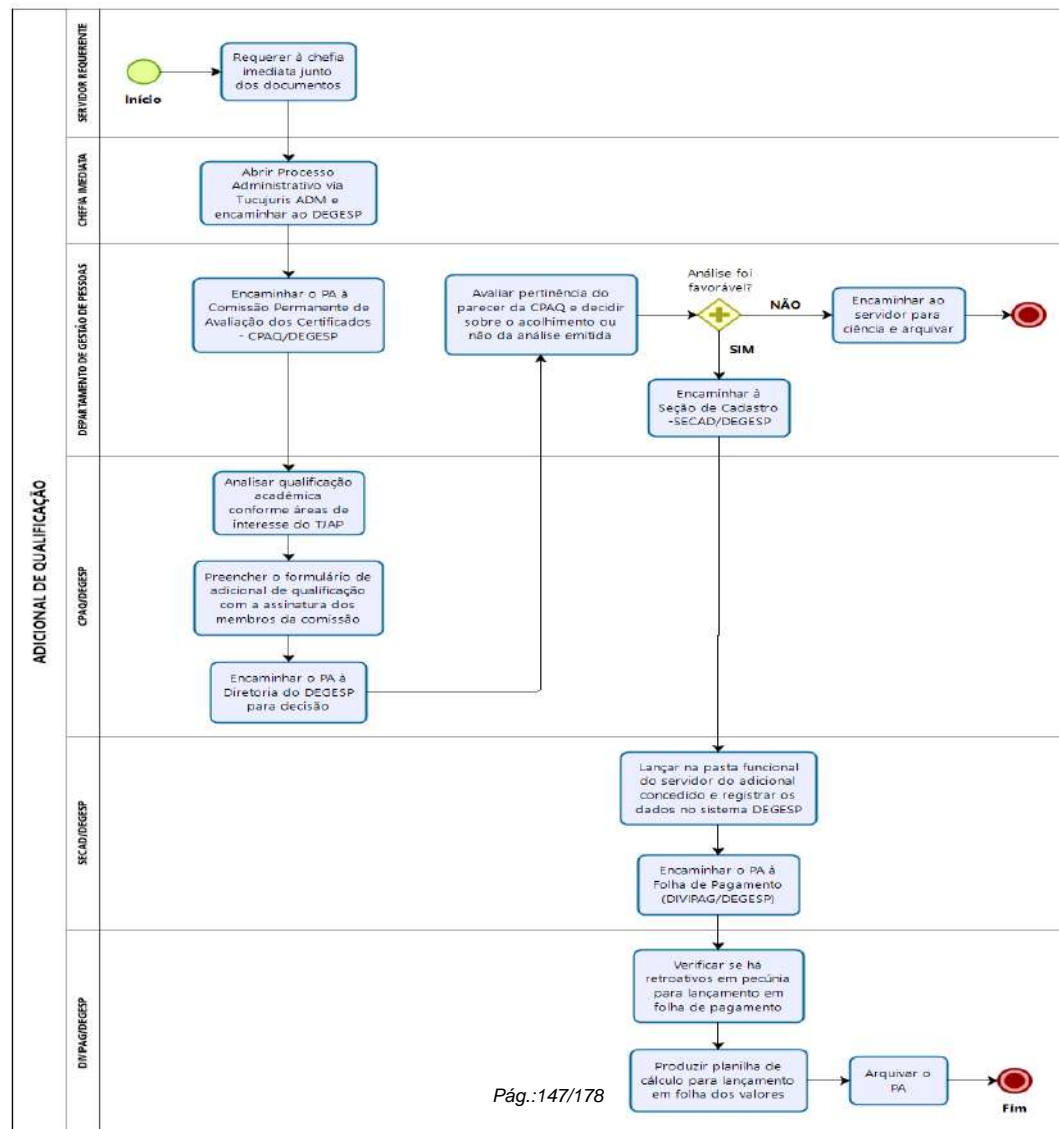



Poder Judiciário
Tribunal de Justiça do Estado do Amapá
Comissão Permanente de Modelagem de Processos Administrativos
Assessoria de Planejamento e Organização

• Aposentadoria pelo Programa de Aposentadoria Incentivada – PAI

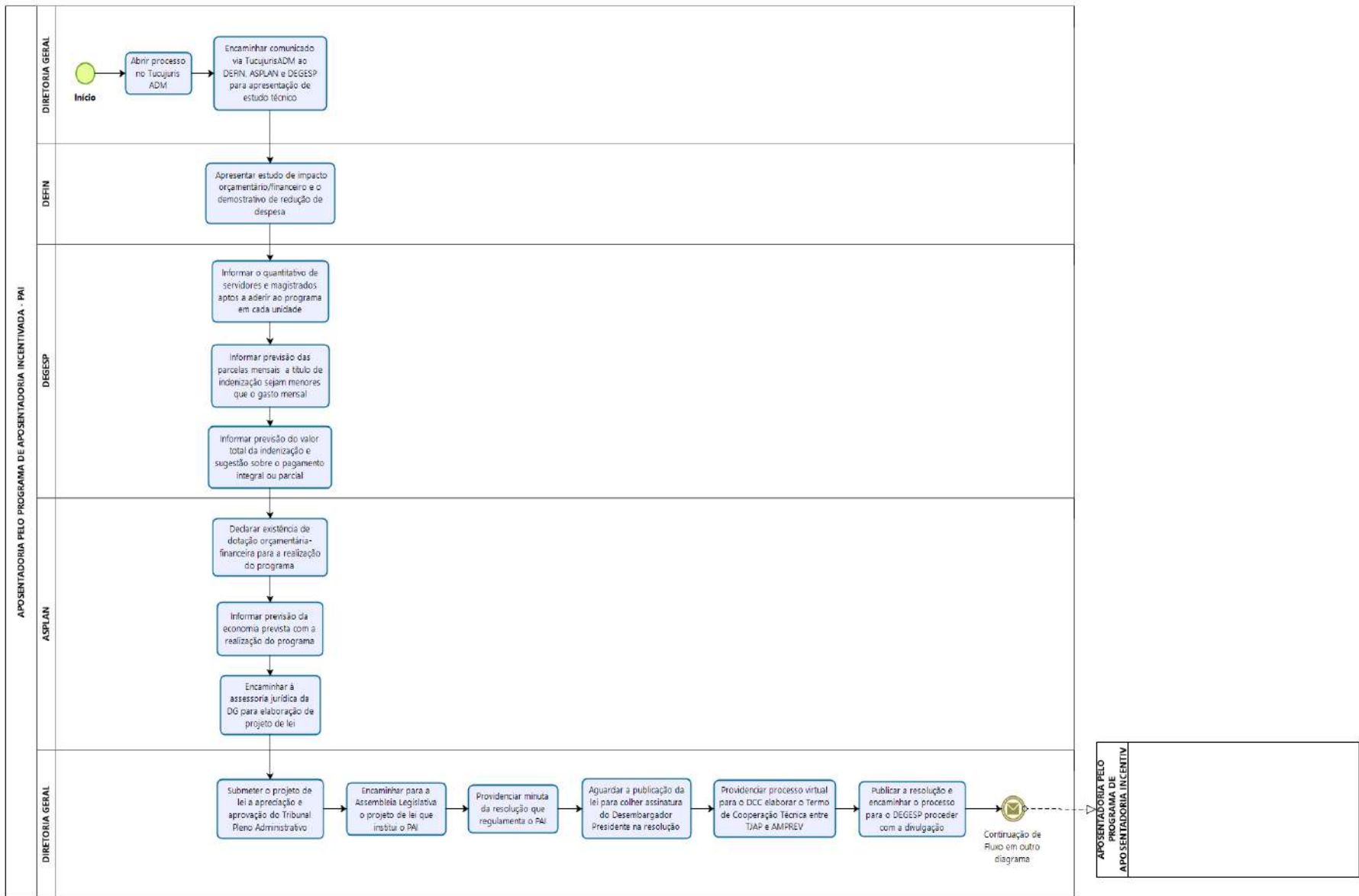



Poder Judiciário
Tribunal de Justiça do Estado do Amapá
Comissão Permanente de Modelagem de Processos Administrativos
Assessoria de Planejamento e Organização

• Aposentadoria pelo Programa de Aposentadoria Incentivada – PAI 2

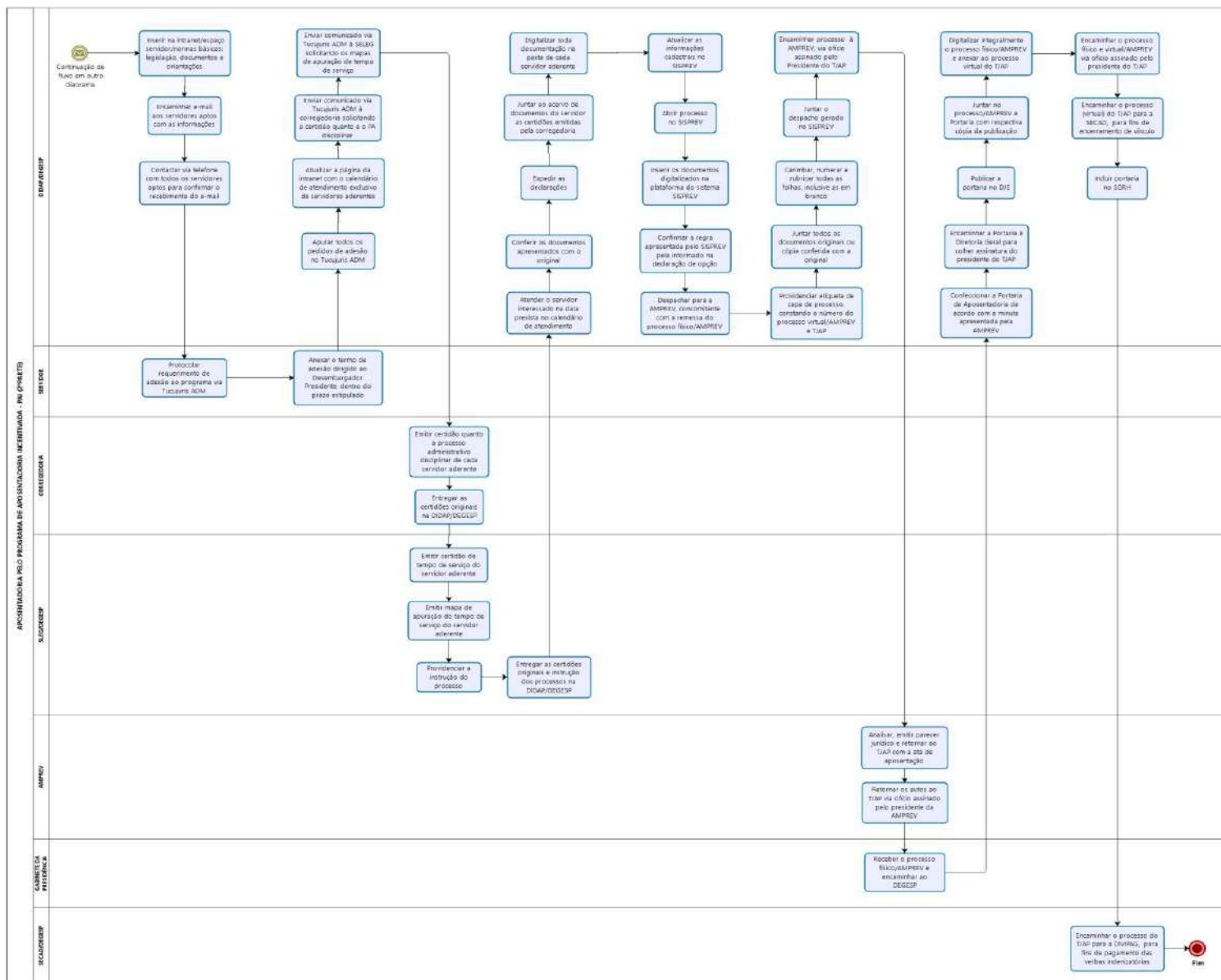



Poder Judiciário
Tribunal de Justiça do Estado do Amapá
Comissão Permanente de Modelagem de Processos Administrativos
Assessoria de Planejamento e Organização

- Aposentadoria por tempo de serviço

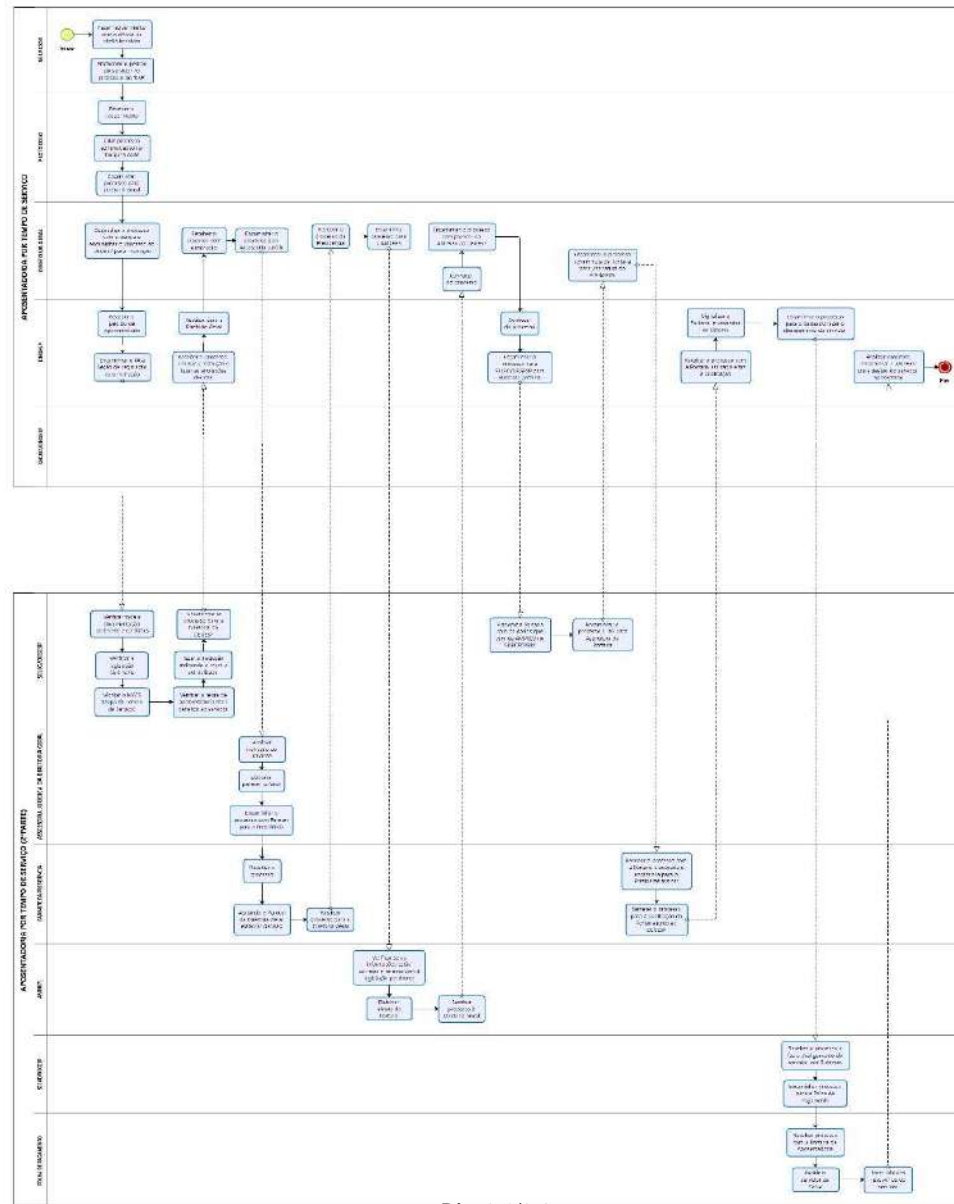



Poder Judiciário
Tribunal de Justiça do Estado do Amapá
Comissão Permanente de Modelagem de Processos Administrativos
Assessoria de Planejamento e Organização

• Avaliação de desempenho

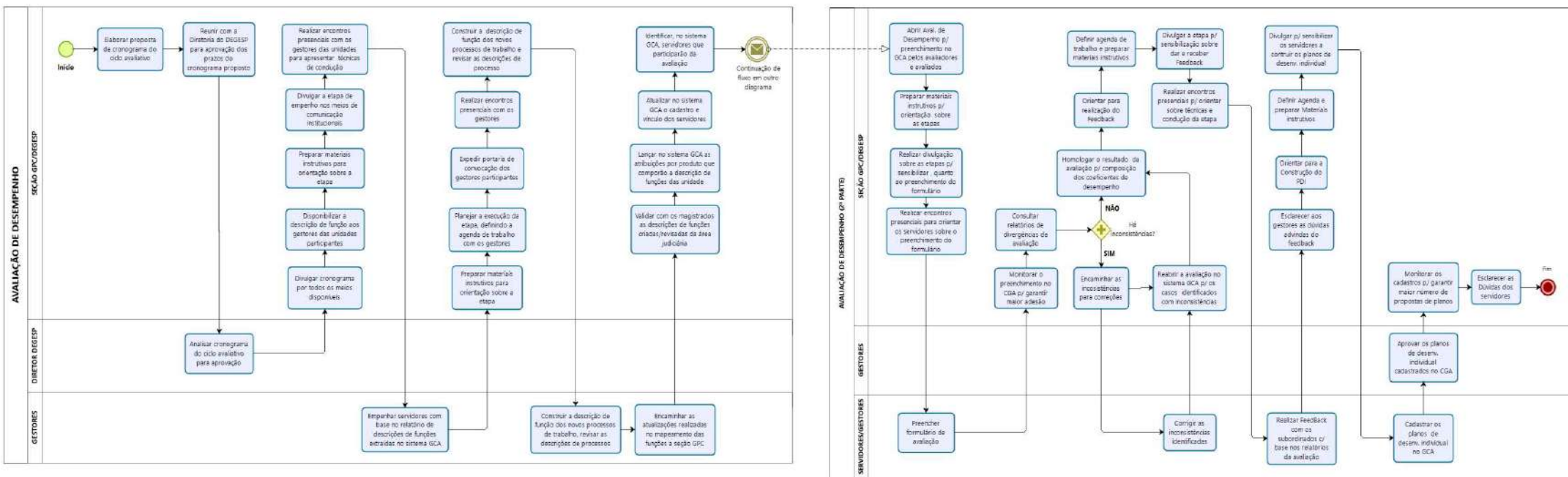



Poder Judiciário
Tribunal de Justiça do Estado do Amapá
Comissão Permanente de Modelagem de Processos Administrativos
Assessoria de Planejamento e Organização

• Contratação de estagiários de Nível Superior

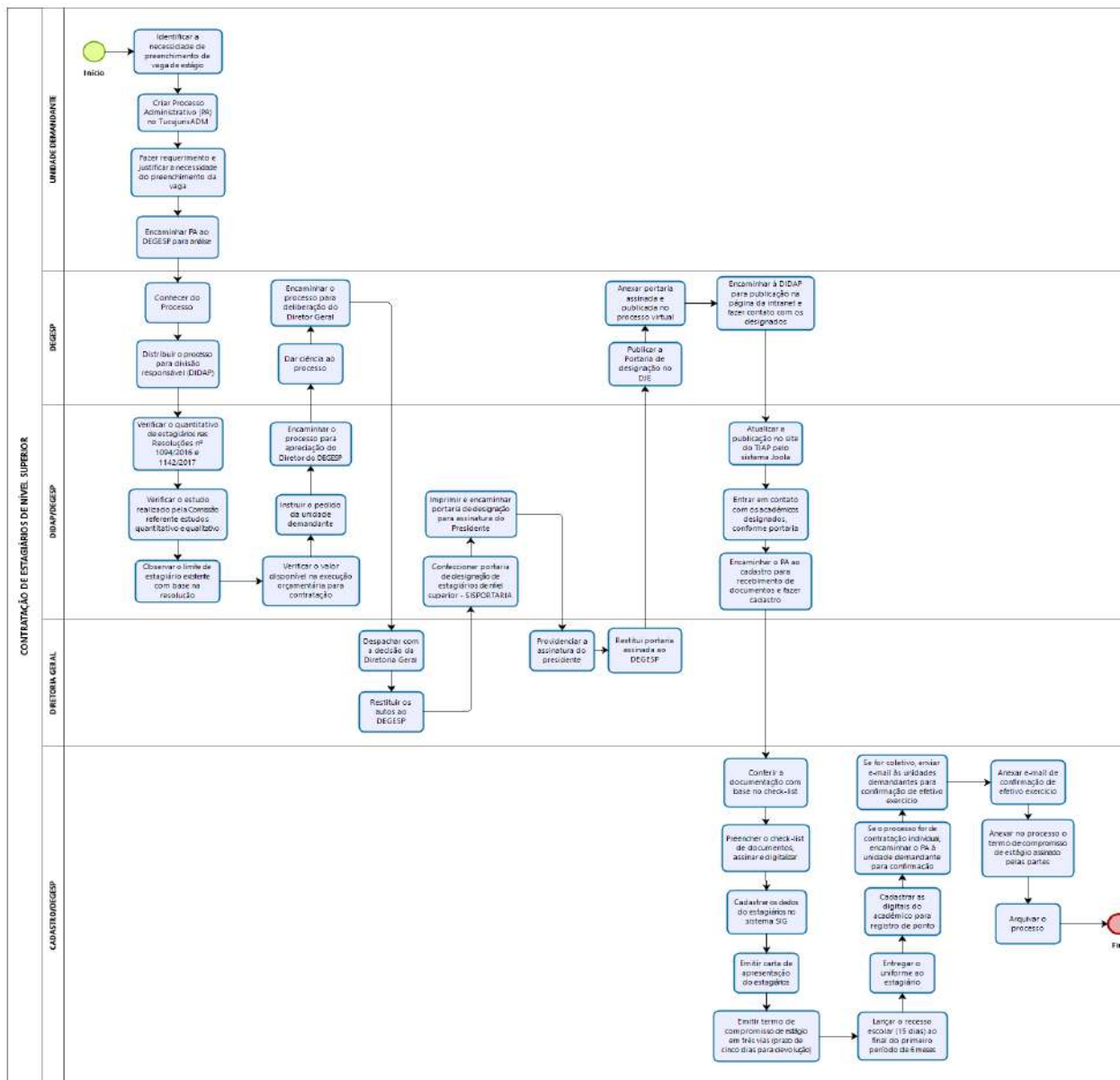



Poder Judiciário
Tribunal de Justiça do Estado do Amapá
Comissão Permanente de Modelagem de Processos Administrativos
Assessoria de Planejamento e Organização

Férias de servidor

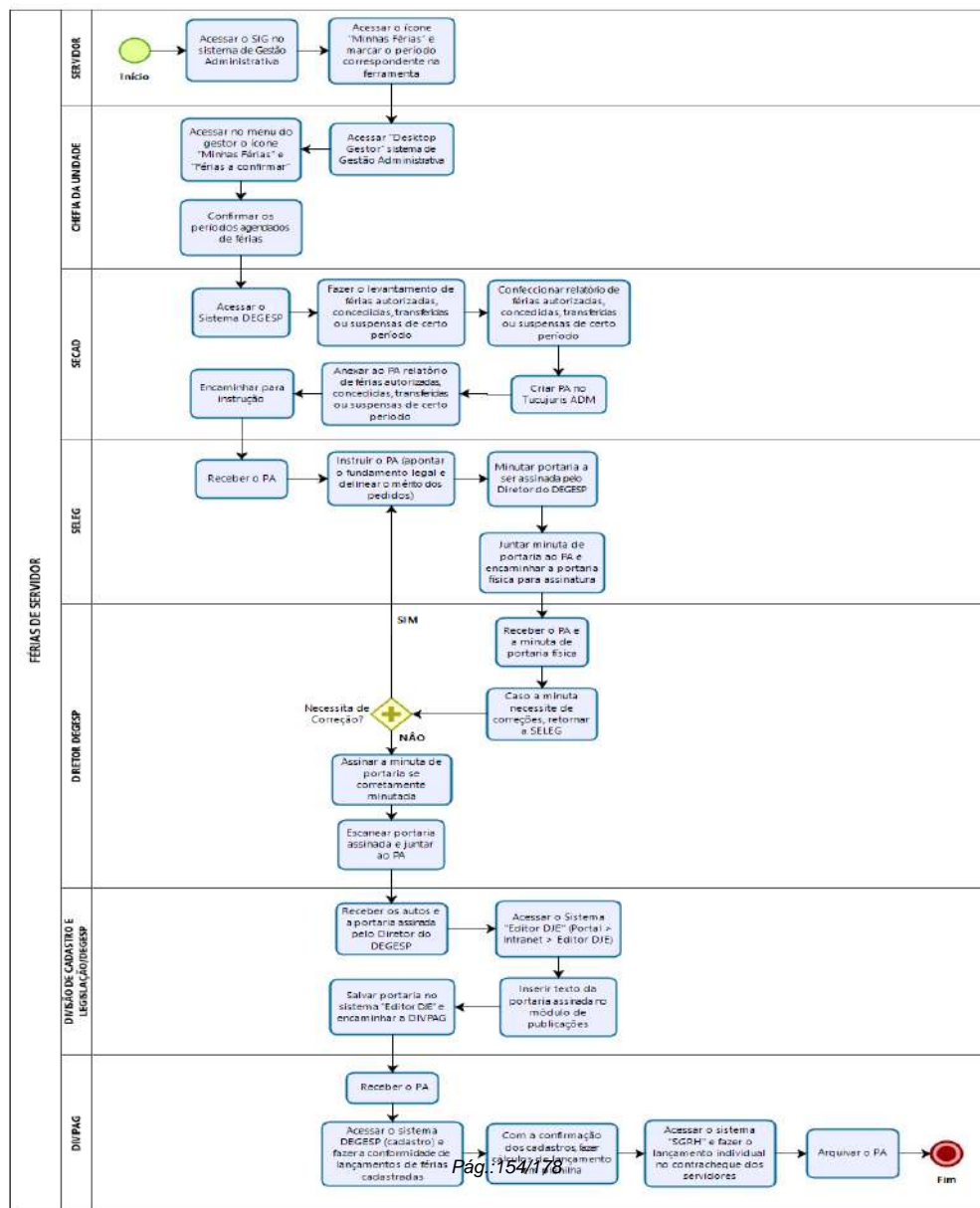



Poder Judiciário
Tribunal de Justiça do Estado do Amapá
Comissão Permanente de Modelagem de Processos Administrativos
Assessoria de Planejamento e Organização

• Folha de pagamento – Magistrados

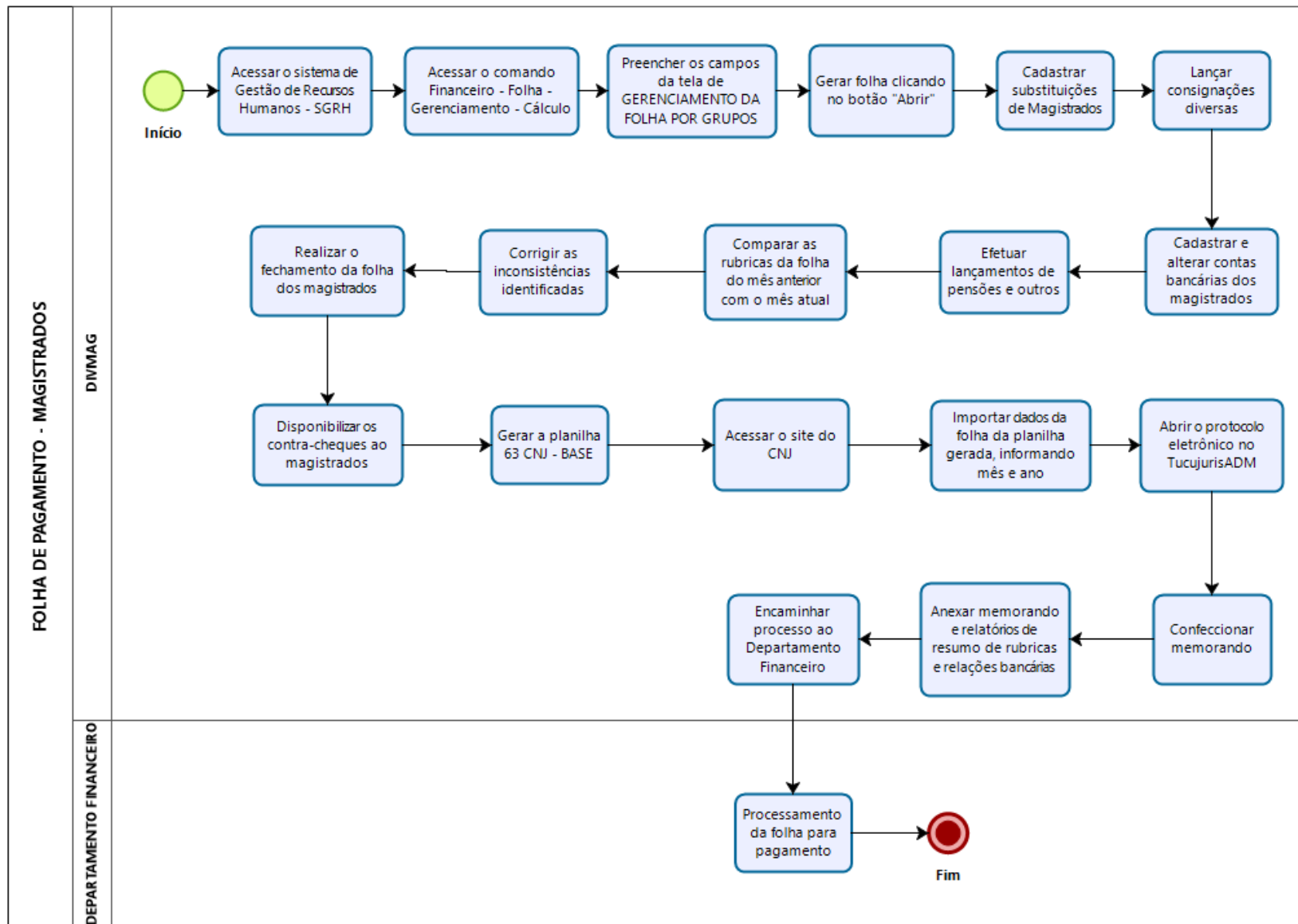



Poder Judiciário
Tribunal de Justiça do Estado do Amapá
Comissão Permanente de Modelagem de Processos Administrativos
Assessoria de Planejamento e Organização

- Licença maternidade – Opção 1

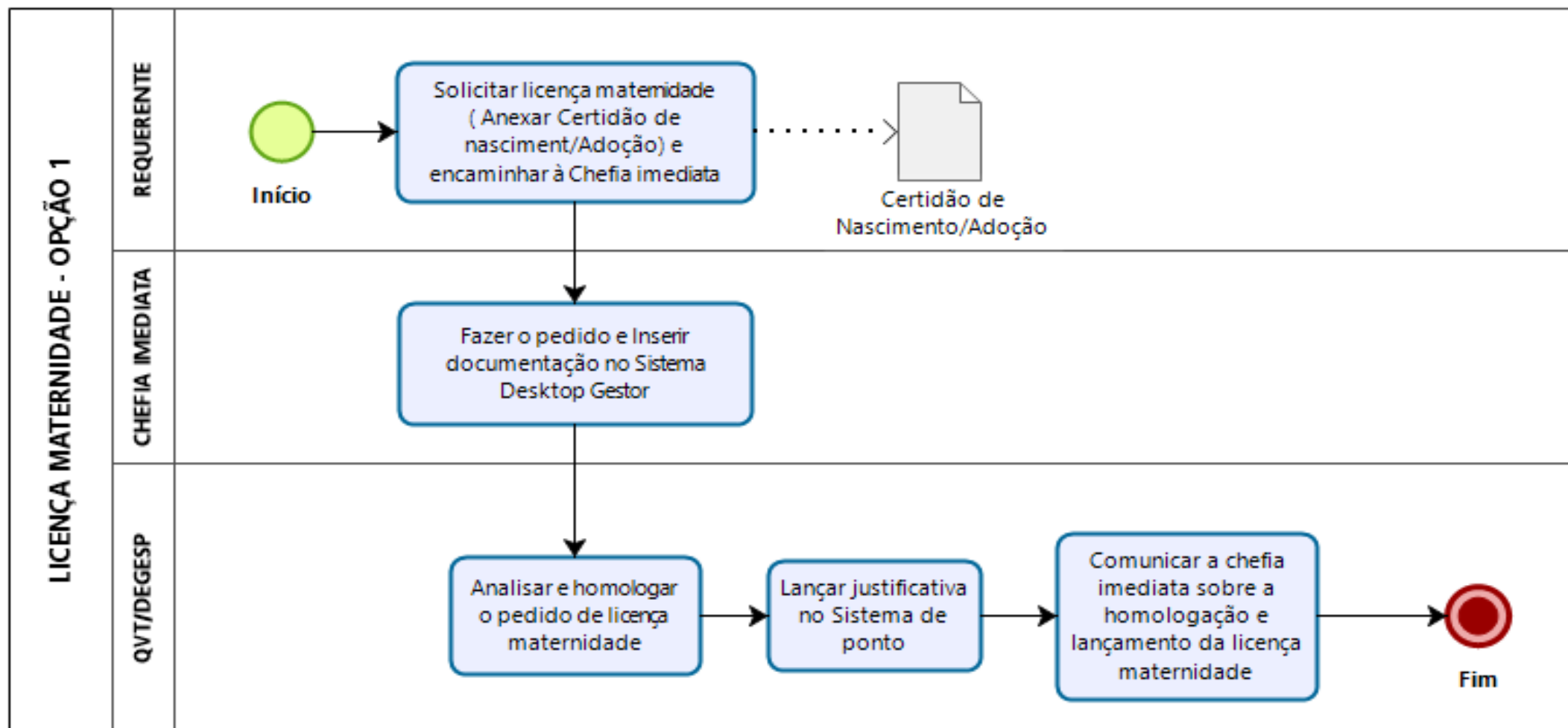



Poder Judiciário
Tribunal de Justiça do Estado do Amapá
Comissão Permanente de Modelagem de Processos Administrativos
Assessoria de Planejamento e Organização

- Licença maternidade – Opção 2

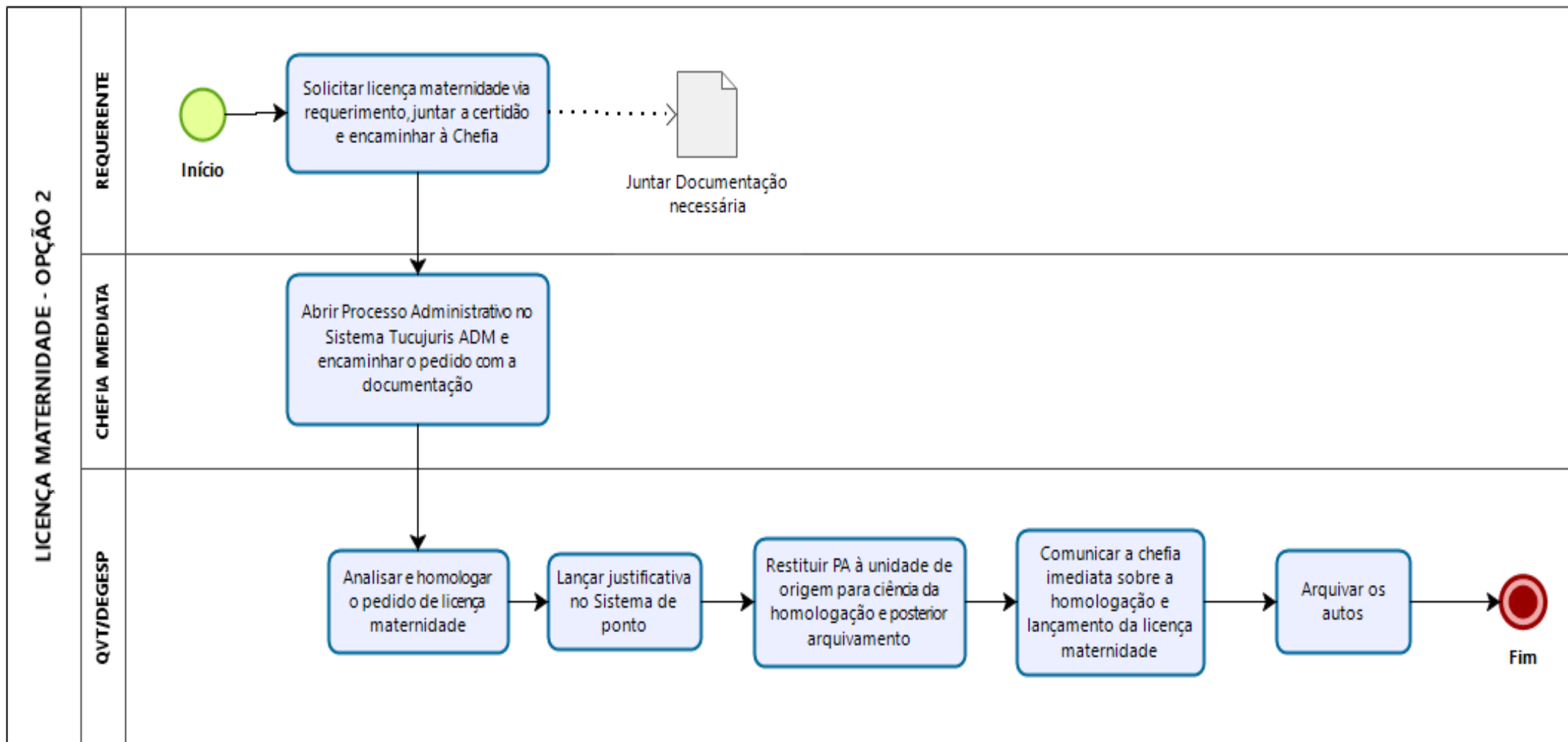



Poder Judiciário
Tribunal de Justiça do Estado do Amapá
Comissão Permanente de Modelagem de Processos Administrativos
Assessoria de Planejamento e Organização

- Licença médica – Inferior a 15 dias

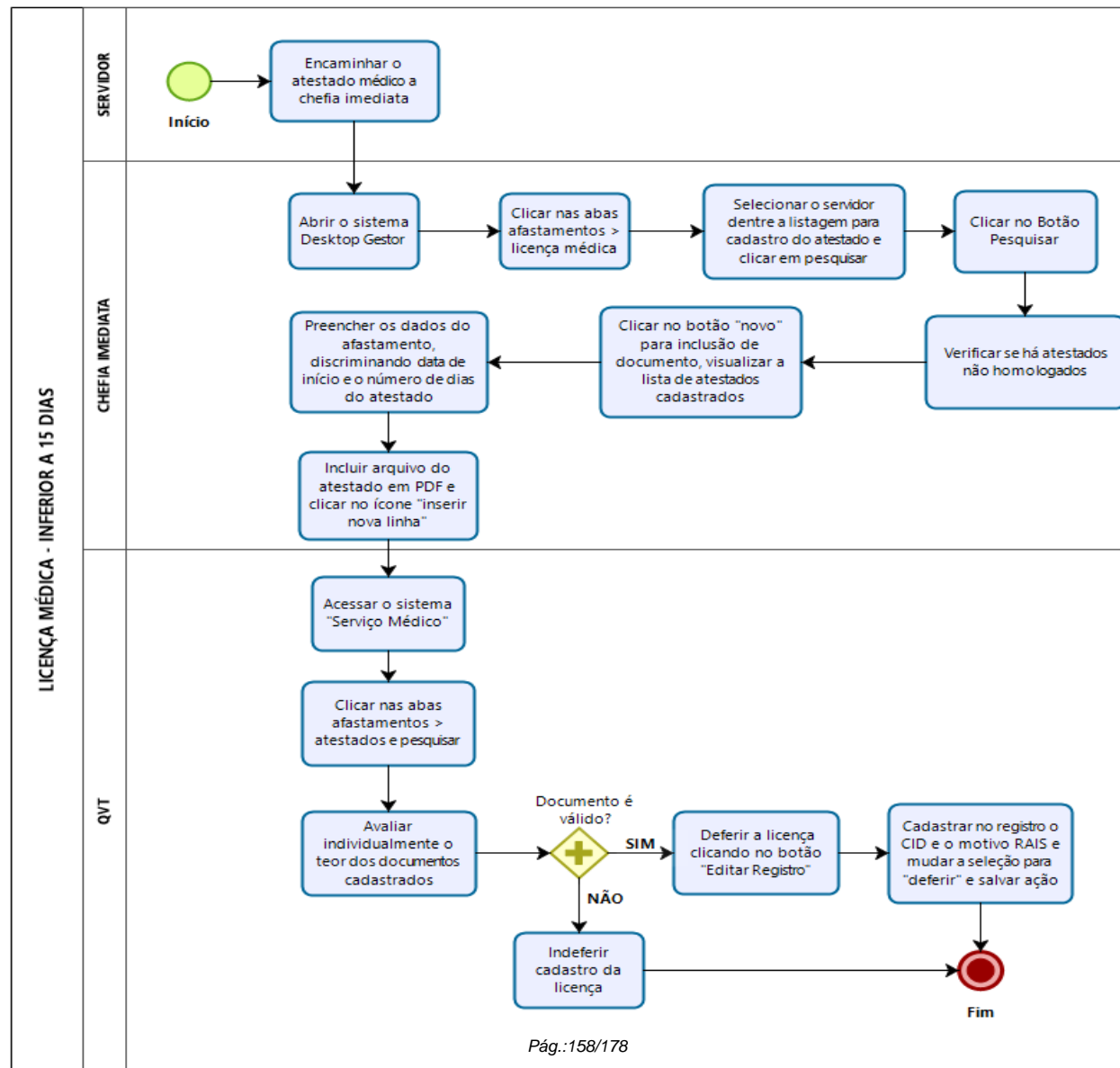



Poder Judiciário
Tribunal de Justiça do Estado do Amapá
Comissão Permanente de Modelagem de Processos Administrativos
Assessoria de Planejamento e Organização

- Licença médica – Superior a 15 dias

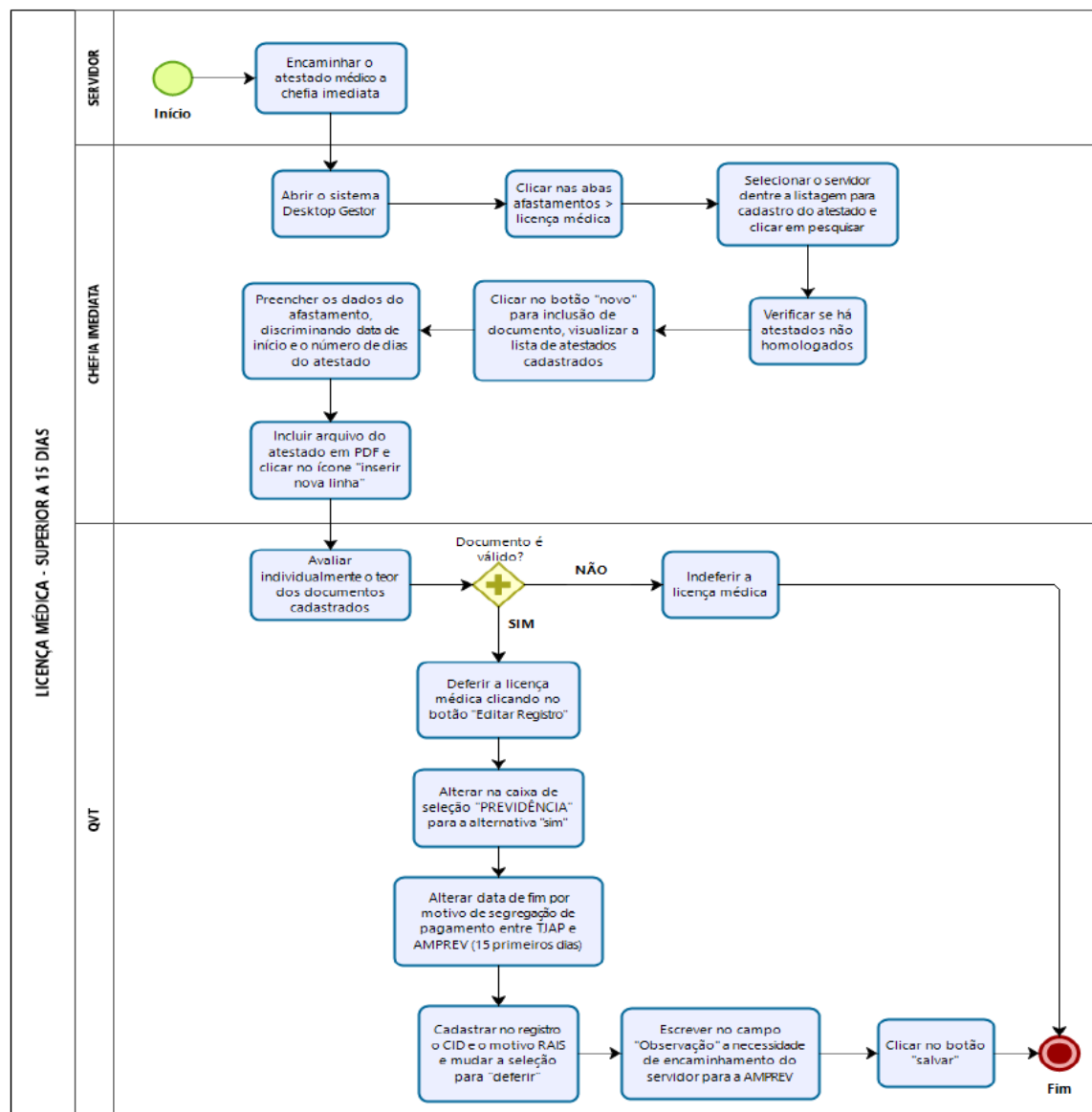



Poder Judiciário
Tribunal de Justiça do Estado do Amapá
Comissão Permanente de Modelagem de Processos Administrativos
Assessoria de Planejamento e Organização

- Licença paternidade e auxílio natalidade

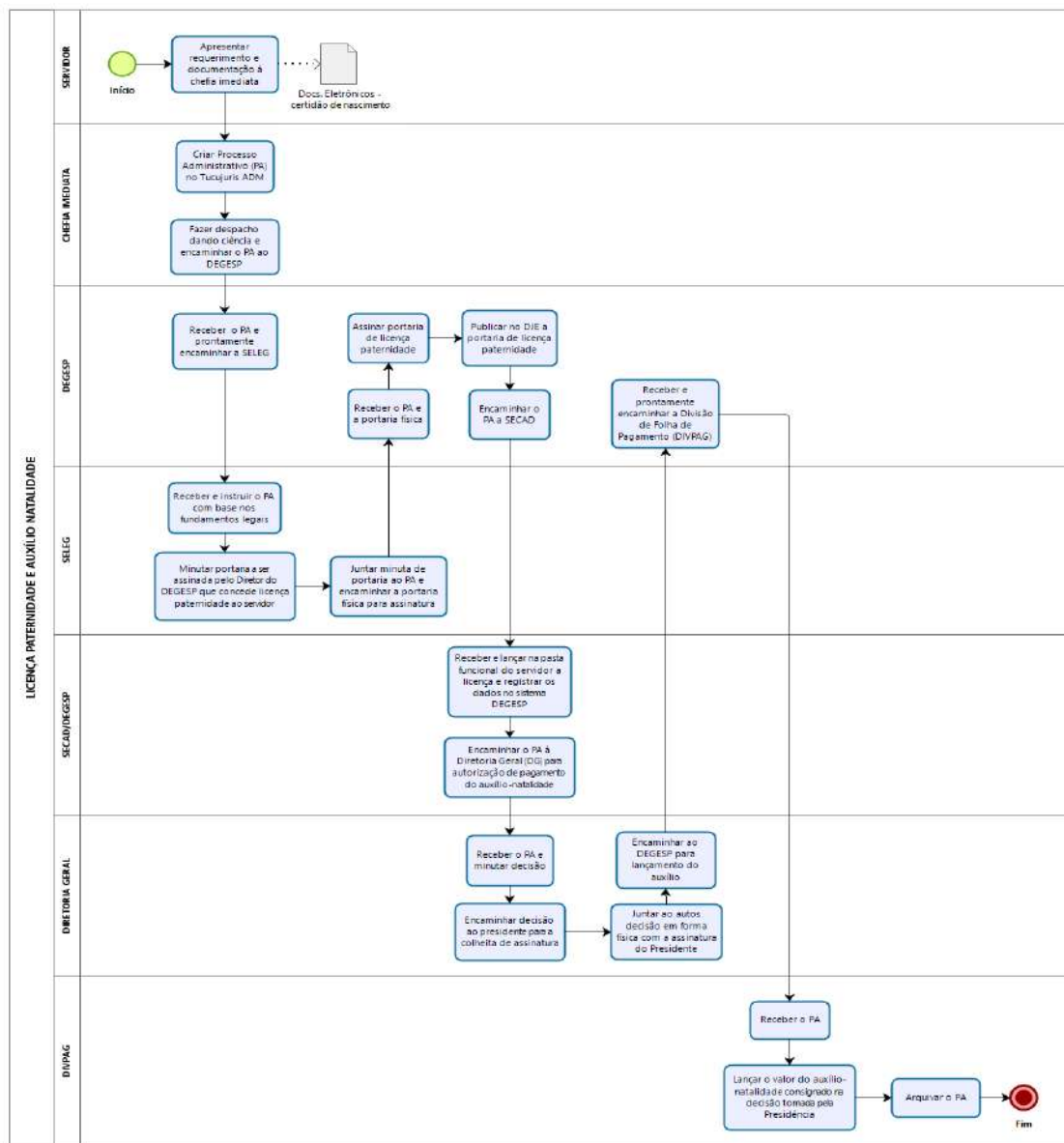



Poder Judiciário
Tribunal de Justiça do Estado do Amapá
Comissão Permanente de Modelagem de Processos Administrativos
Assessoria de Planejamento e Organização

- Pagamento de substituições – Magistrados

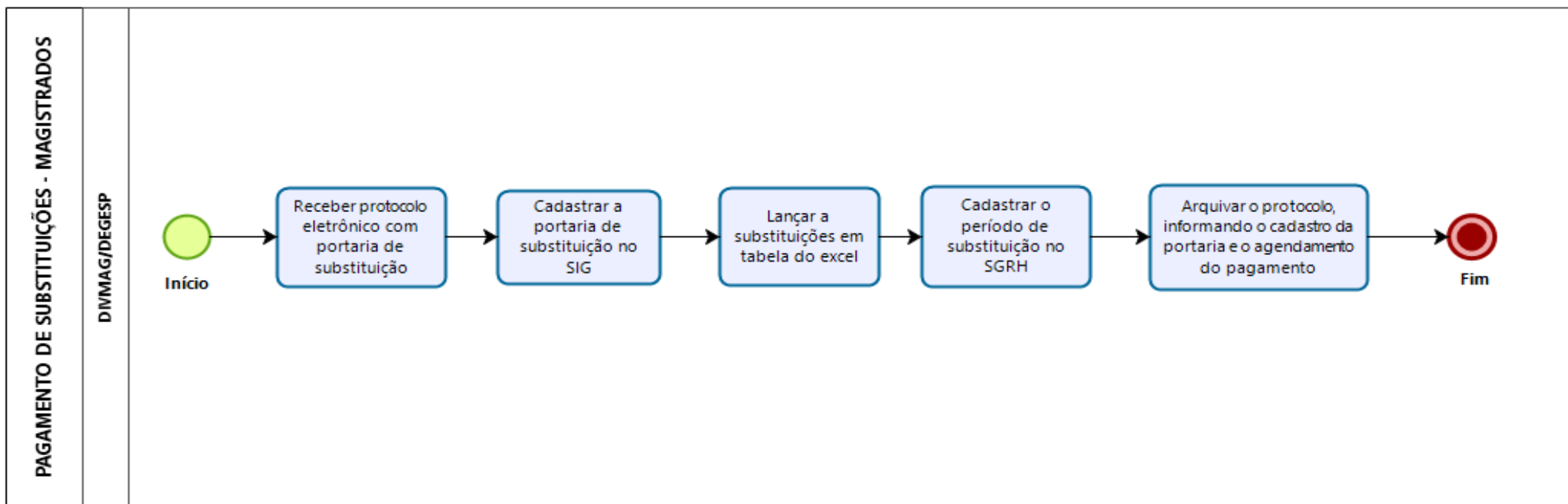

- Recesso escolar de estagiário – Ensino Superior e Médio

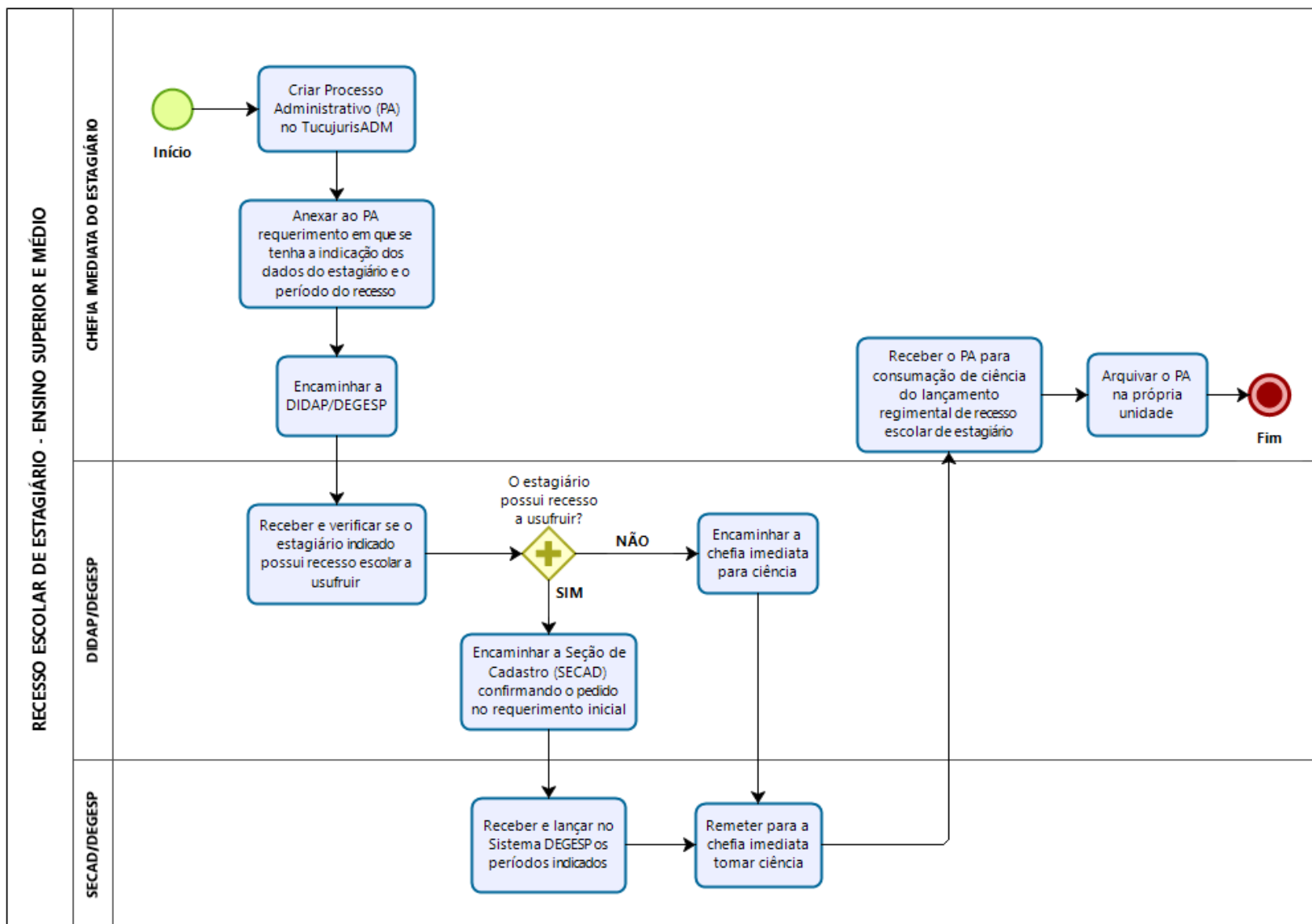



Poder Judiciário
Tribunal de Justiça do Estado do Amapá
Comissão Permanente de Modelagem de Processos Administrativos
Assessoria de Planejamento e Organização

13) Processos: Departamento de Compras e Contratos – DCC

- Apostilamento

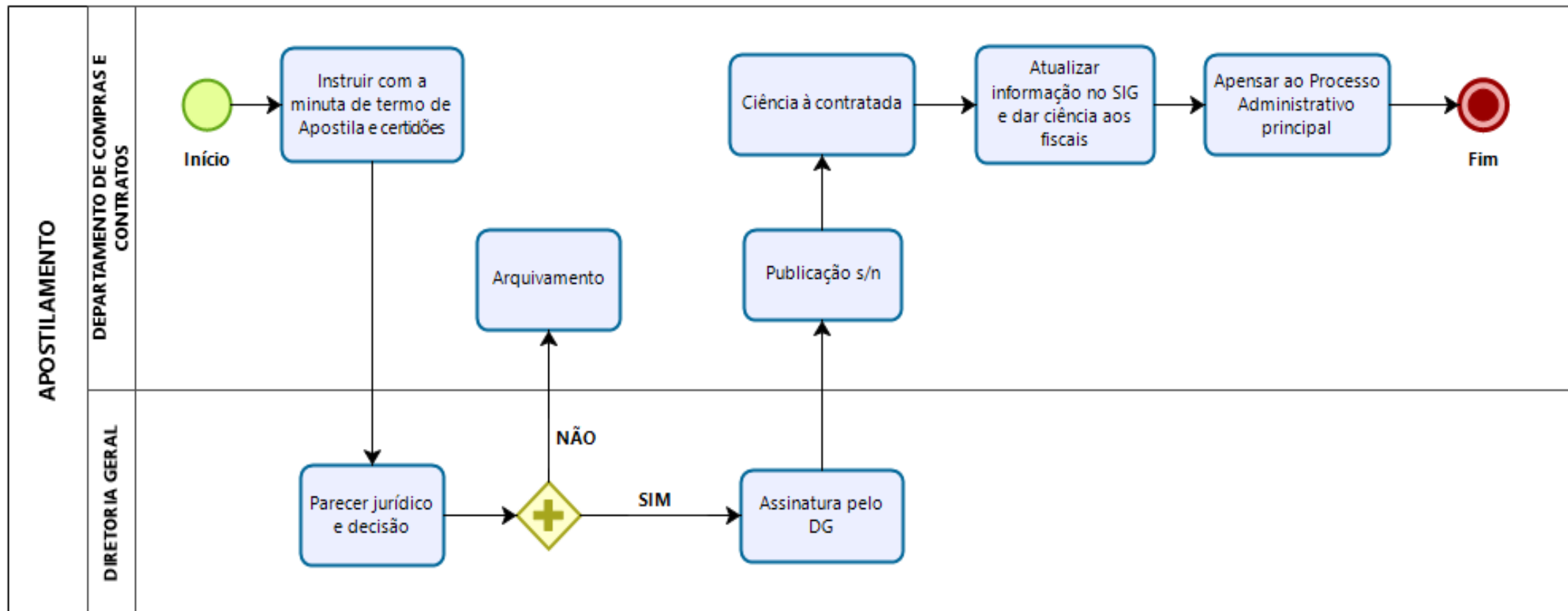



Poder Judiciário
Tribunal de Justiça do Estado do Amapá
Comissão Permanente de Modelagem de Processos Administrativos
Assessoria de Planejamento e Organização

- Celebração de acordo de cooperação e convênios

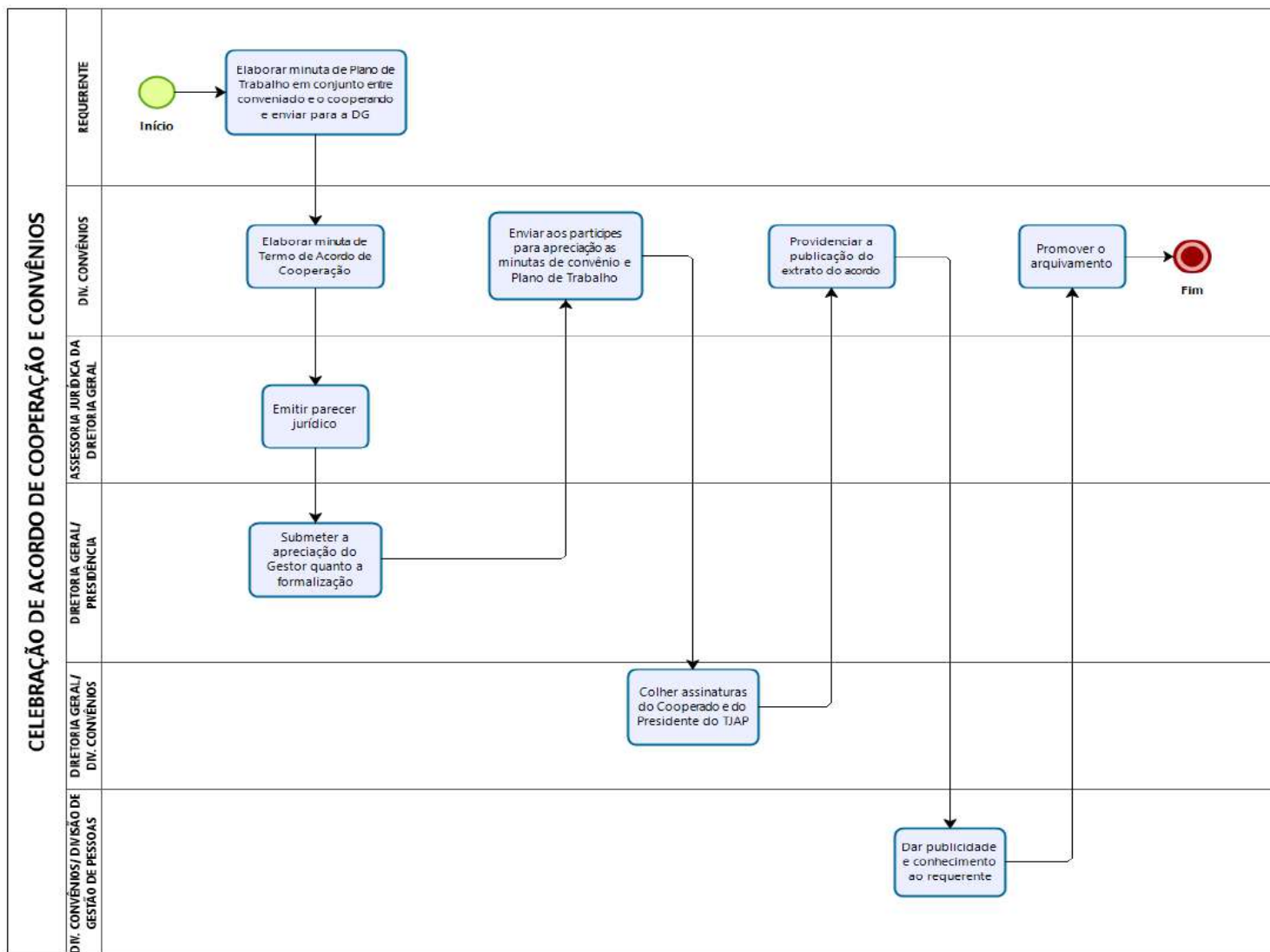



Poder Judiciário
Tribunal de Justiça do Estado do Amapá
Comissão Permanente de Modelagem de Processos Administrativos
Assessoria de Planejamento e Organização

- Dispensa de licitação de contratação de perito, interprete, tradutor e leiloeiro

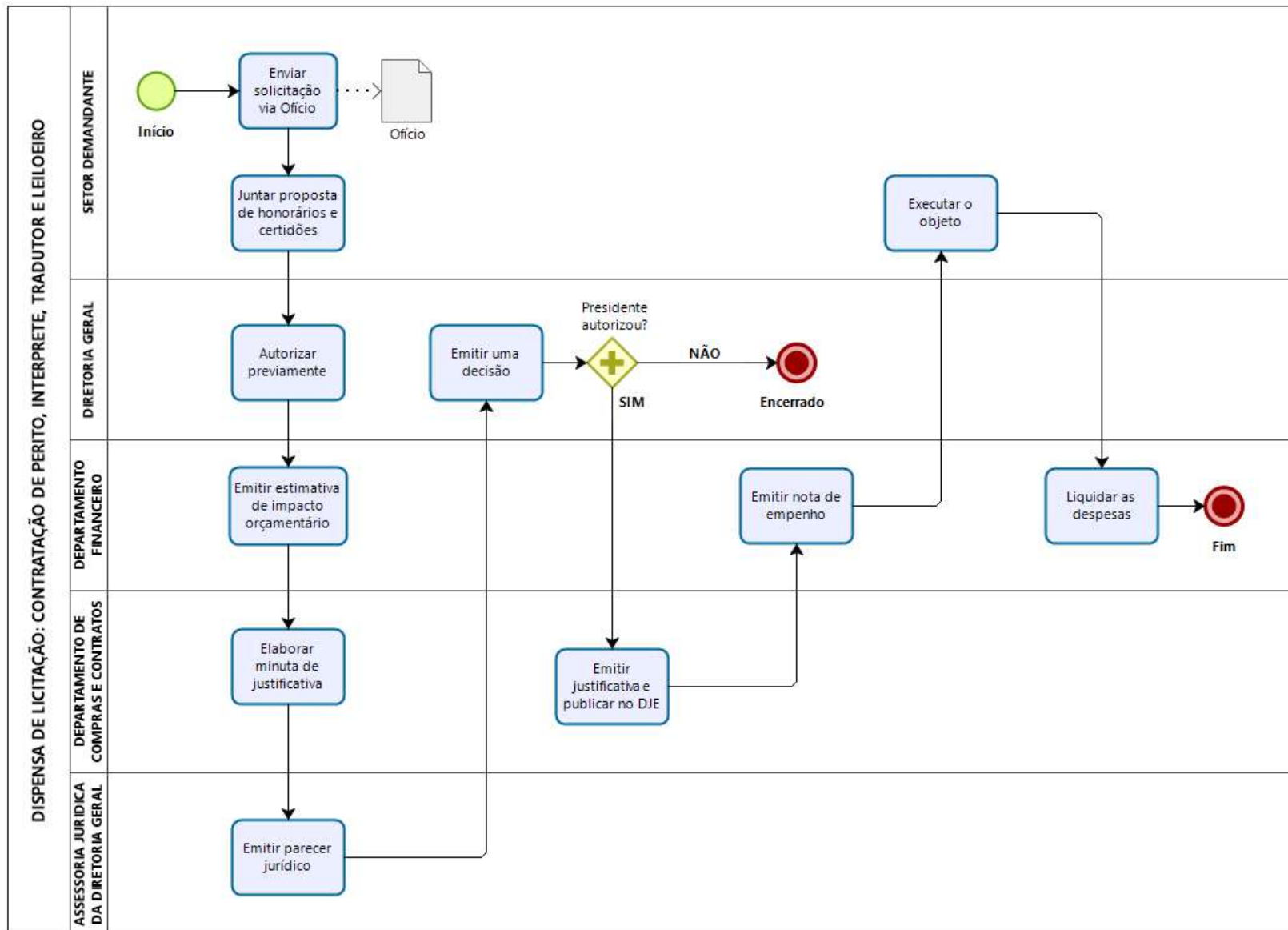



Poder Judiciário
Tribunal de Justiça do Estado do Amapá
Comissão Permanente de Modelagem de Processos Administrativos
Assessoria de Planejamento e Organização

- Dispensa de Licitação

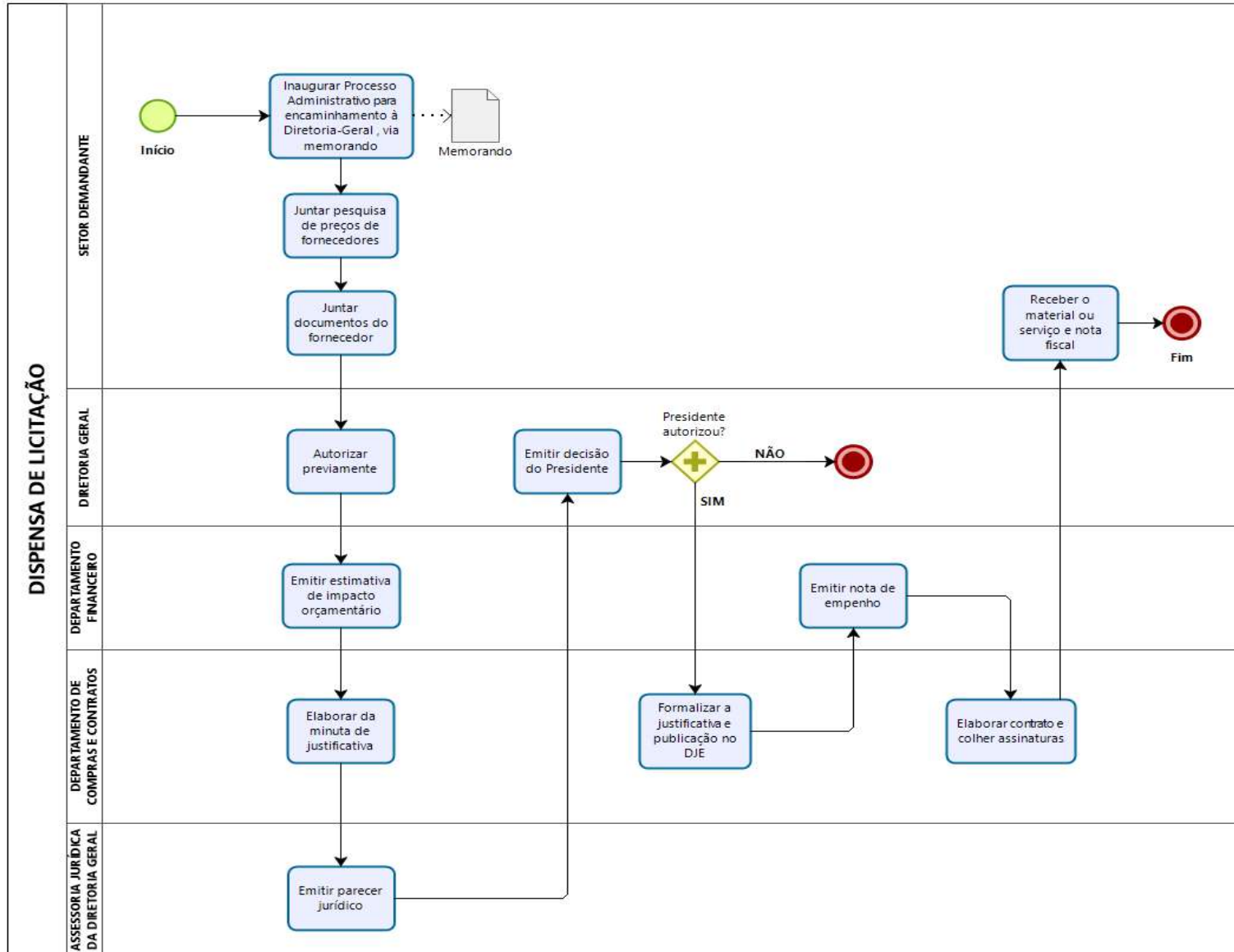



- Formalização de Termo de doação

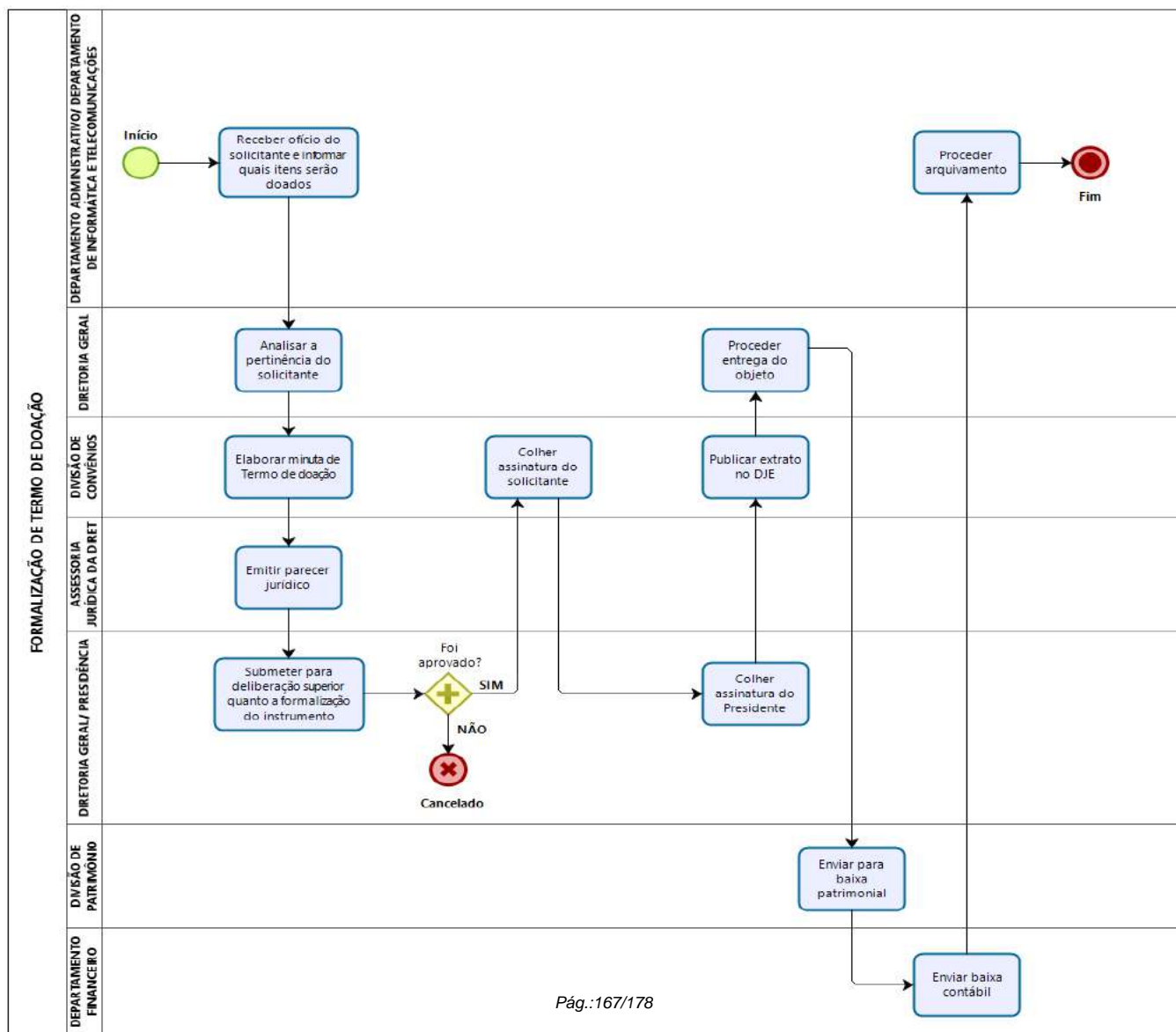



Poder Judiciário
Tribunal de Justiça do Estado do Amapá
Comissão Permanente de Modelagem de Processos Administrativos
Assessoria de Planejamento e Organização

- Garantia Contratual

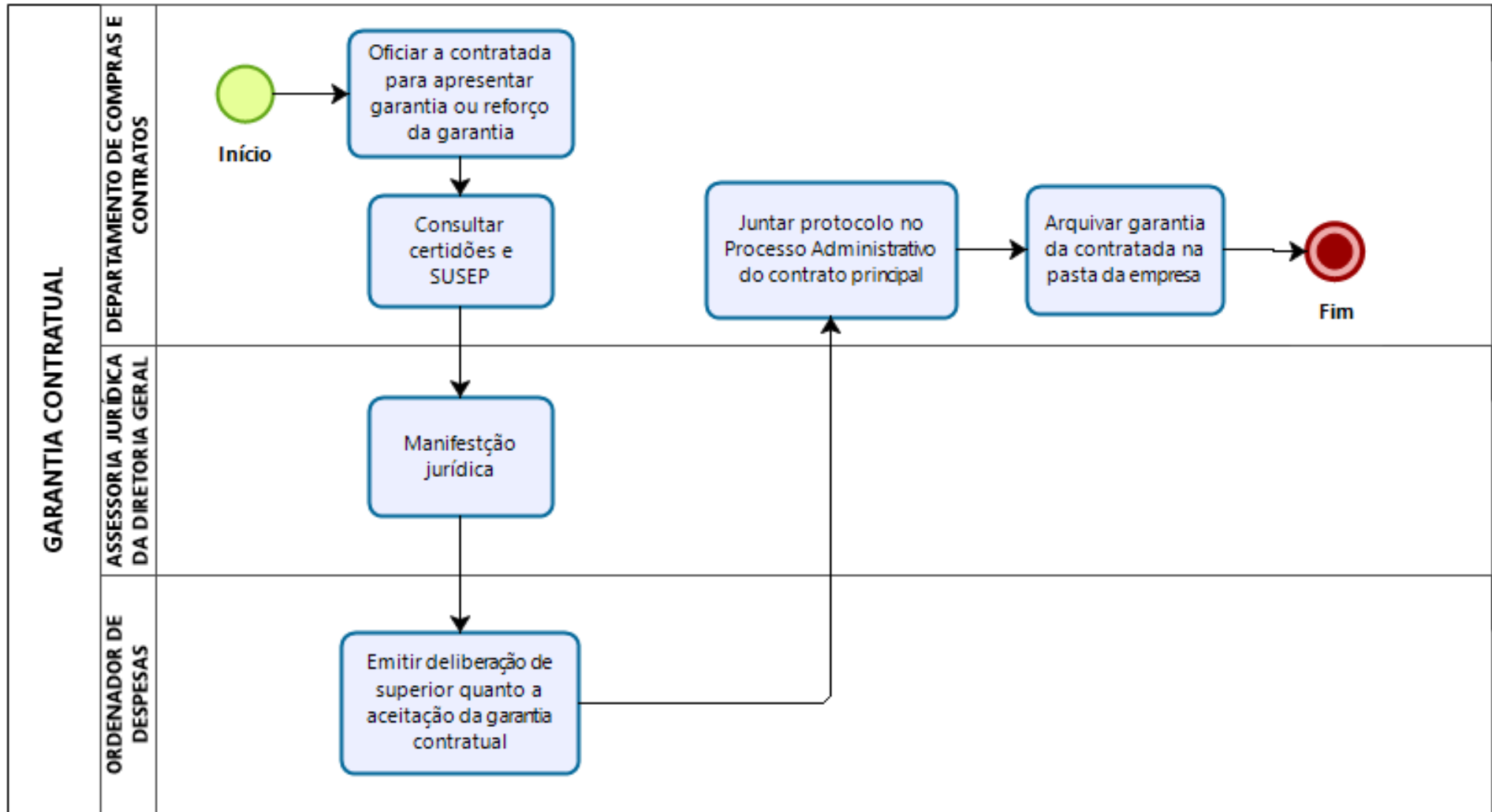



Poder Judiciário
Tribunal de Justiça do Estado do Amapá
Comissão Permanente de Modelagem de Processos Administrativos
Assessoria de Planejamento e Organização

• Inexigibilidades de licitação

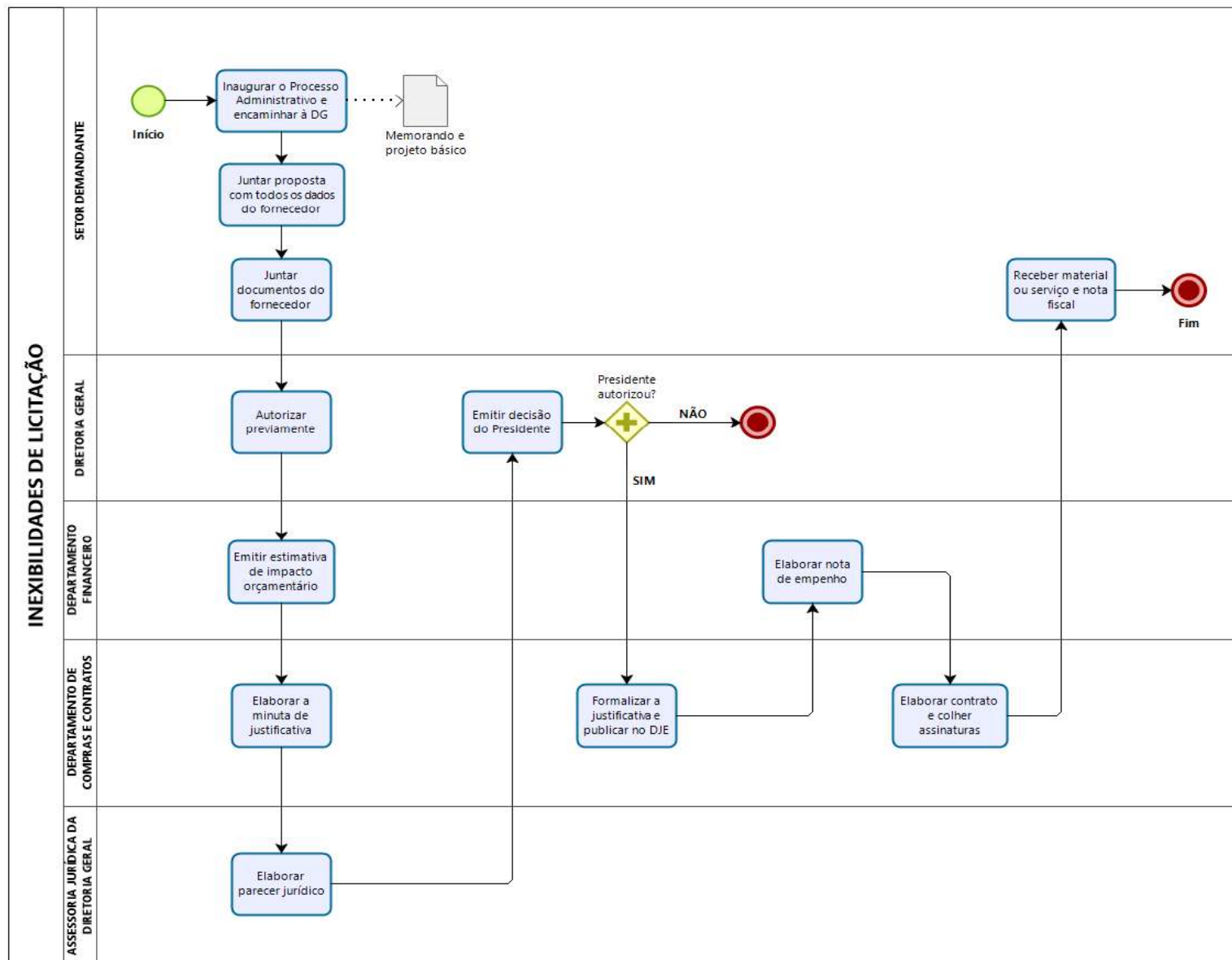



Poder Judiciário
Tribunal de Justiça do Estado do Amapá
Comissão Permanente de Modelagem de Processos Administrativos
Assessoria de Planejamento e Organização

- Processo de cotação

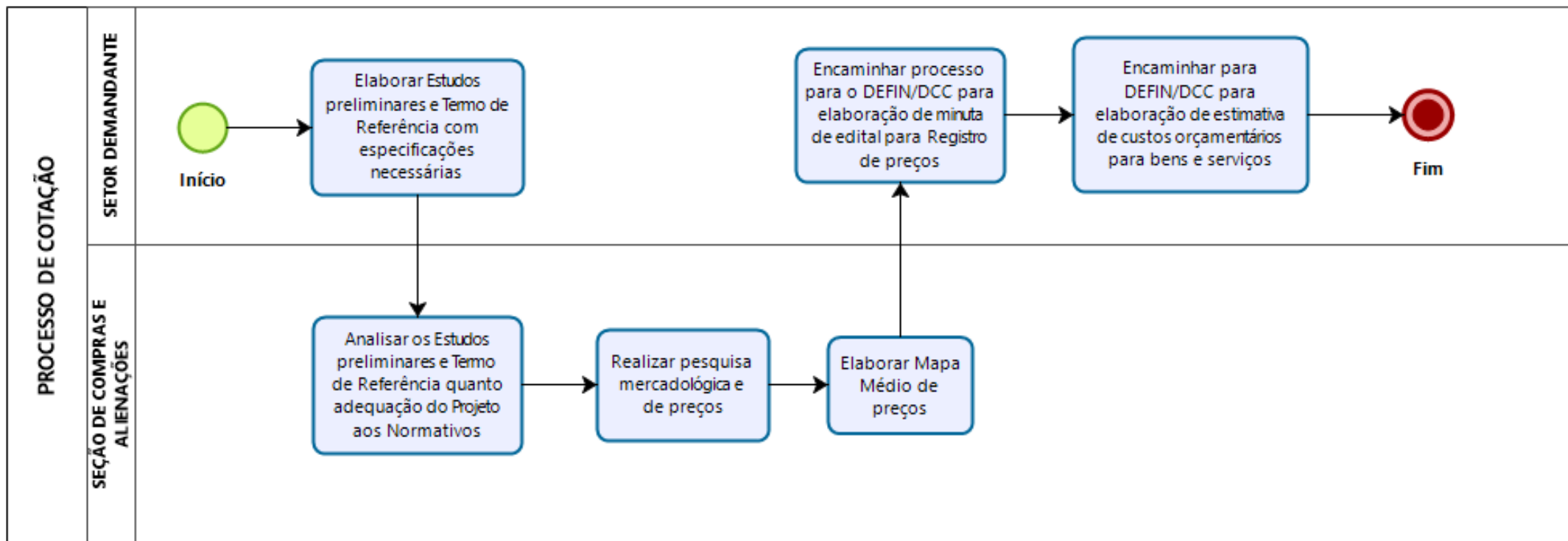



Poder Judiciário
Tribunal de Justiça do Estado do Amapá
Comissão Permanente de Modelagem de Processos Administrativos
Assessoria de Planejamento e Organização

- Processo licitatório

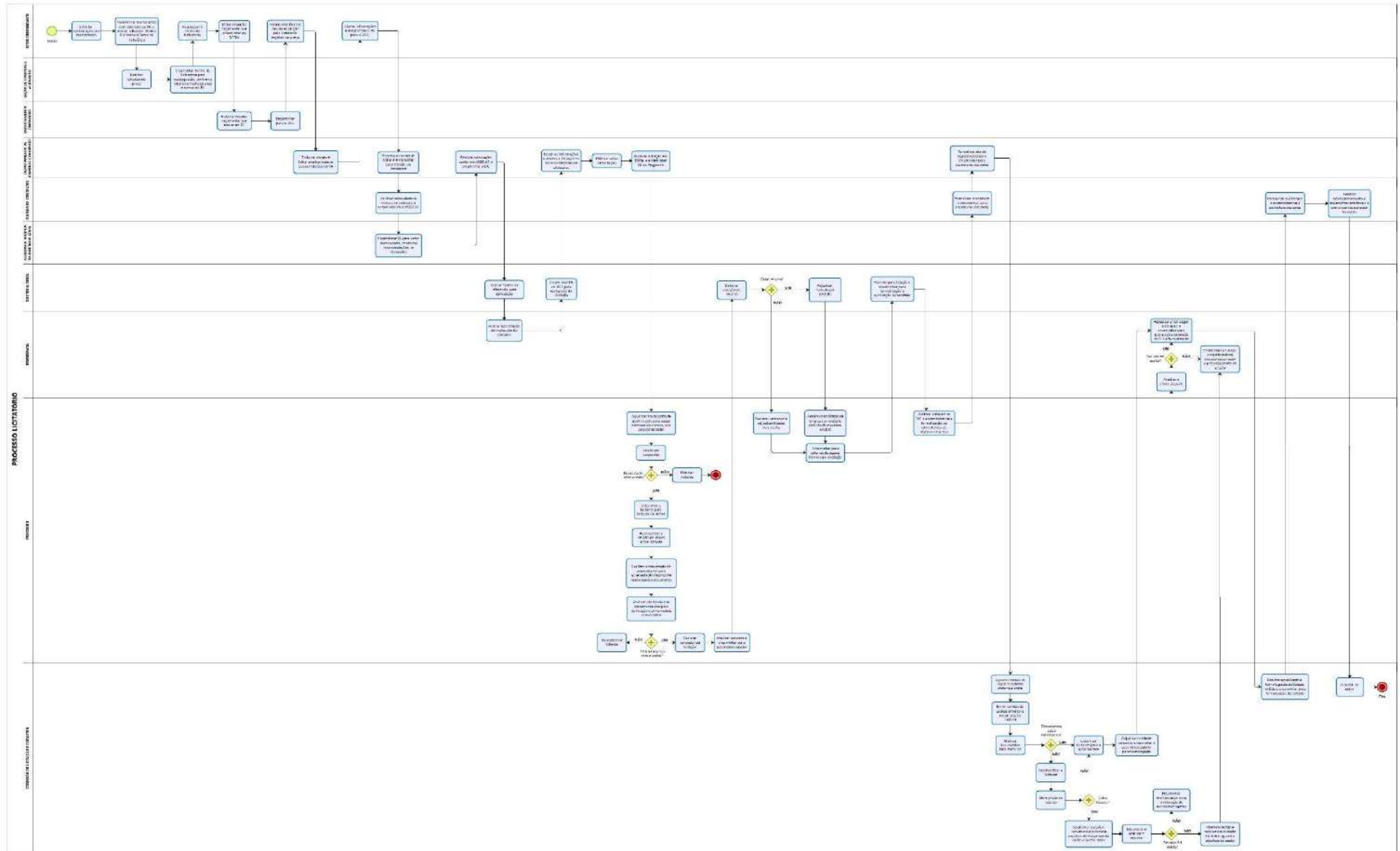



Poder Judiciário
Tribunal de Justiça do Estado do Amapá
Comissão Permanente de Modelagem de Processos Administrativos
Assessoria de Planejamento e Organização

- Rescisão de contrato

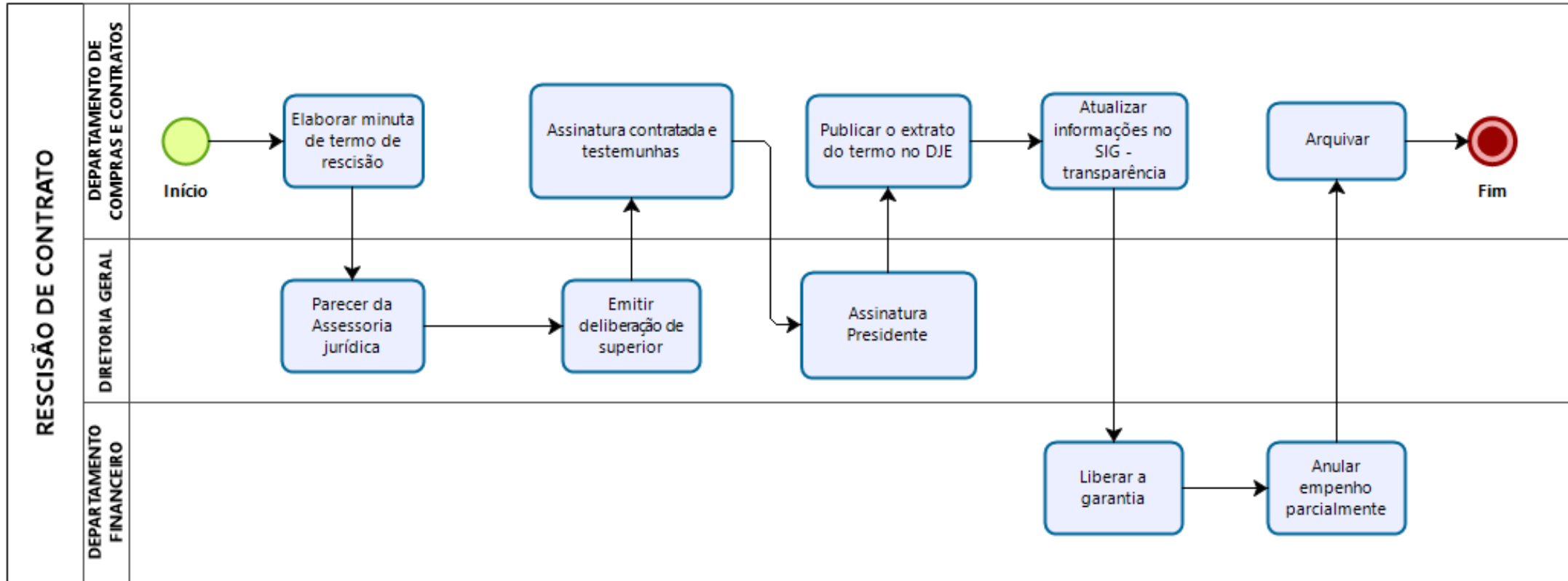



Poder Judiciário
Tribunal de Justiça do Estado do Amapá
Comissão Permanente de Modelagem de Processos Administrativos
Assessoria de Planejamento e Organização

• Termo Aditivo De Contrato – Acréscimo e Supressão

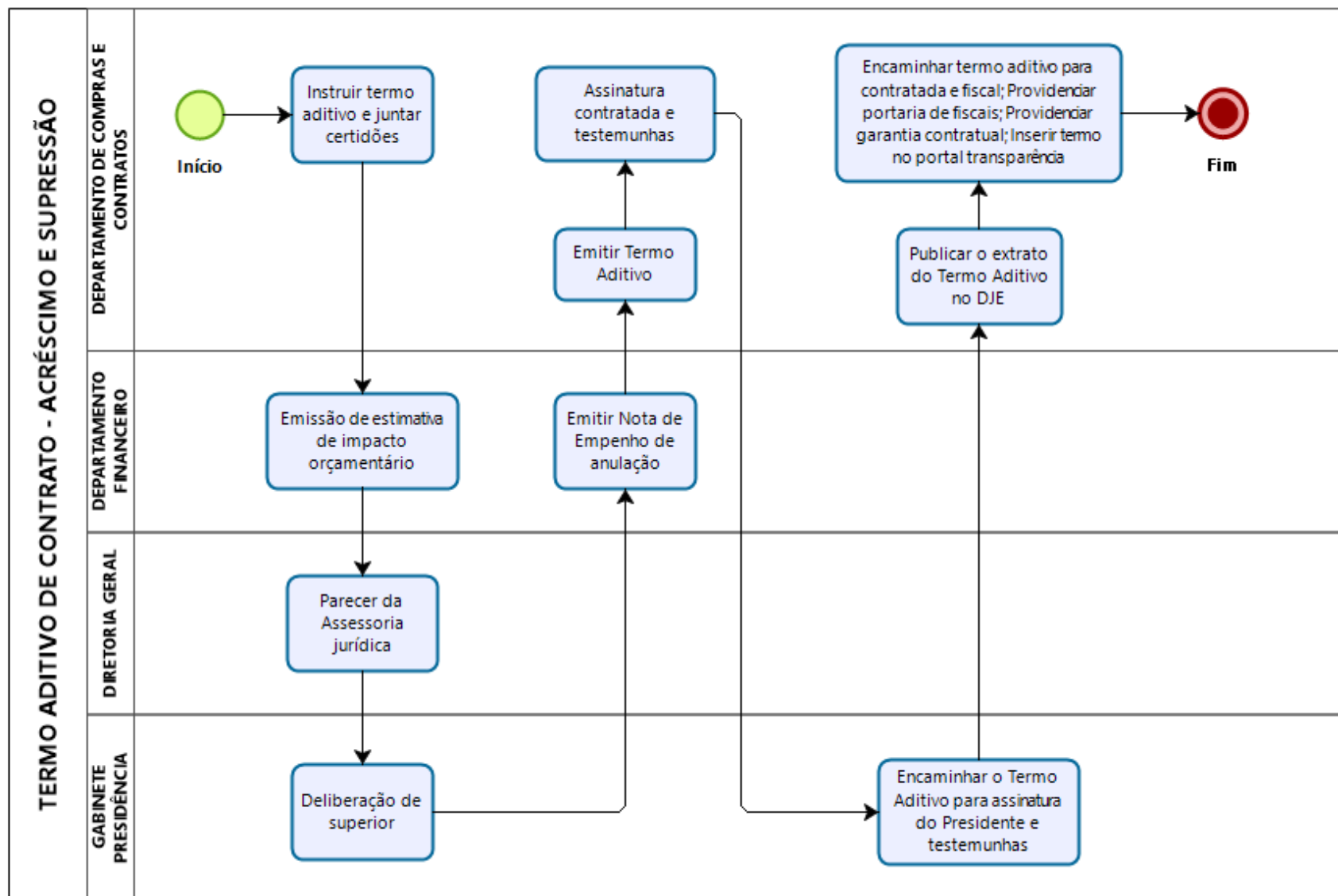



Poder Judiciário
Tribunal de Justiça do Estado do Amapá
Comissão Permanente de Modelagem de Processos Administrativos
Assessoria de Planejamento e Organização

• Termo Aditivo – Prorrogação de vigência – Serviços continuados

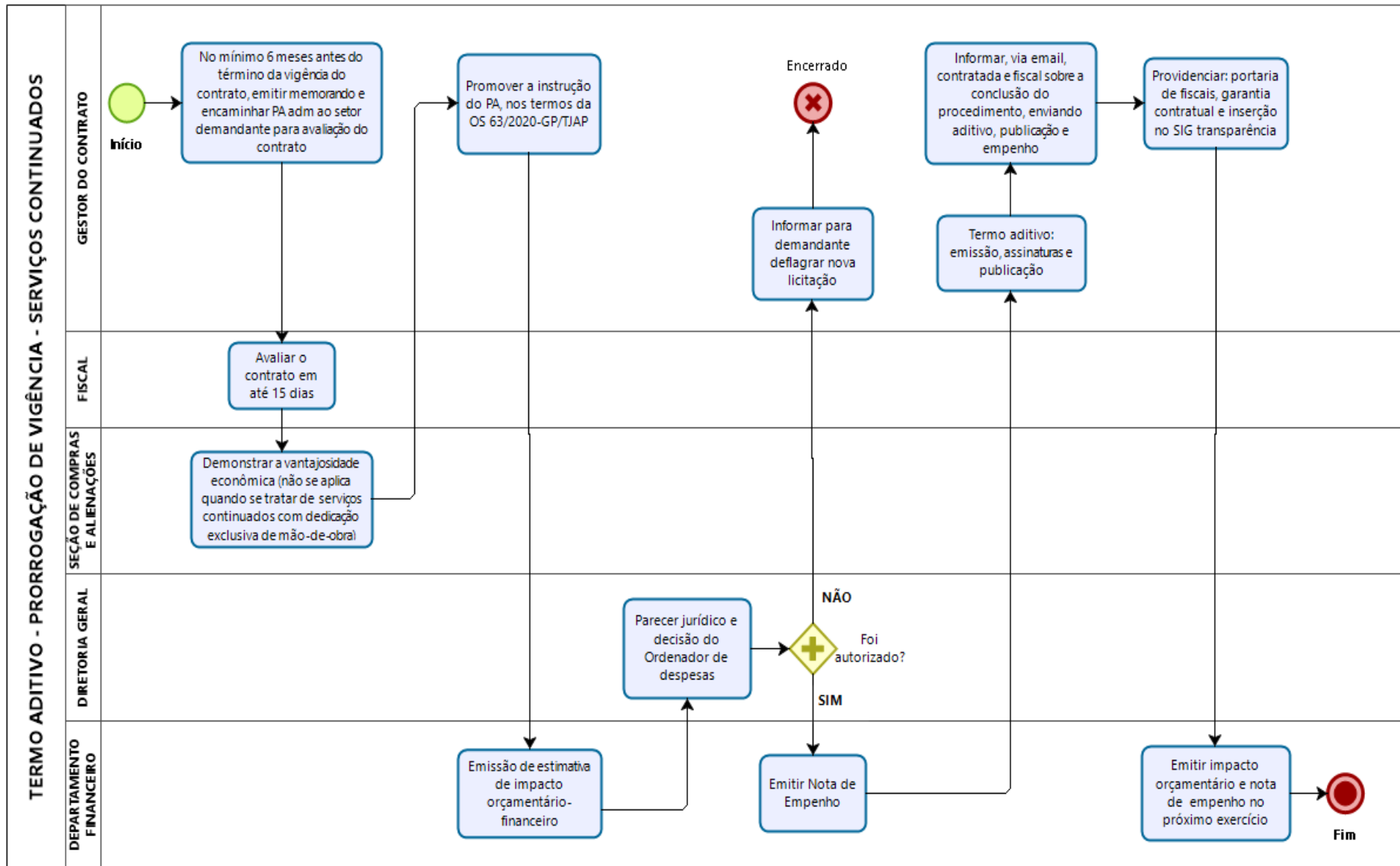



- Termo Aditivo - Reequilíbrio Da Equação Econômico-Financeira

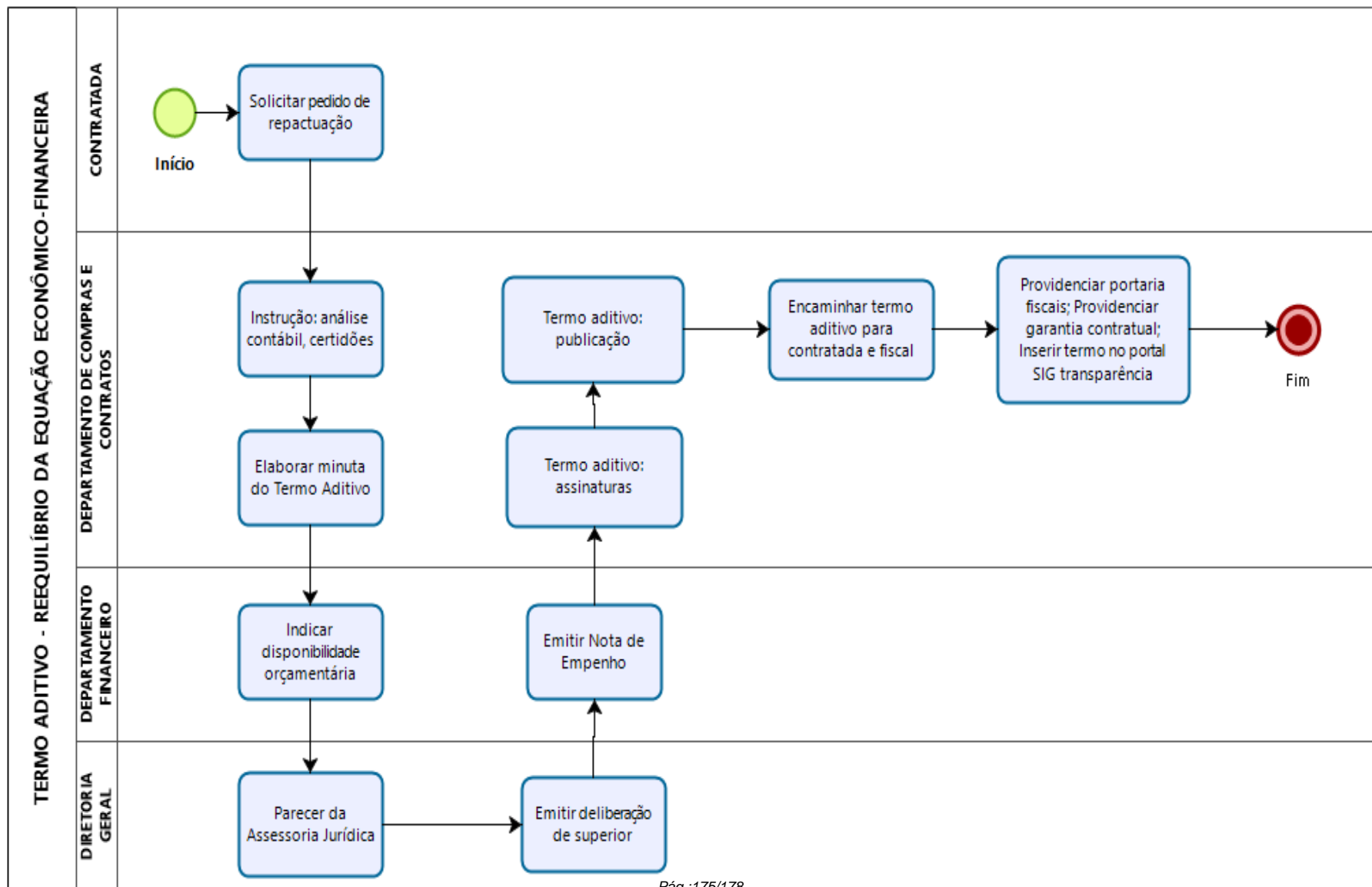



Poder Judiciário
Tribunal de Justiça do Estado do Amapá
Comissão Permanente de Modelagem de Processos Administrativos
Assessoria de Planejamento e Organização

CONSIDERAÇÕES FINAIS

Ajustes e modificações de fluxogramas

Com relação a ajustes posteriores de fluxogramas das unidades, cabe observar que:

- Ajustes com relação aos fluxogramas, devem ser solicitados pelas unidades em até **90 (noventa) dias** a partir da publicação do presente Manual.

Deste modo, as unidades ainda poderão aprimorar a modelagem dos seus fluxos, ou ainda, utilizando o princípio de Pareto, se necessário, priorizar os processos que geram maior impacto.

Sugestão de melhorias

Para a apresentação de sugestões de melhorias deste manual, convidamos os servidores e magistrados a encaminhar uma mensagem detalhando a sua sugestão, indicando no campo assunto: **Sugestão – Melhoria Manual de Processos e Rotinas Administrativas**, para o e-mail: asplan@tjap.jus.br



Poder Judiciário do Estado do Amapá
Tribunal de Justiça

Assessoria de Planejamento e Organização
2020



Doc. juntado digitalmente no Processo: 2018049896 - 44, por JOB DUARTE MORAIS em 27/01/2021 08:56:00. A autenticidade do documento pode ser conferida no site http://sig.tjap.jus.br/scpa_control_autenticidade_documento/ informando o código verificador: **AADM2KCFQLQ**